

marantz®

Модель PM-KI RUBY Руководство пользователя

Integrated Amplifier

На одном листе бумаги можно распечатать несколько страниц руководства в формате PDF.

Содержание

Комплект поставки	2
О пульте дистанционного управления	2
Установка батареек	2
Диапазон действия пульта ДУ	2
Отличительные особенности	3
Высокое качество звучания	3
Высокие эксплуатационные характеристики	3
Наименования и назначение составных частей	4
Передняя панель	4
Задняя панель	5
Пульт дистанционного управления	6
Подсоединения	8
Подсоединение акустической системы	8
Подключение динамиков	9
Подключение устройства воспроизведения	9
Подключение записывающего устройства	9
Подключение нескольких PM-KI RUBY устройств (подключение через F.C.B.S.)	10
Подготовка к подключению через системную шину F.C.B.S.	10
Двухполосное полноценное стереосоединение	11
Подключение для 5.1-канального воспроизведения	13
Подключение предварительного усилителя	14
Подключение устройств с разъемами для пульта дистанционного управления	15
Управление устройством при помощи пульта дистанционного управления без визуального контакта	15
Удаленное подключение аудиоустройств Marantz	15
Подключение кабеля питания	15

Воспроизведение

16

Включение питания	16
Выбор источника входного сигнала	16
Регулировка уровня громкости	16
Временное отключение звука (выключение звука)	16
Регулировка баланса громкости (LEVEL) и качества звука (BASS/TREBLE)	17
Регулировка яркости дисплея	18
Отключение лампы подсветки	18
Воспроизведение компакт-дисков	18
Запись	18

Установки

19

Карта меню	19
Управление меню	19
PHONO	20
AUTO STBY (Auto Standby)	20
ATT LEVEL (Attenuation Level)	20

Рекомендации

21

Рекомендации	22
Устранение неполадок	23
Сообщения об ошибках	25

Приложение

26

Словарь терминов	26
Сведения о торговых марках	26
Технические характеристики	27
Предметный указатель	29

Благодарим за приобретение этого устройства Marantz. Чтобы гарантировать его бесперебойную работу, пожалуйста, внимательно прочтите настоящее руководство пользователя, прежде чем приступить к эксплуатации изделия. Ознакомившись с руководством, используйте его в дальнейшей работе с устройством.

Комплект поставки

Убедитесь в наличии следующих компонентов в комплекте поставки изделия.

 Краткое руководство пользователя	 Сетевой шнур
 CD-ROM (Руководство пользователя)	 Пульт дистанционного управления (RC005PMSA)
 Правила техники безопасности	 Батарейки R03/AAA
 Предупреждение относительно батареек	

О пульте дистанционного управления

Установка батареек

- 1 Подвиньте заднюю крышку в направлении стрелки и снимите ее.

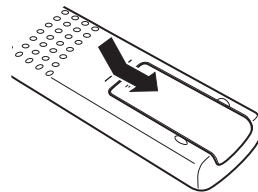

- 2 Вставьте две батарейки в отсек для батареек надлежащим образом как показано.

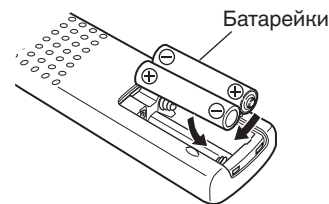

- 3 Вставьте заднюю крышку на место.

ПРИМЕЧАНИЕ

- Чтобы предотвратить ущерб или утечку жидкости из батареек:
 - Запрещается пользоваться новой батарейкой вместе со старой.
 - Запрещается пользоваться батарейками разных типов.
- Извлекайте батарейки из пульта дистанционного управления при продолжительном перерыве в его использовании.
- В случае утечки жидкости из батареек тщательно вытрите жидкость в отсеке для батареек и вставьте новые батарейки.

Диапазон действия пульта ДУ

При управлении направляйте пульт дистанционного управления на датчик дистанционного управления.

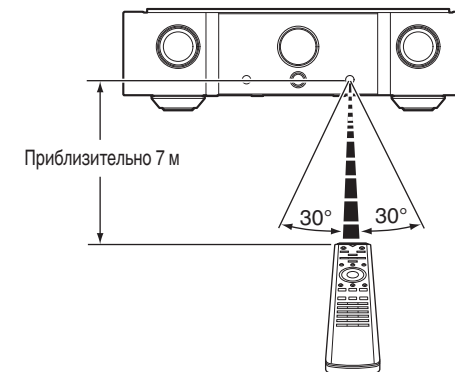

Отличительные особенности

Высокое качество звучания

- **Модуль HDAM®SA3**

HDAM® SA3 — ключевой модуль усилителя для усилителей с обратной связью по тону. Он установлен в преобразователь напряжения в ток, и является самым важным компонентом для улучшения стабильности схемы и обеспечения высокоскоростного звука.

- **Линейный регулятор громкости**

HDAM®SA3 объединен со звуковой интегральной схемой компании JRC для достижения низкого искажения и высокого соотношения сигнал/шум. Диапазоном громкости в диапазоне от 0 до -99,5 дБ можно плавно управлять с шагом ±0,5 дБ.

- **Переключающий модуль-усилитель мощности Нурех**

В усилителе мощности имеется переключающий модуль усилителя мощности Нурех NCore®. Этот модуль переключающего усилителя минимизирует искажения от низких частот до высоких частот, а частотные характеристики не изменяются по импедансу динамиков, что обеспечивает чрезвычайно высокую производительность. Его можно использовать с высокоскоростной схемой предварительного усилителя, использующей HDAM®SA3, что приводит к достоверной и совершенно точной передаче очень подробной информации в DSD и звуковых источниках высокого разрешения.

- **Marantz Musical Premium Phono EQ**

Новый Marantz Musical Premium Phono EQ предусилитель для проигрывателя был разработан для картриджей MM/MC для получения насыщенного звука, который в большей степени похож на аналоговый звук. В этой схеме есть новый усилитель эквалайзера без обратной связи и усилитель головки типа MC, разработанный компанией HDAM. Используется ввод J-FET. Он позволяет не использовать входной сопряженный конденсатор. Это улучшает чистоту пути прохождения сигнала в малой сигнальной секции.

- **Использование деталей, обеспечивающих высокое качество звука**

Детали, обеспечивающие высокое качество, используются в каждой части схемы, включая резисторы MELF и пленочные конденсаторы, которые обеспечивают высокое качество звука.

- **Двухуровневый блок**

- **Высококачественные механически обработанные медные аналоговые разъемы аудиовхода (Только CD/PHONO)**

- **Высококачественные механически обработанные медные клеммы динамиков**

Высокие эксплуатационные характеристики

- **F.C.B.S.**

Система шины астатического управления (F.C.B.S.) позволяет пользователю подключать до четырех устройств PM-KI RUBY для различного применения с полноценным двухполосным усилением и многоканальными подключениями. Более того, контур заземления не сформирован между несколькими устройствами PM-KI RUBY, поэтому качество звука сохраняется без искажений.

- **Двухполосный режим**

Подключение с полноценным двухполосным усилением, предложенное компанией Marantz, позволяет достичь беспрецедентного уровня звукового поля. Синхронизированная работа двух устройств PM-KI RUBY достигается за счет использования системы F.C.B.S. (Floating Control Bus System), где каждое устройство PM-KI RUBY в режиме двухполосного усиления работает как монофонический интегральный усилитель.

- **Режим усилителя мощности**

В этом режиме устройство работает как усилитель мощности.

- **Усилитель регулировки тембра**

Электронный усилитель регулировки тембра используется для регулировки высоких и низких частот с шагом 1 дБ в диапазоне ±6 дБ.

Наименования и назначение составных частей

Передняя панель

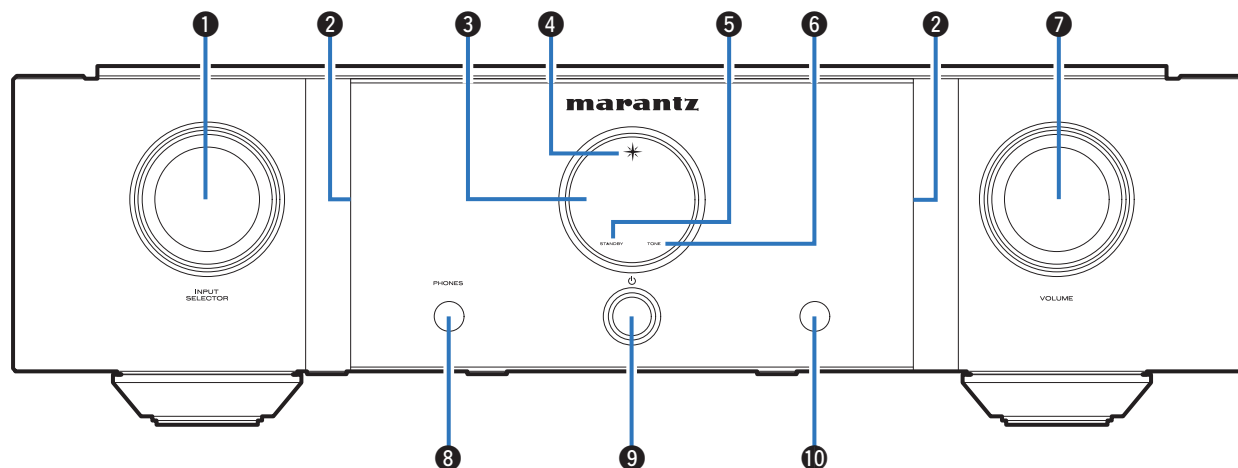

1 Кнопка INPUT SELECTOR

Используется для выбора источника входного сигнала. (☞ стр. 16)

2 Лампа подсветки

Используется для включения лампы подсветки (голубой).

3 Дисплей

Используется для отображения информации.

4 Индикатор питания

Цвет индикатора питания отражает текущий режим:

- Питание включено: Голубой
- Режим ожидания: выкл
- Питание выключено: выкл

5 Индикатор STANDBY

Цвет индикатора питания отражает текущий режим:

- Питание включено : Выключен
- Режим ожидания : Красный
- Питание выключено: выкл

6 Индикатор TONE

Лампочка горит голубым светом, когда включена регулировка тембра. (☞ стр. 17)

7 Регулятор VOLUME

Используются для регулирования уровня громкости. (☞ стр. 16)

8 Штекер наушников (PHONES)

Используются для подключения наушников.

При подключении наушников к этому разъему звук перестает выводиться через разъемы для динамиков.

ПРИМЕЧАНИЕ

- Чтобы предотвратить ухудшение слуха, не следует слишком высоко поднимать уровень громкости при использовании наушников.

9 Кнопка управления питанием (ϕ)

Используется для включения и выключения питания. (☞ стр. 16)

10 Датчик дистанционного управления

Используется для приема сигналов от пульта дистанционного управления. (☞ стр. 2)

Задняя панель

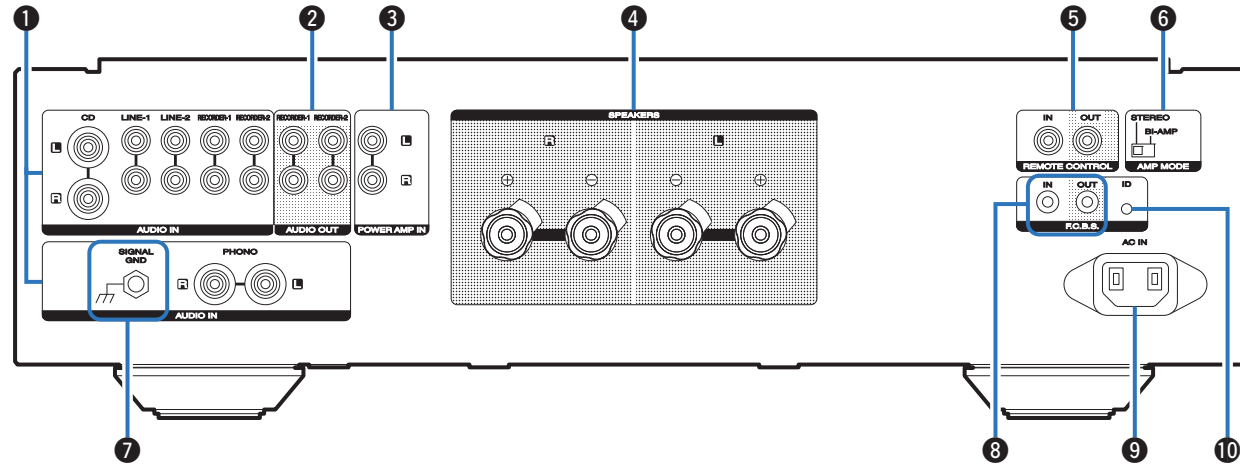

1 Входные аналоговые аудиоразъемы (AUDIO IN)

Соединение с устройством с разъемами аналоговых аудиовыходов.

- “Подключение устройства воспроизведения” (☞ стр. 9)
- “Подключение записывающего устройства” (☞ стр. 9)

2 Разъемы аналоговых аудиовыходов (AUDIO OUT)

Используются для подключения входного разъема записывающего устройства. (☞ стр. 9)

3 Разъемы усилителя мощности (POWER AMP IN)

Используются для подключения предварительного усилителя, когда данное устройство используется в качестве усилителя мощности. (☞ стр. 14)

4 Клеммы динамиков (SPEAKERS)

Используются для подключения динамиков. (☞ стр. 8)

5 Входные/выходные разъемы для пульта дистанционного управления (REMOTE CONTROL)

Используются для подключения к аудиоустройству Marantz, поддерживающему функцию дистанционного управления. (☞ стр. 15)

6 Переключатель AMP MODE

Используется для переключения в режим усилителя (STEREO/BI-AMP). (☞ стр. 11)

7 Разъем SIGNAL GND

Используется для подключения провода заземления проигрывателя виниловых дисков. (☞ стр. 9)

8 Разъемы F.C.B.S.

Используются для подключения системы воспроизведения высокого качества с помощью двух устройств или нескольких устройств PM-KI RUBY. (☞ стр. 10)

9 Вход AC (AC IN)

Используется для подключения шнура питания. (☞ стр. 15)

10 Кнопка идентификатора F.C.B.S.

Используется с целью установки идентификационного номера для F.C.B.S. (☞ стр. 11)

Пульт дистанционного управления

Входящий в комплект пульт дистанционного управления можно использовать для управления плеером Marantz в дополнение к данному устройству.

- “Управление CD-проигрывателем” (☞ стр. 7)

☐ Эксплуатация данного устройства

Чтобы управлять усилителем, нажмите кнопку REMOTE MODE AMP для переключения пульта дистанционного управления в режим управления усилителем.

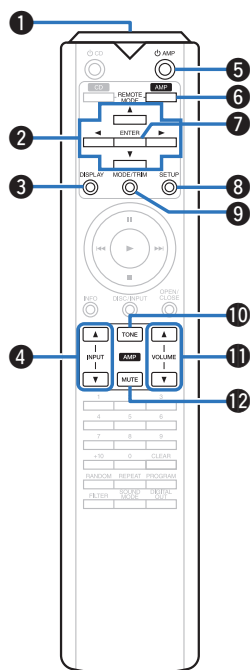

- 1 Передатчик сигнала дистанционного управления**
Используется для передачи сигналов от пульта дистанционного управления. (☞ стр. 2)
- 2 Кнопки курсора (Δ∇◀▶)**
Используются для выбора пунктов.
- 3 Кнопка DISPLAY**
При каждом нажатии этой кнопки изменяется уровень яркости дисплея. Нажмите и удерживайте, чтобы включить или выключить лампу подсветки.
- 4 Кнопка выбора источника входного сигнала (INPUT ▲▼)**
Используется для выбора источника входного сигнала. (☞ стр. 16)
- 5 Кнопка включения питания (⏻ AMP)**
Используется для включения и выключения питания (режим ожидания). (☞ стр. 16)
- 6 Кнопка выбора дистанционного режима (REMOTE MODE AMP)**
Используется для переключения пульта дистанционного управления в режим управления усилителем.
- 7 Кнопка ENTER**
Определяет выбор.
- 8 Кнопка SETUP**
Отображает на дисплее меню настройки. (☞ стр. 19)
- 9 Кнопка MODE/TRIM**
Это отображает на дисплее меню регулирования баланса громкости. (☞ стр. 17)
- 10 Кнопка TONE**
Включает/выключает функцию регулировки тембра. (☞ стр. 17)
- 11 Кнопки VOLUME (▲▼)**
Используются для регулирования уровня громкости. (☞ стр. 16)
- 12 Кнопка MUTE**
Используется для отключения звука. (☞ стр. 16)

□ Управление CD-проигрывателем

Чтобы управлять CD-проигрывателем Marantz, нажмите кнопку REMOTE MODE CD для переключения дистанционного управления в режим управления CD-проигрывателем.

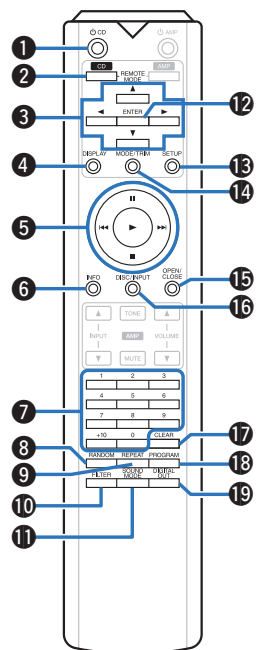

- 1 Кнопка включения питания (⏻ CD)
- 2 Кнопка выбора режима дистанционного управления (REMOTE MODE CD)
- 3 Кнопки курсора (⬆️⬇️⬇️⬆️)
- 4 Кнопка DISPLAY
- 5 Системные кнопки
- 6 Кнопка информации (INFO)
- 7 Кнопки с цифрами (0 – 9, +10)
- 8 Кнопка RANDOM
- 9 Кнопка REPEAT
- 10 Кнопка FILTER
- 11 Кнопка SOUND MODE
- 12 Кнопка ENTER
- 13 Кнопка SETUP
- 14 Кнопка MODE/TRIM
- 15 Кнопка OPEN/CLOSE
- 16 Кнопка DISC/INPUT
- 17 Кнопка CLEAR
- 18 Кнопка PROGRAM
- 19 Кнопка DIGITAL OUT



- Основные операции усилителя, такие как переключение источника входного сигнала, точная регулировка громкости и отключение звука можно выполнять, даже когда CD настроен на режим работы пульта дистанционного управления.
- При пользовании пультом действуйте в соответствии с инструкциями по эксплуатации других устройств.
- Пульт дистанционного управления может не работать с некоторыми продуктами.

Подсоединения

□ Содержание

Подсоединение акустической системы	8
Подключение устройства воспроизведения	9
Подключение записывающего устройства	9
Подключение нескольких PM-KI RUBY устройств (подключение через F.C.B.S.)	10
Подключение предварительного усилителя	14
Подключение устройств с разъемами для пульта дистанционного управления	15
Подключение кабеля питания	15

ПРИМЕЧАНИЕ

- Не включайте устройство в розетку, пока не будут подсоединены все компоненты.
- Не связывайте сетевые шнуры вместе с соединительными кабелями. Это может привести к возникновению фона переменного тока или другим помехам.

□ Кабели, используемые для подключения

К подключаемым устройствам используйте предназначенные им кабели.

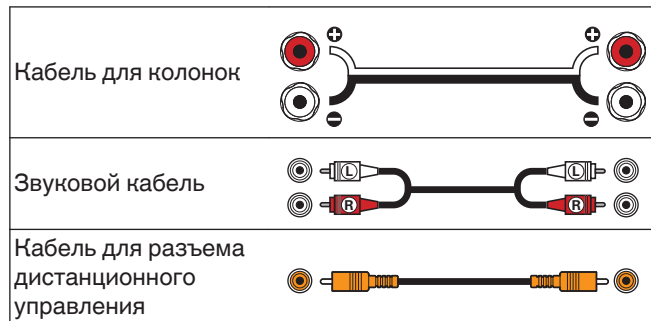

Подсоединение акустической системы

ПРИМЕЧАНИЕ

- Перед подключением акустической системы отключите шнур питания устройства из розетки.
- Выполняйте подсоединение таким образом, чтобы жилы кабелей акустической системы не выступали из клеммы динамика. Возможно срабатывание схемы защиты при соприкосновении центральных проводников с задней панелью или при соприкосновении проводов + и - друг с другом. ("Схема защиты" (стр. 26))
- Запрещается прикасаться к клеммам акустической системы при включенном сетевом шнуре. Это может привести к поражению электрическим током.
- Используйте динамики с импедансом 4–16 Ом.

□ Подключение кабелей к акустической системе

Внимательно проверьте левый (Л) и правый (П) каналы и полярность + (красный) и – (белый) на колонках, присоединенных к устройству, и подключите каналы в соответствии с указанной маркировкой.

- 1 Срежьте около 10 мм изоляции с провода колонок, затем или крепко скрутите сердечник провода, или воспользуйтесь клеммами для подключения.



- 2 На колонках поверните разъемы для подключения против часовой стрелки и немного ослабьте их.



- 3 Вставьте кабель от колонок в разъемы.

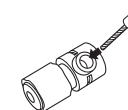

- 4 На колонках поверните разъемы для подключения по часовой стрелке и затяните их.



Разъем выступа



Подключение динамиков

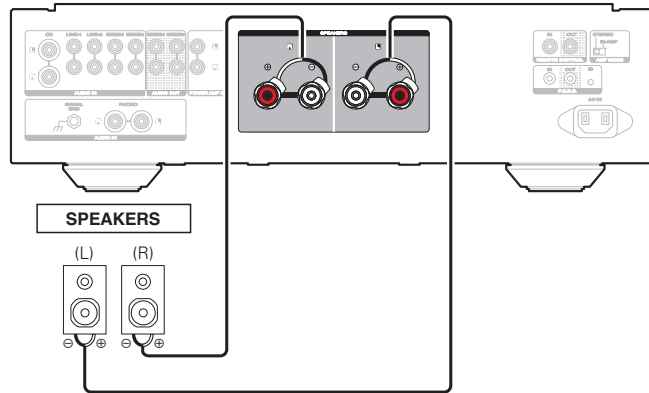

Подключение устройства воспроизведения

К данному устройству можно подключать проигрыватели виниловых дисков, тюнеры, CD-проигрыватели и сетевые аудиоплееры.

Установите предусилитель для проигрывателя данного устройства в разделе "PHONO" в меню настроек согласно типу картриджа проигрывателя виниловых дисков, который будет подключен. (☞ стр. 20)

Если установить PHONO в качестве источника входного сигнала устройства и случайно увеличить громкость без подключения проигрывателя, из колонок может раздаваться фоновый шум.

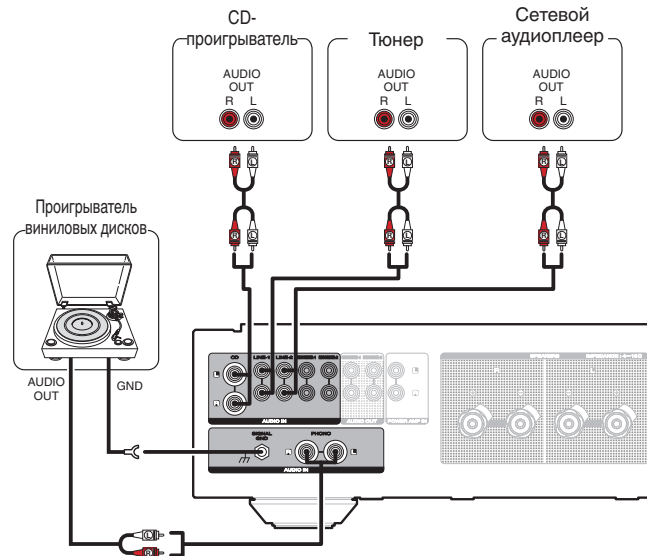

ПРИМЕЧАНИЕ

- Клемма заземления (SIGNAL GND) данного устройства не предназначена для защиты заземления. Если данный разъем подсоединен при наличии большого количества шума, шум можно уменьшить. Обратите внимание, что в зависимости от проигрывателя виниловых дисков подключение заземления может вызвать обратный эффект и увеличить шум. В таком случае необходимость подключения заземления отсутствует.



- Входные клеммы PHONO закорочены специальной вилкой. Снимите эту вилку для подключения проигрывателя. Сохраните извлеченную закорачивающую вилку в безопасном месте и не потеряйте ее.

Подключение записывающего устройства

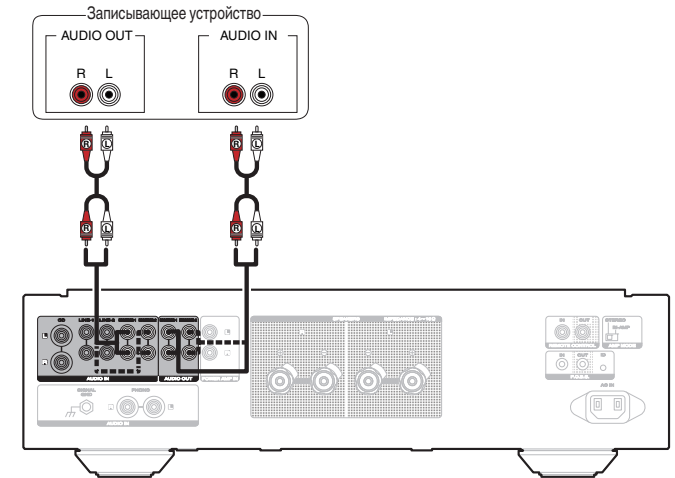

ПРИМЕЧАНИЕ

- Не допускается установка коротко замкнутого контактного разъема в выходные разъемы для записи (AUDIO OUT RECORDER). Это может привести к повреждению.

Подключение нескольких PM-KI RUBY устройств (подключение через F.C.B.S.)

Система Marantz F.C.B.S. (Floating Control Bus System) — это система высококачественного звучания для управления каналами между несколькими устройствами PM-KI RUBY (до 4 шт.). Каждое устройство управляется по предварительно зарегистрированному числовому идентификатору.

Идентификаторы должны быть заданы на основном устройстве и подчиненном устройстве, которое будет принимать сигналы с главного устройства. На подчиненных устройствах следует регистрировать идентификаторы в той последовательности, в которой команды будут поступать с основного устройства.

Идентификационные номера можно присвоить устройствам, подключенным через шину F.C.B.S., для того, чтобы выполнять связанные операции, такие как, переключение источника входного сигнала, регулировка уровня громкости, отключение звука, регулировка баланса громкости, регулировка качества звука и точная регулировка яркости дисплея.

Более того, подключение по системной шине F.C.B.S. нескольких устройств PM-KI RUBY позволяет использовать функциональную возможность переключения выхода устройства со стерео на моно, так что устройство может работать в качестве монофонического выходного усилителя. Следуйте соответствующим инструкциям для внесения необходимых изменений.

Подготовка к подключению через системную шину F.C.B.S.

□ Соединение по шине F.C.B.S.

Чтобы использовать несколько устройств PM-KI RUBY, убедитесь, что это соединение доступно в дополнение к аудиосоединению.

Сведения о каждой функции соединения содержатся в соответствующих инструкциях.

- “Двухполосное полноценное стереосоединение” (☞ стр. 11)
- “Подключение для 5.1-канального воспроизведения” (☞ стр. 13)

Подготовьте нужное число кабелей для подключения устройств. Допустимы следующие типы соединительных кабелей.

- Монофонический мини-штекер Ф3,5 ← →
Соединительный кабель монофонического мини-штекера Ф3,5

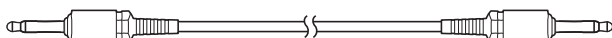

- Стерефонический мини-штекер Ф3,5 ← →
Соединительный кабель стерефонического мини-штекера Ф3,5

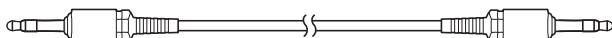

ПРИМЕЧАНИЕ

- Не используйте соединительные кабели, обеспечивающие сопротивление.

□ Пример подключения

На следующей схеме подключения устройство с идентификатором 1 является основным усилителем, управляющим подчиненными устройствами с идентификаторами 2 – 4.

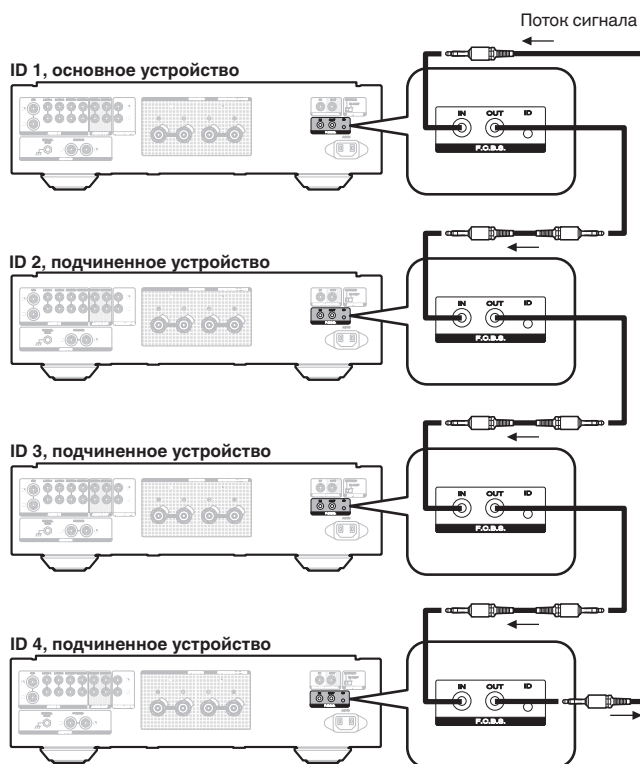

- Функция F.C.B.S. на устройстве PM-KI RUBY действительна только между одинаковыми моделями PM-KI RUBY.
- Чтобы включить или выключить питание на нескольких устройствах, подсоединенных через системную шину F.C.B.S., включайте питание, начиная с устройства с меньшим идентификатором и заканчивая устройством с наибольшим идентификатором, а выключайте, начиная с устройства с наибольшим идентификатором и заканчивая устройством с наименьшим идентификатором.

❑ Определение идентификаторов на шине F.C.B.S.

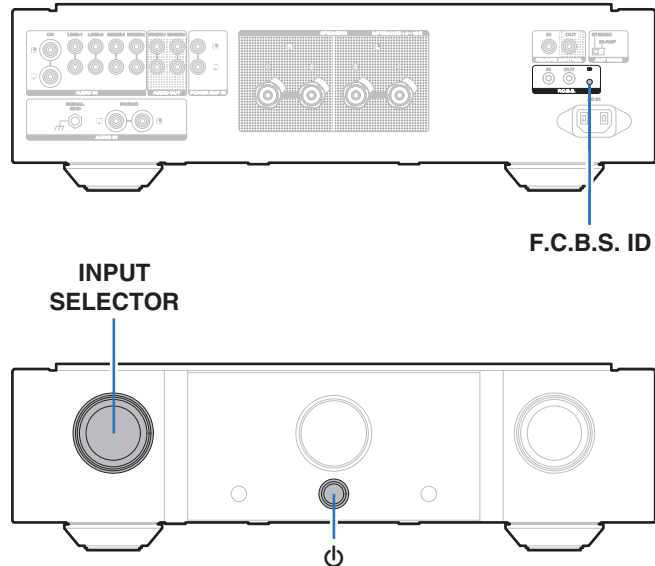

1 Удерживая кнопку идентификатора F.C.B.S. на задней панели, нажмите ϕ .

2 Включите INPUT SELECTOR на устройстве, чтобы выбрать числовой идентификатор.

- Для основного устройства следует назначить идентификатор 1. Для подчиненных устройств задайте идентификаторы с 2 до 4.

3 Выключите устройство.

4 Снова включите устройство.

Идентификационный номер появляется на дисплее в течение приблизительно 3 секунд.

- Настройка сохранена.
- Устройство, зарегистрированное как подчиненное, отображает на экране надпись "SLAVE".



- При автономном использовании этого устройства в качестве стереоусилителя, задайте идентификатор, равный "0". (Настройка по умолчанию — "0".)
- Если в качестве идентификатора задано значение, отличающееся от "0", данное устройство не может использоваться в качестве автономного усилителя.

Двухполосное полноценное стереосоединение

В этом режиме два усилителя, подключенные к этому устройству, функционируют как один монофонический усилитель. Для работы в этом режиме необходимо наличие двух устройств PM-KI RUBY, соединенных по шине F.C.B.S.

Чтобы переключить режим, используйте переключатель AMP MODE на задней панели при отключенном электропитании.

Если этот аппарат настроен на режим двухканального усилителя, на дисплее появится "BI-AMP".

В двухполосном режиме подключитесь к входному разъему левого канала. Вход правого канала отключен.

Одни и те же сигналы выводятся с левого и правого выходных разъемов.



- Обязательно выключите питание перед началом использования переключателя AMP MODE. Настройки можно конфигурировать при включенном питании.
- В двухполосном режиме входные разъемы правых каналов использовать нельзя.
- При работе в двухполосном режиме сигналы, поступающие на левый канал, выводятся на оба канала. Поэтому из левого (L) и правого (R) каналов в RECORDER OUT, штекере для наушников, выводятся одинаковые сигналы.
- Акустические системы, подключенные с использованием полноценных двухполосных соединений, должны сами поддерживать двухполосные соединения. Перед подключением акустических систем ознакомьтесь с руководством пользователя по этим системам или обратитесь к производителю, чтобы удостовериться в поддержке двухполосных соединений.

Проигрыватель Super Audio CD и др.

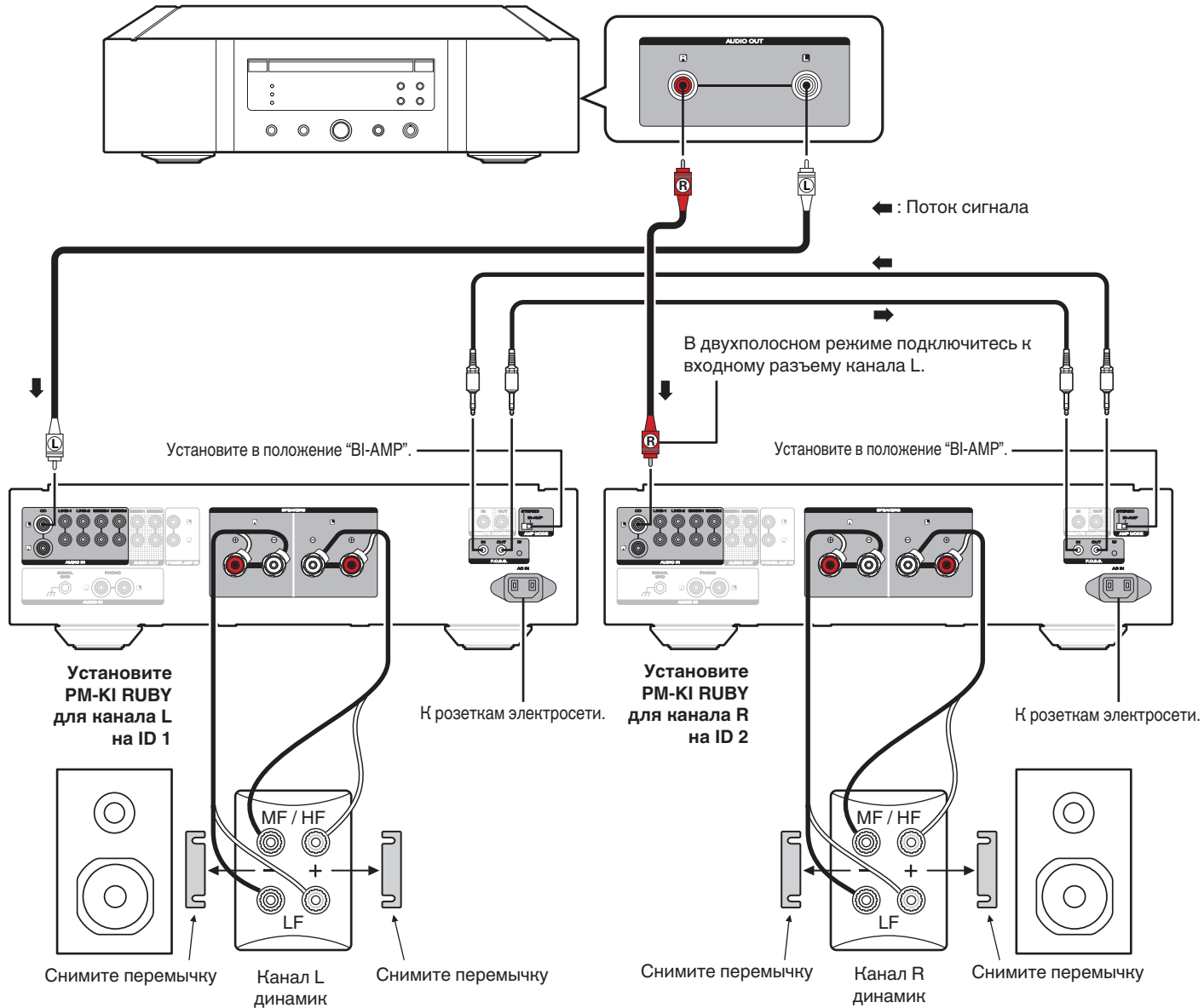

Подключение для 5.1-канального воспроизведения

Три устройства PM-KI RUBY можно подключить через шину F.C.B.S. и использовать посредством выполнения связанных операций. Подробная информация о подключении через F.C.B.S. представлена в разделе “Примеры соединений” (стр. 10).

Подсоедините 5.1-канальные выходы проигрывателей к каждому из трех устройств.

При использовании активного сабвуфера ознакомьтесь с руководством пользователя по этому сабвуферу для получения дополнительных инструкций.

Задайте идентификаторы для трех усилителей, как описано в разделе “Определение идентификаторов на шине F.C.B.S.”. (стр. 11)

- При работе устройства с идентификатором 1, устройства с идентификаторами 2 и 3 работают синхронно.

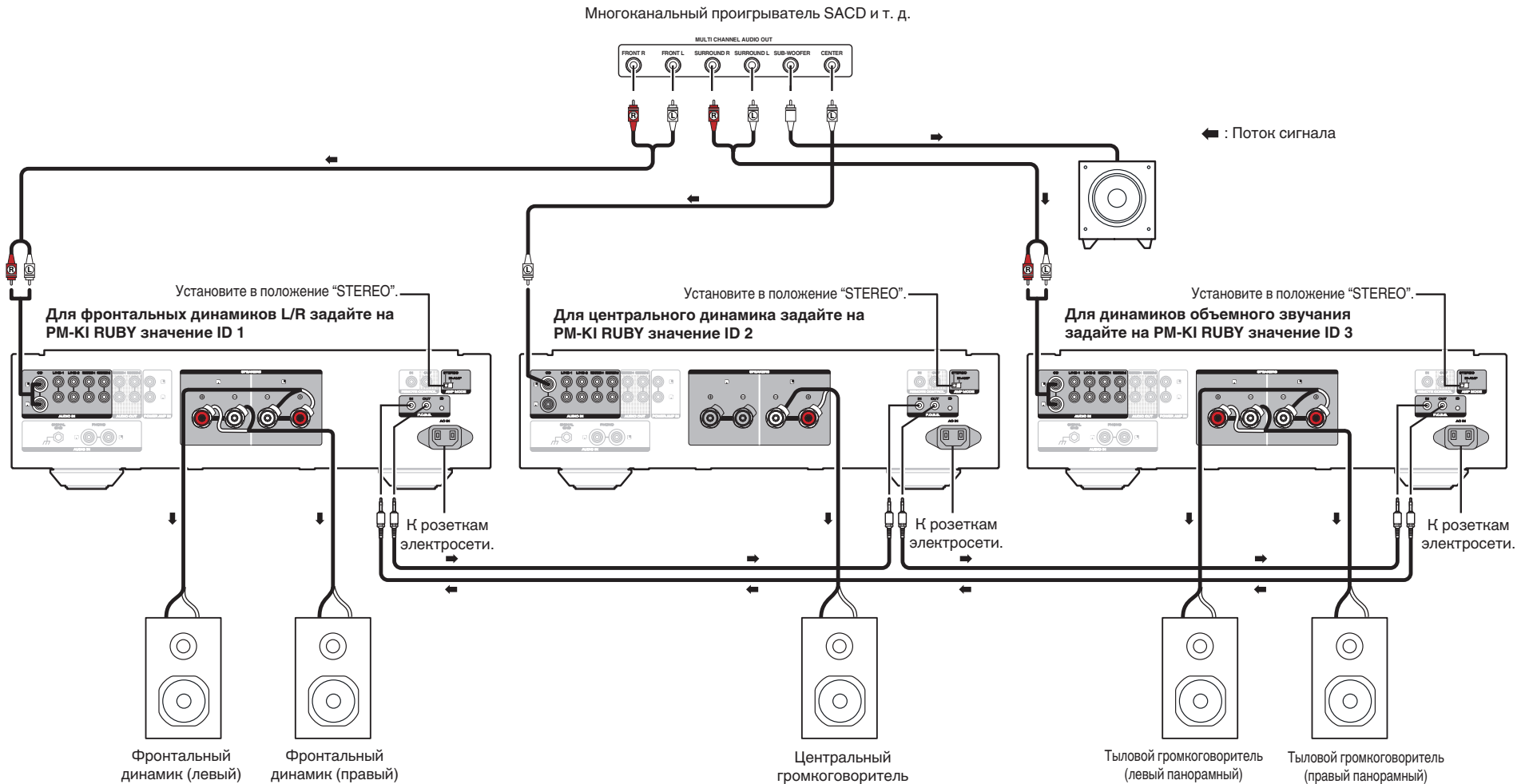

□ Позиционирование динамиков для многоканального воспроизведения звука Super Audio

Чтобы обеспечить наилучшее многоканальное звучание Super Audio CD рекомендуется расположить громкоговорители акустической системы, как указано в документе ITU-R BS.775-1 Международного союза электросвязи (МСЭ). Многоканальные диски Super Audio CD записаны и микшированы так, что наилучшее звучание достигается на акустической системе, расположенной в соответствии с документом ITU-R BS.775-1.

- На многоканальных дисках Super Audio CD звуковые сигналы записаны в 5-канальном режиме (иногда от 3 – 6 каналов), однако в некоторых случаях канал низкочастотных эффектов (для сабвуфера) записывается как шестой канал.
- На каждом диске указывается количество записанных на нем каналов.
- Базовым размещением считается 3 громкоговорителя акустической системы спереди и 2 сзади, так как многоканальные диски, как правило, поддерживают 5 каналов. 2 фронтальных, 1 центральный и 2 панорамных (тыловых) громкоговорителя должны быть выставлены по окружности вокруг центра прослушивания. При использовании громкоговорителей различных размеров измените баланс громкости на усилителе.
- Расположение сабвуфера на рисунке приведено только для пояснительных целей. Его можно разместить в любом месте помещения. Инструкции по подключению и позиционированию см. в руководстве пользователя, поставляемом вместе с сабвуфером.

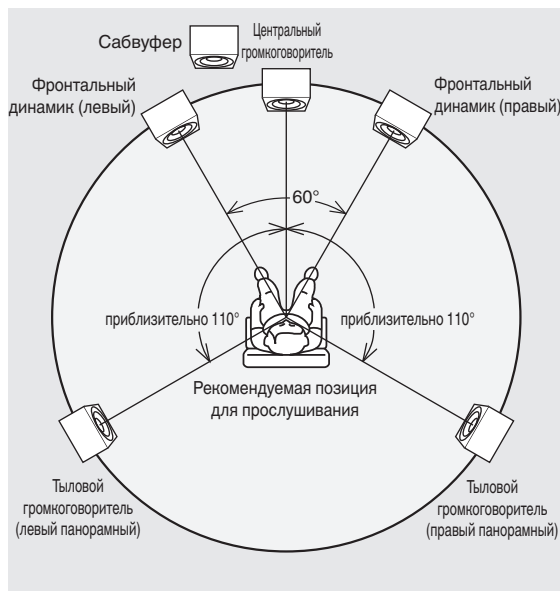

- ITU (International Telecommunication Union) МСЭ является специальной организацией в рамках ООН. Союз состоит из ряда органов управления, одним из которых является отдел радиовещания. ITU-R BS состоит из стандартов, имеющих отношение к радиовещанию (аудио), одним из которых является ITU-R BS.775-1 – стандарт, регулирующий многоканальные звуковые стереосистемы.

Подключение предварительного усилителя

Если вы используете предварительный усилитель, то подключайте его, как показано ниже, тогда вы сможете использовать его в качестве усилителя мощности.

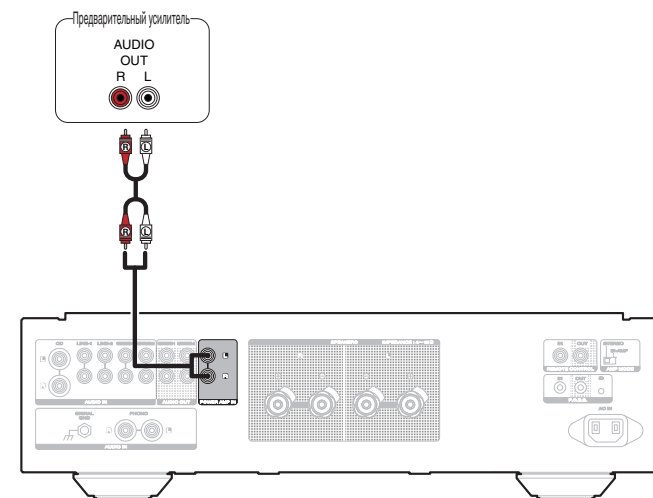

1 Включите INPUT SELECTOR основное устройство, чтобы установить источник входного сигнала на “PWR AMP”.



- Кнопки переключения источника входного сигнала на пульте дистанционного управления нельзя использовать для выбора “PWR AMP”.
- Регулировка громкости, выключение звука и регулировки баланса громкости (LEVEL) и регулировка качества звука (BASS/TREBLE) не возможны, когда источник входного сигнала установлен как “PWR AMP”. Отрегулируйте вышеперечисленное с помощью предварительного усилителя, подключенного к данному устройству.
- Если источник сигнала установлен на “PWR AMP”, выбрать источник входного сигнала на пульте дистанционного управления невозможно.

ПРИМЕЧАНИЕ

- Если источником входного сигнала является “PWR AMP”, то основной блок выводит звуки с максимальной громкостью. Перед воспроизведением проверьте выходной уровень на устройстве ввода и соответствующим образом отрегулируйте громкость.

Подключение устройств с разъемами для пульта дистанционного управления

Управление устройством при помощи пульта дистанционного управления без визуального контакта

Для управления данным устройством без визуального контакта при помощи входящего в комплект пульта ДУ вы можете подключить внешний ИК-приемник к разъемам REMOTE CONTROL. Это необходимо в том случае, если устройство расположено в шкафу или в углу и недоступно для сигнала пульта ДУ.

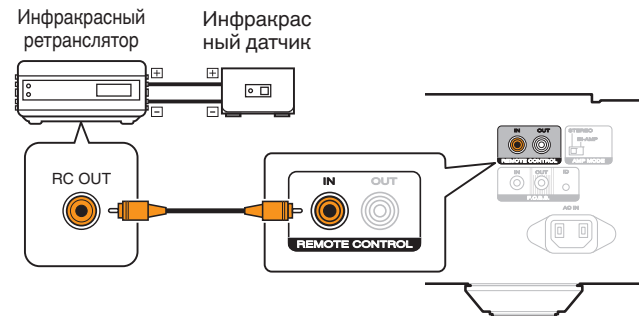

Удаленное подключение аудиоустройств Marantz

Передавать сигналы дистанционного управления можно, просто подключив аудиоустройство Marantz к разъемам REMOTE CONTROL IN/OUT с помощью прилагаемого к устройству кабеля для пульта ДУ.

Установите переключатель дистанционного управления на задней панели подключенной аудиосистемы в положение "EXTERNAL", чтобы использовать эту функцию.

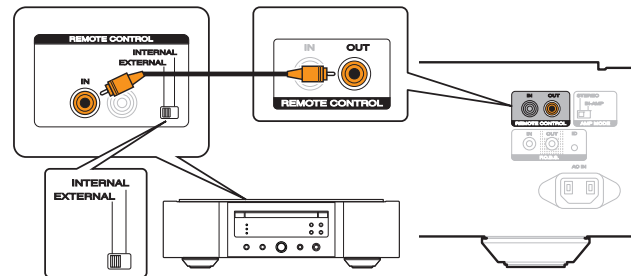

Подключение кабеля питания

После подключения всех компонентов, включите устройство в розетку.

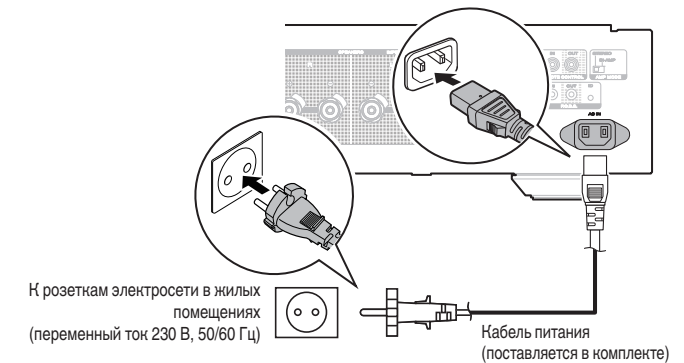

Воспроизведение

□ Содержание

Включение питания	16
Выбор источника входного сигнала	16
Регулировка уровня громкости	16
Временное отключение звука (выключение звука)	16
Регулировка баланса громкости (LEVEL) и качества звука (BASS/TREBLE)	17
Регулировка яркости дисплея	18
Отключение лампы подсветки	18
Воспроизведение компакт-дисков	18
Запись	18

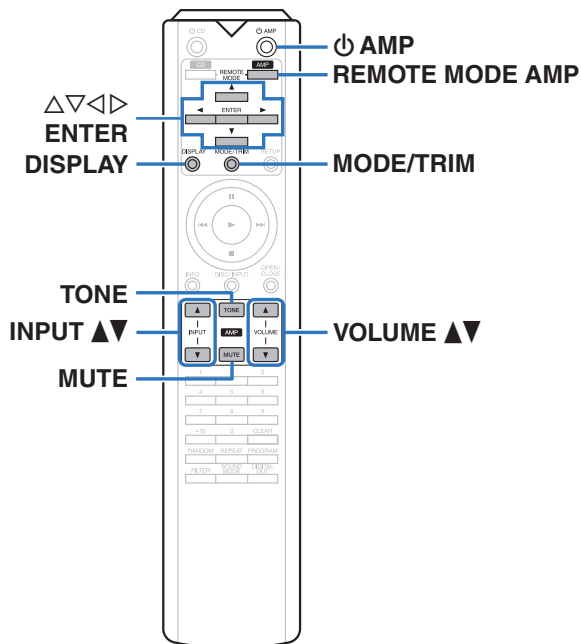

Включение питания

1 Нажмите на главном устройстве кнопку Φ , чтобы включить питание.

- Индикатор питания загорается синим цветом.



- Нажмите кнопку Φ AMP на пульте дистанционного управления, чтобы вывести устройство из режима ожидания.
- Кроме того, Вы можете повернуть INPUT SELECTOR (СЕЛЕКТОР ВХОДА) на основном блоке, когда устройство находится в режиме ожидания, чтобы включить питание.

□ Переключение питания в режим ожидания

1 Нажмите Φ AMP на пульте дистанционного управления.

Устройство перейдет в режим ожидания и индикатор STANDBY загорится красным.

ПРИМЕЧАНИЕ

- Питание продолжает подаваться на некоторые цепи даже тогда, когда питание находится в режиме ожидания. Перед тем как надолго уехать из дома или отправиться в отпуск, нажмите Φ на основном блоке, чтобы выключить питание, или выньте шнур питания из розетки.

Выбор источника входного сигнала

1 Используйте INPUT ▲▼ чтобы выбрать источник входного сигнала для воспроизведения.

На дисплее появится выбранный источник входного сигнала.



- Источник входного сигнала также можно выбрать, повернув ручку INPUT SELECTOR на основном блоке.

Регулировка уровня громкости

1 Для регулирования уровня громкости используйте кнопку VOLUME ▲▼.



- Громкость также можно настроить, повернув регулятор VOLUME на основном блоке.

Временное отключение звука (выключение звука)

1 Нажмите кнопку MUTE.

На экране появится надпись "MUTE", и звук будет отключен.



- Для включения звука снова нажмите кнопку MUTE.
- Громкость можно уменьшить при нажатии MUTE. Установите в меню нужный параметр из "ATT LEVEL". (☞ стр. 20)

Регулировка баланса громкости (LEVEL) и качества звука (BASS/TREBLE)

□ Регулировка LEVEL

Уровень громкости на левом и правом каналах может изменяться с шагом 0,5 дБ в диапазоне 0,0 – –9,0 дБ. Заводская настройка по умолчанию 0,0 дБ (максимум).

1 Нажмите MODE/TRIM.

Устройство перейдет в режим регулировки LEVEL.

- Если подключаемое устройство (стр. 10) подключено через шину F.C.B.S., то устройство для регулировки баланса громкости (LEVEL) и качества звука (BASS/TREBLE) можно переключать нажатием этой кнопки.

2 Нажмите ◀▶ для выбора канала, который хотите настроить (L или R).

Мигает значение уровня выбранного канала.

3 Используйте кнопку Δ∇ для регулировки уровня громкости.



- Если не производится каких-либо операций в течении 15 секунд, то настройка будет зафиксирована, и вернется стандартный дисплей.

4 Нажмите кнопку ENTER.

Устройство выполняет выход из режима настройки LEVEL и переходит в режим настройки низких частот BASS. Выполните шаг 3 вперед “Регулировкой BASS”, чтобы отрегулировать низкие частоты.

□ Регулировка BASS

Громкость низких частот можно отрегулировать с шагом 1 дБ в диапазоне от –6 до +6 дБ. Заводская настройка по умолчанию 0 дБ.

1 Нажмите кнопку MODE/TRIM.

Устройство перейдет в режим регулировки LEVEL.

2 Нажмите ENTER, чтобы выбрать “BASS”.

Устройство перейдет в режим регулировки BASS.

3 Нажмите кнопку Δ∇ для регулировки низких частот.



- Если не производится каких-либо операций в течении 15 секунд, то настройка будет зафиксирована, и вернется стандартный дисплей.

4 Нажмите кнопку ENTER.

Устройство выполняет выход из режима настройки низких частот (BASS) и переходит в режим настройки высоких частот (TREBLE). Выполните шаг 3 “Регулировка TREBLE”, чтобы отрегулировать высокие частоты.



- Параметры не применяются, когда регулировки тембра выключена. Нажмите кнопку TONE, чтобы включить регулировку тембра (загорится индикатор TONE).

□ Регулировка TREBLE

Громкость высоких частот можно отрегулировать с шагом 1 дБ в диапазоне от –6 до +6 дБ. Заводская настройка по умолчанию 0 дБ.

1 Нажмите кнопку MODE/TRIM.

Устройство перейдет в режим регулировки LEVEL.

2 Нажмите кнопку ENTER, чтобы выбрать “TREBLE”.

Устройство перейдет в режим регулировки TREBLE.

3 Нажмите кнопку Δ∇ для регулировки высоких частот.



- Если не производится каких-либо операций в течении 15 секунд, то настройка будет зафиксирована, и вернется стандартный дисплей.

4 Нажмите кнопку ENTER.

Устройство выполняет выход из режима настройки TREBLE, а дисплей возвращается к обычному состоянию.



- Параметры не применяются, когда регулировки тембра выключена. Нажмите кнопку TONE, чтобы включить регулировку тембра (загорится индикатор TONE).

Регулировка яркости дисплея

Яркость дисплея можно отрегулировать, выбрав один из четырех уровней. Выключение дисплея устраняет один из источников шума, влияющих на качество звука, повышая качество воспроизведения звука.

1 Нажмите DISPLAY.

Яркость дисплея меняется при каждом нажатии кнопки DISPLAY.



- Яркость дисплея по умолчанию установлена на максимальное значение.
- При вращении регулятора VOLUME (ГРОМКОСТЬ) или работе с другим органом управления в то время, когда дисплей выключен, дисплей включится снова. По завершении операции дисплей автоматически отключится через примерно 2 секунды.
- Когда яркость дисплея отключена, то лампа подсветки тоже выключается.

Отключение лампы подсветки

1 Нажмите и удерживайте DISPLAY в течение 2 секунд или больше, когда горит лампа подсветки.

Нажмите и удерживайте кнопку DISPLAY в течение двух секунд или дольше, пока лампа выключена, чтобы вернуться к стандартным настройкам.

Воспроизведение компакт-дисков

В этом разделе в качестве примера взято воспроизведение компакт-диска.

1 Нажмите на главном устройстве кнопку , чтобы включить питание.

2 С помощью INPUT переключите источник входного сигнала на “CD”. На дисплее появится “CD”.

3 Включите воспроизведение компакт-диска.

4 Для регулирования уровня громкости используйте кнопку VOLUME .

Запись

Аудиосигналы, входящие в данное устройство, можно вывести на внешнее устройство записи. При записи звука из устройства воспроизведения, подключенного к данному устройству, звук можно записать с помощью устройства воспроизведения все еще подключенного к данному устройству.

1 Нажмите на устройстве кнопку , чтобы включить питание.

2 Чтобы переключиться на источник входного сигнала, с которого требуется выполнить запись, нажмите кнопку INPUT .

На дисплее появится выбранный источник входного сигнала.

3 Начнется запись.

- Сведения о необходимых действиях см. в руководстве пользователя записывающего устройства.

Установки

Карта меню

По умолчанию на устройстве установлены рекомендованные настройки. Можно настроить устройство в соответствии с существующей системой и Вашими предпочтениями.

Элементы настройки	Описание	Стр.
PHONO	Устанавливает предусилитель для проигрывателя данного устройства в зависимости от типа картриджа подключенного проигрывателя виниловых дисков.	<u>20</u>
AUTO STBY (Auto Standby)	Определяет, будет ли устройство автоматически переключаться в режим ожидания при отсутствии входного аудиосигнала и работы в течение более 30 минут.	<u>20</u>
ATT LEVEL (Attenuation Level)	Позволяет устанавливать уровень уменьшения звука при нажатии кнопки MUTE.	<u>20</u>

Управление меню

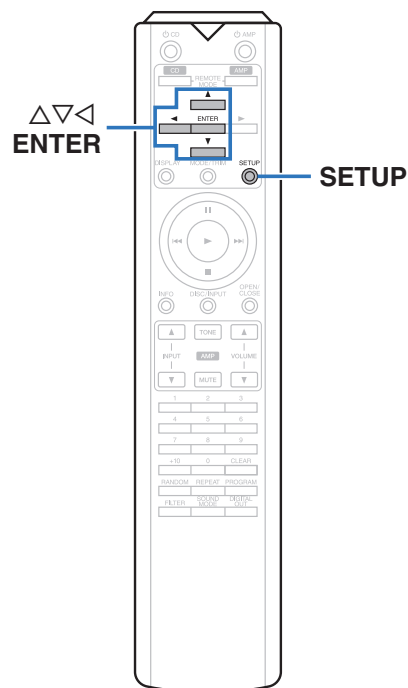

- 1** Нажмите кнопку **SETUP**.
На дисплее появится меню.
- 2** С помощью $\Delta\nabla$ выберите пункт меню для настройки или управления, а затем нажмите **ENTER**.
- 3** С помощью $\Delta\nabla$ измените необходимую настройку.
- 4** Нажмите кнопку **ENTER**, чтобы ввести параметр.
 - Для возврата к предыдущему пункту нажмите кнопку \triangleleft .
 - Для выхода из меню нажмите кнопку **SETUP** во время отображения меню. Дисплей возвращается к обычному состоянию.

PHONO

Устанавливает предусилитель для проигрывателя данного устройства в зависимости от типа картриджа подключенного проигрывателя виниловых дисков.

MM (По умолчанию):	Установите это для картриджа MM.
MC:	Установите это для картриджа MC.

ПРИМЕЧАНИЕ

- Звук отключается приблизительно на 4 секунды при изменении этой настройки.

AUTO STBY (Auto Standby)

Определяет, будет ли устройство автоматически переключаться в режим ожидания при отсутствии входного сигнала и работы в течение 30 минут.

ON (По умолчанию):	Включить автоматический переход в режим ожидания.
OFF:	Выключить автоматический переход в режим ожидания.



- На устройстве отображается оставшееся время в течение трех минут до перехода устройства в дежурный режим.
- При подключении через F.C.B.S. только основное устройство с идентификатором 1 может включить автоматический режим ожидания. Если основное устройство с идентификатором 1 работает без аудиовхода, задайте для автоматического режима ожидания значение Выкл.

ATT LEVEL (Attenuation Level)

Позволяет устанавливать уровень уменьшения звука при нажатии кнопки MUTE.

-20 дБ / -40 дБ / -∞ (По умолчанию: -∞)



- “ATT” появляется на дисплее, если нажата кнопка MUTE, когда установлено значение -20 дБ или -40 дБ.
- “MUTE” появляется на дисплее, если нажата кнопка MUTE, когда установлено -∞.
- Снова нажмите кнопку MUTE, чтобы отменить настройку и вернуться к первоначальной громкости.

Рекомендации

□ Содержание

Рекомендации

Я хочу устанавливать уровень уменьшения громкости при нажатии кнопки MUTE	22
Я хочу выключить лампы подсветки на обеих сторонах основной панели устройства	22
Я хочу использовать два устройства или несколько устройств PM-KI RUBY для воспроизведения в высоком качестве	22
Я хочу использовать пульт дистанционного управления данного устройства для управления CD-проигрывателем Marantz	22
Я хочу использовать данное устройство в качестве усилителя мощности	22

Устранение неполадок

Питание не включается/питание выключено	23
Не работает пульт дистанционного управления	24
Нет звука	24
Параметры звука не соответствуют желаемым	25
Звук прерывается или возникает шум	25
Сообщения об ошибках	25

Рекомендации

Я хочу устанавливать уровень уменьшения громкости при нажатии кнопки MUTE

- Можно задать -20 дБ, -40 дБ или -∞. (👉 [стр. 20](#))

Я хочу выключить лампы подсветки на обеих сторонах основной панели устройства

- Отключите лампу подсветки. (👉 [стр. 18](#))

Я хочу использовать два устройства или несколько устройств PM-KI RUBY для воспроизведения в высоком качестве

- Используйте стереофонические разъемы для соединения двух усилителей. (👉 [стр. 11](#))
- Используйте разъемы для многоканального воспроизведения. (👉 [стр. 13](#))

Я хочу использовать пульт дистанционного управления данного устройства для управления CD-проигрывателем Marantz

- Нажмите кнопку REMOTE MODE CD для переключения дистанционного управления в режим управления CD-проигрывателем. (👉 [стр. 7](#))
- Кроме того, прочтите руководство по эксплуатации CD-проигрывателем.

Я хочу использовать данное устройство в качестве усилителя мощности

- Подключите предварительный усилитель к разъемам POWER AMP IN данного устройства. (👉 [стр. 14](#))

Устранение неполадок

В случае возникновения неполадок, прежде всего, проверьте следующее:

1. **Правильно ли выполнены подсоединения?**
2. **Выполняется ли управление устройством в соответствии с руководством пользователя?**
3. **Работает ли остальная аппаратура надлежащим образом?**

Если данное устройство не работает надлежащим образом, проверьте соответствующие признаки в данном разделе.

Если признаки не соответствуют каким-либо из описанных здесь, обратитесь к своему дилеру, поскольку это может быть связано с неполадкой в данном устройстве. В таком случае, немедленно отсоедините устройство от электросети и обратитесь в магазин, в котором Вы приобрели данное устройство.

Питание не включается/питание выключено

Проявление	Причина / решение	Стр.
Устройство не включается.	<ul style="list-style-type: none"> • Проверьте надежность подсоединения вилки сетевого шнура к розетке электросети. 	<u>15</u>
Устройство автоматически выключается.	<ul style="list-style-type: none"> • Включен Автоматический режим ожидания. Когда проходит приблизительно 30 минут без подачи звука и работы устройства, данное устройство автоматически переключится в режим ожидания. Чтобы отключить автоматический режим ожидания, установите "AUTO STBY" в меню на "OFF". 	<u>20</u>
Питание выключается, и индикатор STANDBY (ОЖИДАНИЕ) мигает красным с интервалом приблизительно 0,5 секунды.	<ul style="list-style-type: none"> • Вследствие повышения температуры устройства произошла активация схемы защиты. Выключите питание, дайте устройству остыть в течение часа и снова включите его. 	<u>26</u>
	<ul style="list-style-type: none"> • Пожалуйста, переставьте данное устройство в место с хорошей вентиляцией. 	—
	<ul style="list-style-type: none"> • Проверьте подсоединения акустической системы. Возможно, произошло соприкосновение сердечников проводов акустического кабеля, либо один из сердечников отсоединился от разъема и касается задней панели данного устройства, что привело к активации схемы защиты. Отключите питание и примите соответствующие меры — например, аккуратно скрутите сердечник провода повторно или проверьте разъем, а затем снова присоедините провода. 	<u>8</u>
	<ul style="list-style-type: none"> • Убавьте громкость и снова включите питание. 	<u>16</u>
	<ul style="list-style-type: none"> • Сбой схемы усилителя данного устройства. Отсоедините шнур питания и свяжитесь с нашим центром по обслуживанию клиентов. 	—

❑ Не работает пульт дистанционного управления

Проявление	Причина / решение	Стр.
Не работает пульт дистанционного управления.	• Батарейки разряжены. Замените батарейки новыми.	<u>2</u>
	• Управляйте пультом ДУ с расстояния не более 7 м от данного устройства и под углом в пределах 30°.	<u>2</u>
	• Устраните любые препятствия между данным устройством и пультом ДУ.	—
	• Вставьте батарейки в правильном направлении, следя за метками ⊕ и ⊖.	<u>2</u>
	• Датчик ДУ устройства засвечен сильным светом (прямой солнечный свет, свет люминесцентной лампы инверторного типа и т. п.). Переставьте устройство в место, в котором датчик ДУ не будет засвечиваться сильным светом.	—
	• При использовании видеоаппаратуры 3D пульт ДУ данного устройства может перестать работать из-за помех, вызванных инфракрасной коммуникацией между устройствами (например, телевизором и 3D-очками). В этом случае отрегулируйте взаимное расположение устройств, использующих 3D, и расстояние между ними, чтобы устранить помехи.	—
	• Нажмите кнопку REMOTE MODE AMP, чтобы переключить пульт режим дистанционного управления на “AMP”.	<u>6</u>

❑ Нет звука

Проявление	Причина / решение	Стр.
В динамиках нет звука.	• Проверьте подключения всех устройств.	<u>8</u>
	• Прочно подключите все соединительные кабели.	—
	• Проверьте, не перепутаны ли местами подключения входных и выходных разъемов.	—
	• Проверьте, не повреждены ли кабели.	—
	• Проверьте прочность подключения акустических кабелей. Убедитесь, что не потерян контакт между сердечниками проводов и клеммами динамиков.	<u>8</u>
	• Надежно закрепите разъемы динамиков. Проверьте, не разболтаны ли клеммы динамиков.	<u>8</u>
	• Убедитесь, что выбран правильный источник входного сигнала.	<u>16</u>
	• Регулировка уровня громкости.	<u>16</u>
	• Отмените режим отключения звука.	<u>16</u>
• При подключении наушников звук не будет воспроизводиться через акустическую систему.	<u>4</u>	

❑ Параметры звука не соответствуют желаемым

Проявление	Причина / решение	Стр.
В одном из динамиков нет звука.	• Проверьте прочность подключения акустических кабелей.	<u>8</u>
	• Отрегулируйте баланс левого и правого каналов.	<u>17</u>
Левый и правый каналы стереофонического сигнала поменялись местами.	• Проверьте, подключены ли левый и правый динамики к правильным клеммам динамиков.	<u>8</u>

❑ Звук прерывается или возникает шум

Проявление	Причина / решение	Стр.
При воспроизведении виниловых дисков звук искажен.	• Отрегулируйте давление иглы.	—
	• Проверьте состояние кончика иглы.	—
	• Замените звукосниматель.	—
При воспроизведении записи из динамиков раздается гудение.	• Проверьте правильно ли подключен проигрыватель виниловых дисков.	<u>9</u>
	• Если рядом с проигрывателем расположен телевизор или другая аудио- и видеоаппаратура, эти устройства могут влиять на воспроизводимый звук. Располагайте проигрыватель как можно дальше от телевизора и другой аудио- и видеоаппаратуры.	—
При воспроизведении записи с высокой громкостью из динамиков раздается гудение. (Явление “подвывания”)	• Установите проигрыватель и динамики на максимально возможное расстояние.	<u>9</u>
	• Вибрации от акустических систем передаются на проигрыватель через пол. Для поглощения вибраций акустических систем используйте демпфирующие подкладки.	—
Искажены источники звука, записанные с помощью данного устройства.	• Если два записывающих устройства подключены к данному устройству, то во время записи включите питание обоих записывающих устройств. Если включено питание только одного записывающего устройства, то записывающее устройство, которое выключено, может вызвать искажение звука, записанного другим записывающим устройством, в зависимости от типа записывающего устройства.	<u>18</u>

Сообщения об ошибках

При подключении нескольких устройств PM-KI RUBY через шину F.C.B.S. на дисплее могут отображаться сообщения об ошибках, приведенные в следующей таблице. В этом случае может быть неправильно задан идентификатор или неисправна кабель дистанционного управления. Проверьте числовой идентификатор или кабель дистанционного управления в соответствии с приведенной ниже таблицей. Сведения о настройке идентификатора см. в разделе “Определение идентификаторов на шине F.C.B.S.” (стр. 11).

Индикатор	Значение	Причина / решение
ERROR 02	Несколько усилителей имеют идентификатор 2.	• Назначьте этим усилителям разные идентификаторы.
ERROR 03	Несколько усилителей имеют идентификатор 3.	
ERROR 04	Несколько усилителей имеют идентификатор 4.	
ERROR 11	Усилители с идентификаторами 2 – 4 не могут взаимодействовать с усилителем 1.	• Если усилитель с идентификатором 1 не включен, включите его. • Проверьте, правильно ли подсоединен кабель дистанционного управления.
ERROR 12	Усилитель с идентификатором 1 не может взаимодействовать с усилителями с идентификаторами 2 – 4.	• Если несколько усилителей имеют идентификатор 1, задайте идентификаторы надлежащим образом. • Если усилитель с идентификатором 1 подключен к усилителю с идентификатором 0, задайте идентификаторы надлежащим образом. • Проверьте, правильно ли подсоединен кабель дистанционного управления.

Приложение

Словарь терминов

Картридж ММ/МС

В проигрывателях виниловых дисков используются два типа звукоснимателей – ММ (Moving Magnet) и МС (Moving Coil). При отличии выходных уровней для этих двух типов картриджей настройка предусилителя для проигрывателя, который установлен в данном устройстве, должна быть изменена согласно типу картриджа для вашего проигрывателя. Измените эту настройку в “PHONO” разделе меню настроек. (☞ стр. 20)

Сопrotивление акустической системы

Это значение сопротивления переменного тока, выраженное в Ω (Ом).

Чем ниже это значение, тем большей мощности можно достичь.

Схема защиты

Это система предотвращения выхода из строя компонентов блока питания при таких отклонениях, как перегрузка, резкие перепады напряжения или перегрев.

Сведения о торговых марках



Adobe, логотип Adobe и Reader являются товарными знаками Adobe Systems Incorporated в США и/или других странах.

Технические характеристики

• Среднеквадратическое значение выходной мощности (при одновременном включении обоих каналов):	100 Вт × 2 (нагрузка 8 Ω/Ом, 1 кГц, общее искажение высшими гармониками 0,05 %) 200 Вт × 2 (нагрузка 4 Ω/Ом, 1 кГц, общее искажение высшими гармониками 0,1 %)
• Всего гармонических искажений (1 кГц, одновременное включение обоих каналов, 100 Вт, нагрузка 8 Ω/Ом):	0,005 %
• Частотная характеристика (CD, 1 Вт, нагрузка 8 Ω/Ом):	5 Гц – 50 кГц ±3 дБ
• Коэффициент демпфирования (нагрузка 8 Ω/Ом, 20 Гц – 20 кГц):	500
• Входная чувствительность/входной импеданс	
PHONO (MC) :	250 мкВ / 100 Ω/Ом
PHONO (MM):	2,3 мВ/39 кΩ/кОм
CD/LINE/RECORDER :	220 мВ/13 кΩ/кОм
POWER AMP :	1,1 мВ/13 кΩ/кОм
• Максимально допустимый уровень на входе PHONO (1 кГц)	
MC :	8 mV
MM :	80 mV
• Отклонение RIAA (20 Гц – 20 кГц):	±0,5 дБ
• Сигнал/шум (IHF-A, нагрузка 8 Ω/Ом)	
PHONO (MC) :	75 дБ (вход 0,5 мВ)
PHONO (MM):	88 дБ (вход 5 мВ)
CD/LINE/RECORDER :	107 дБ (номинальная мощность)
• Управление тембром	
BASS (50 Гц):	±6 дБ
TREBLE (20 кГц):	±6 дБ
• Требования к питанию:	Переменный ток 230 В, 50/60 Гц
• Потребляемая мощность:	130 Вт
• Энергопотребление в режиме ожидания :	0,2 Вт

В целях совершенствования продукции технические характеристики и конструкция устройства могут быть изменены без предварительного уведомления.

□ **Размеры** (Единицы измерения: мм)

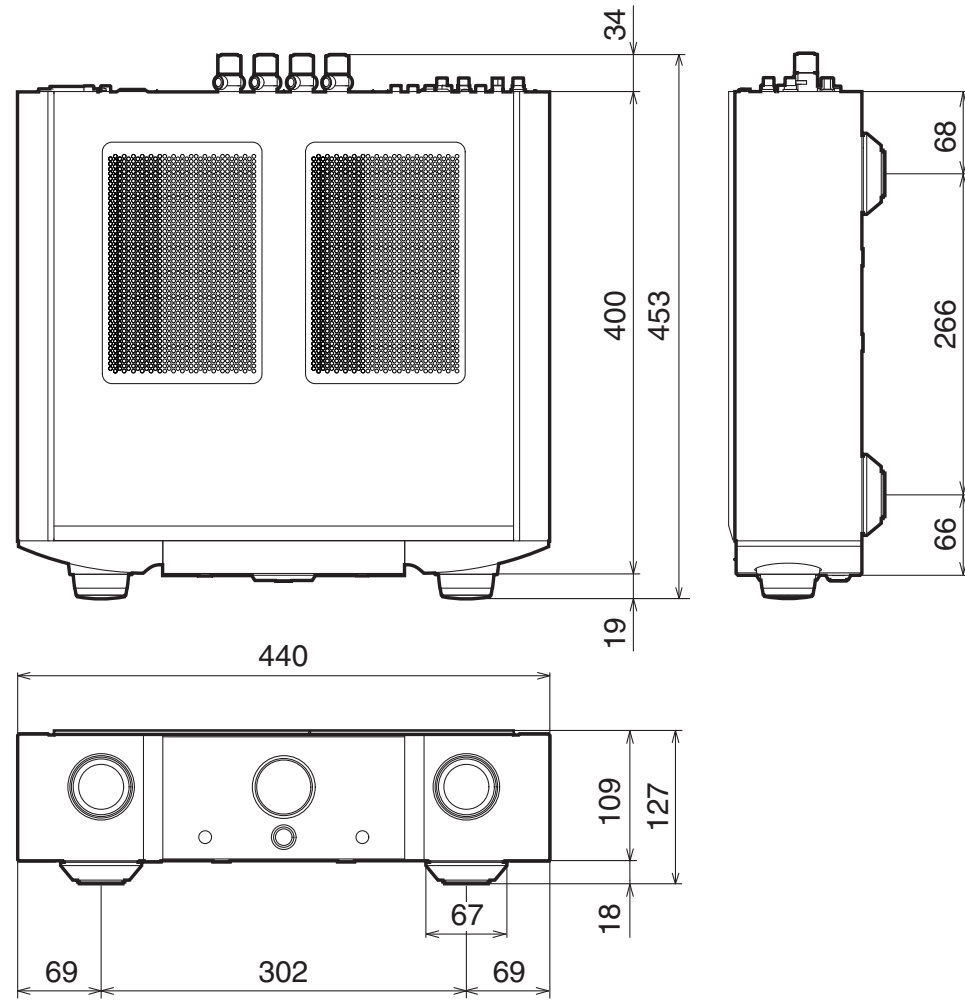

□ **Вес: 15,7 кг**

Предметный указатель

А	И	С
Автоматический режим ожидания 20	Источник входного сигнала 16	Сетевой аудиоплеер 9
В	К	Сопротивление акустической системы 26
Выключение звука 16	Карта меню 19	Схема защиты 26
Г	П	Т
Громкость 16	Передняя панель 4	Тюнер 9
Д	Проигрыватель виниловых дисков 9	У
Динамики 8	Пульт дистанционного управления 6	Устранение неполадок 23
Дистанционное управление 15	Р	Я
З	Рекомендации 22	Яркость дисплея 18
Задняя панель 5		С
Записывающее устройство 9		CD-проигрыватель 9, 18

www.marantz.com

You can find your nearest authorized distributor or dealer on our website.

marantz[®] is a registered trademark.

3520 10603 00AM

Copyright © 2018 D&M Holdings Inc. All Rights Reserved.