

Сетевой ресивер

R-N303

R-N303D

Руководство пользователя *McGrp.Ru*

musicCast

- Сетевые ресиверы R-N303 и R-N303D позволяют воспроизводить звук с высоким качеством стереосигнала в домашних условиях.
- В настоящем руководстве описываются этапы подготовки и операции для ежедневного использования аппарата.

МЕРЫ БЕЗОПАСНОСТИ

ПЕРЕД ИСПОЛЬЗОВАНИЕМ ВНИМАТЕЛЬНО ПРОЧИТАЙТЕ ДАННЫЕ УКАЗАНИЯ. СЛЕДУЙТЕ ЭТИМ ИНСТРУКЦИЯМ.

Меры безопасности, приведенные ниже, позволяют предотвратить риск получения увечья пользователем или другими лицами и повреждение собственности. Они должны помочь пользователю корректно и безопасно эксплуатировать прибор. Следуйте этим инструкциям.

После прочтения храните это руководство в надежном месте, чтобы к нему можно было обратиться в любое время.

- Направляйте запросы на осмотр или ремонт представителю, у которого вы приобрели устройство, или специалисту центра технического обслуживания корпорации Yamaha.
- Корпорация Yamaha не несет ответственности за повреждения, вызванные неправильной эксплуатацией или модификацией устройства.
- Данное устройство предназначено для повседневного использования в дома. Не используйте его в областях, требующих высокой надежности, например в сфере жизнеобеспечения, здравоохранения или при работе с активами высокой стоимости.

ПРЕДУПРЕЖДЕНИЕ

Данная информация предупреждает о риске смерти или получения серьезных увечий.

■ Источник питания / кабель питания

- Не повреждайте кабель питания.
 - Не располагайте кабель рядом с обогревателями.
 - Не скручивайте и не сгибайте его.
 - Не царапайте кабель питания.
 - Не ставьте тяжелые предметы на кабель питания.Эксплуатация кабеля питания с оголенной центральной жилой может стать причиной пожара или поражения электрическим током.
- Не прикасайтесь к вилке или кабелю питания, если имеется риск удара молнии. Несоблюдение этого указания может привести к поражению электрическим током.
- Напряжение источника питания должно соответствовать указанному на нем значению. Подключение к неподходящей розетке переменного тока может стать причиной пожара, поражения электрическим током или неисправности.
- Периодически проверяйте сетевую вилку адаптера и очищайте ее от скопившейся пыли и грязи. Несоблюдение этого указания может привести к пожару или поражению электрическим током.
- Перед настройкой устройства убедитесь, что используемая розетка электросети легкодоступна. При возникновении какого-либо сбоя или неисправности немедленно отключите питание с помощью выключателя и извлеките вилку из розетки переменного тока. Даже если выключатель питания находится в выключенном положении, до тех пор пока вилка не отсоединена от розетки, устройство остается подключенным к источнику питания.
- В случае грома или приближения грозы незамедлительно отключите выключатель питания и извлеките вилку из розетки переменного тока. Несоблюдение этого указания может привести к пожару или неисправностям.
- Если устройство не будет использоваться в течение длительного времени, извлеките вилку из розетки переменного тока. Несоблюдение этого указания может привести к пожару или неисправностям.

■ Не разбирать

- Не разбирайте и не вносите изменения в это устройство. Несоблюдение этого указания может привести к пожару, поражению электрическим током, травмам или неисправностям. В случае любых нарушений направляйте запросы на осмотр или ремонт представителю, у которого вы приобрели устройство, или специалисту центра технического обслуживания корпорации Yamaha.

■ Беречь от воды

- Не допускайте попадания устройства под дождь. Не пользуйтесь им рядом с водой, в условиях сырости или повышенной влажности. Не ставьте на него емкости с жидкостью (вазы, бутылки или стаканы), которая может пролиться и попасть в отверстия. Попадание жидкости, например воды, внутрь устройства может стать причиной пожара, поражения электрическим током или неисправности. В случае попадания жидкости, например воды, в устройство немедленно отключите питание усилителя и отсоедините кабель питания от розетки переменного тока. Затем отправьте запрос на осмотр представителю, у которого вы приобрели устройство, или специалисту центра технического обслуживания корпорации Yamaha.
- Ни в коем случае не вставляйте и не вынимайте сетевую вилку мокрыми руками. Не беритесь за устройство влажными руками. Несоблюдение этого указания может привести к поражению электрическим током или неисправностям.

■ Беречь от огня

- Не размещайте горящие предметы или источники открытого огня рядом с устройством, поскольку это может привести к возгоранию.

■ Техническое обслуживание и уход

- Не используйте для чистки или смазки аэрозоли и спреи с содержанием горючих газов. Горючий газ может остаться внутри устройства и спровоцировать взрыв или пожар.

■ Использование батарей

- Не разбирайте батарею. Попадание содержимого батареи в глаза или на руки может привести к потере зрения или химическому ожогу.
- Не бросайте батареи в огонь. Это может привести к взрыву батареи и стать причиной пожара или травмы.
- Не подвергайте батарею воздействию высоких температур, например прямого солнечного света или огня. Батарея может взорваться и стать причиной пожара или травмы.
- Не пытайтесь заряжать батареи, не рассчитанные на повторную зарядку. Зарядка может привести к взрыву или протеканию батареи, что, в свою очередь, может вызвать потерю зрения, химический ожог или травму.
- Если батареи все же протекли, избегайте контакта с вытекшим электролитом. В случае попадания электролита в глаза, рот или на кожу, немедленно смойте электролит водой и обратитесь к врачу. Электролит — это едкое вещество, способное вызвать потерю зрения или химические ожоги.

■ Модуль беспроводной связи

- Не используйте данное устройство рядом с медицинскими приборами или в медицинских учреждениях. Радионизлучение данного устройства может повлиять на работу электрических медицинских приборов.
- Не используйте данное устройство в пределах 15 см от лиц с вживленным кардиостимулятором или дефибрилятором. Радиоволны, генерируемые данным устройством, могут повлиять на работу электрических медицинских устройств, например вживленных кардиостимуляторов или дефибрилляторов.

■ Внештатные ситуации

- При возникновении любой из указанных ниже проблем немедленно отключите питание и отсоедините кабель питания. В случае использования батарей извлеките батареи из устройства.
 - Кабель питания или вилка повреждены.
 - Из устройства исходит необычный запах или дым.
 - Внутри устройства попал посторонний предмет.
 - Во время эксплуатации пропадает звук.
 - На устройстве имеются трещины или повреждения.

Продолжение эксплуатации может вызвать поражение электрическим током, пожар или привести к неисправности. Незамедлительно отправьте запрос на осмотр или ремонт представителю, у которого вы приобрели устройство, или специалисту центра технического обслуживания корпорации Yamaha.

- Не роняйте и не подвергайте устройство физическому воздействию. Если существует вероятность того, что устройство было повреждено в результате падения или физического воздействия, немедленно отключите питание и извлеките вилку из розетки переменного тока. Несоблюдение этого указания может привести к поражению электрическим током, пожару или неисправностям. Незамедлительно отправьте запрос на осмотр представителю, у которого вы приобрели устройство, или специалисту центра технического обслуживания корпорации Yamaha.

ВНИМАНИЕ

Данная информация предупреждает о риске получения травмы.

■ Источник питания / кабель питания

- Не используйте розетки переменного тока, в которых вилка питания держится неплотно. Несоблюдение этого указания может привести к пожару, поражению электрическим током или ожогам.
- Вынимая сетевую вилку из розетки переменного тока, держитесь за саму вилку. Никогда не тяните за шнур. Это может привести к повреждению кабеля и стать причиной поражения электрическим током или пожара.
- Вставляйте вилку в розетку переменного тока плотно и до упора. Использование устройства, вилка которого недостаточно плотно вставлена в розетку, может вызвать накопление частиц пыли на вилке и стать причиной пожара или ожога.

■ Установка

- Не оставляйте устройство в неустойчивом положении. Устройство может случайно упасть и привести к травмам.
 - Не закрывайте вентиляционные отверстия (охлаждающие прорези) устройства. Для предотвращения существенного повышения температуры внутри корпуса на верхней/нижней/передней/задней/боковых панелях этого устройства имеются вентиляционные отверстия. Несоблюдение этого указания может привести к нарушению отвода тепла от устройства. Это может стать причиной пожара или неисправностей.
 - Во время установки устройства:
 - не накрывайте устройство тканью;
 - не ставьте устройство на коврики или ковры;
 - убедитесь, что верхняя панель направлена вверх и что устройство не установлено вверх ногами или на бок;
 - не пользуйтесь устройством в тесных, плохо проветриваемых помещениях.
- Несоблюдение приведенных выше указаний может привести к нарушению отвода тепла от устройства. Это может стать причиной пожара или неисправностей. Если устройство будет использоваться не на стойке стандарта EIA/JIS, убедитесь, что вокруг устройства имеется достаточное пространство: не менее 30 см сверху, 20 см по бокам и 20 см сзади.
- Убедитесь, что верхняя поверхность устройства обращена вверх. Несоблюдение этого указания может стать причиной неисправностей или привести к падению устройства и травмированию.
 - Не размещайте устройство в месте, где на него могут воздействовать коррозионные газы или соленый воздух. Это может стать причиной неисправности.
 - Не рекомендуется находиться в непосредственной близости от устройства во время стихийных бедствий, например землетрясений. Так как устройство может перевернуться или упасть и причинить травму, немедленно отойдите от него в безопасное место.
 - Перед перемещением устройства отключите выключатель питания и отсоедините все подключенные кабели. Несоблюдение этого указания может привести к повреждению кабелей. Также вы или кто-то другой можете споткнуться и упасть.

■ Потеря слуха

- Не следует долго пользоваться устройством/динамиками или наушниками при высоком или некомфортном уровне громкости, поскольку это может привести к потере слуха. При ухудшении слуха или звоне в ушах обратитесь к врачу.
- Перед подключением устройства к другим устройствам отключите их питание. Также перед включением или выключением питания любых устройств убедитесь, что все регуляторы громкости установлены на минимальное значение. В противном случае это может привести к потере слуха, поражению электрическим током или повреждению устройства.
- При включении питания аудиосистемы всегда включайте усилитель, ресивер или данное устройство В ПОСЛЕДНЮЮ ОЧЕРЕДЬ, чтобы избежать потери слуха и повреждения динамиков. При выключении питания по этой же причине В ПЕРВУЮ ОЧЕРЕДЬ необходимо выключать усилитель, ресивер или данное устройство. Несоблюдение этого указания может привести к потере слуха или повреждению динамиков.

■ Техническое обслуживание

- Во время очистки устройства извлекайте вилку из розетки переменного тока. Несоблюдение этого указания может привести к поражению электрическим током.

■ Меры безопасности при эксплуатации

- Не вставляйте посторонние предметы, например металл или бумагу, в вентиляционные отверстия этого устройства. Несоблюдение этого указания может привести к поражению электрическим током или неисправностям. При попадании посторонних предметов в устройство немедленно выключите питание устройства и извлеките вилку из розетки переменного тока, затем выключите все усилители и ресиверы и отправьте запрос на осмотр представителю, у которого вы приобрели устройство, или специалистам центра технического обслуживания корпорации Yamaha.
- Не опирайтесь на устройство всем телом и не кладите на него тяжелые предметы. Не прилагайте избыточную силу к кнопкам, переключателям или разъемам. Несоблюдение этого указания может привести к травмам или повреждению устройства.
- Не тяните за подключенные кабели. Это может привести к травмам или повреждению устройства вследствие его падения.

■ Использование батарей

- Всегда заменяйте все батареи одновременно. Не используйте новые батареи вместе со старыми. Использование новых батарей вместе со старыми может стать причиной пожара, ожогов или воспламенения из-за утечек жидкости.
- Не используйте батареи разных типов, например щелочные батареи и марганцевые, батарей разных производителей или разные типы батарей одного производителя, так как это может привести к пожару, ожогам или возгоранию вследствие утечек жидкости.
- Храните батареи в недоступном для детей месте. Ребенок может случайно проглотить батарею. Несоблюдение этого указания также может привести к возгоранию вследствие утечки электролита.
- Не помещайте батареи в карман или пакет, не носите и не храните батареи рядом с металлическими предметами. При коротком замыкании батарея может взорваться, либо из нее может потечь жидкость, став причиной пожара или травмы.
- Обязательно устанавливайте батареи в соответствии с отметками +/-, указывающими полярность. Несоблюдение этого указания может привести к ожогам или возгоранию вследствие утечки электролита.
- Если батареи разряжены или если устройство не будет использоваться на протяжении длительного периода времени, извлеките батареи из пульта дистанционного управления, чтобы предотвратить возможную утечку электролита.
- При хранении или утилизации батарей изолируйте область полюсов с помощью клейкой ленты или другого материала. Контакт с другими батареями или металлическими предметами может привести к пожару, ожогам или возгоранию из-за утечек жидкости.



Внимание

Не касайтесь поверхности, на которой находится данная метка. Поверхность может нагреваться во время работы устройства.

Уведомление

Обозначает пункты, которые следует соблюдать во избежание отказа устройства, его неисправности или повреждения, потери данных, а также в целях защиты окружающей среды.

■ Питание

- Указание условий, которые необходимо соблюдать, чтобы предотвратить отказ устройства, его неисправность или повреждение, потерю данных, а также в целях защиты окружающей среды.

■ Установка

- Не используйте данный аппарат в непосредственной близости от другого электронного оборудования, такого как телевизор, радиоприемник или мобильный телефон. В противном случае данный аппарат, телевизор или радиоприемник могут создавать шумовые помехи.
- Не используйте данный аппарат в месте, которое подвержено воздействию прямого солнечного света (например, внутри автомобиля), которое может слишком сильно нагреться (например, рядом с обогревателем) или охладиться или которое подвержено слишком сильному воздействию пыли или вибрации. В противном случае это может привести к деформации панели данного аппарата, вызвать неисправности внутренних компонентов или стать причиной нестабильной работы.
- Устанавливайте данный аппарат как можно дальше от другого электронного оборудования. Цифровые сигналы, исходящие от данного аппарата, могут создавать помехи для другого электронного оборудования.
- При использовании беспроводной сети или *Bluetooth* избегайте устанавливать данный аппарат рядом с металлическими стенами или столами, микроволновыми печами или другими устройствами, использующими беспроводную связь.

■ Подключения

- При подключении внешних устройств обязательно внимательно прочитайте руководство по каждому устройству и подключите их в соответствии с приведенными инструкциями. Неправильное подключение устройства, нарушающее инструкции, может привести к его неправильной работе.
- Не подключайте данный аппарат к промышленным устройствам. Для бытового и промышленного использования применяются разные цифровые аудиоинтерфейсы. Данный аппарат предназначен для подключения к бытовому цифровому аудиоинтерфейсу. Подключение к промышленному цифровому аудиоинтерфейсу может не только привести к неисправности аппарата, но и повредить динамики.

■ Обращение с аппаратом

- Не ставьте на данный аппарат виниловые, пластмассовые и резиновые предметы. В противном случае это может стать причиной деформации или выцветания панели аппарата.
- Если при резком изменении внешней температуры (например, при транспортировке аппарата или при быстром нагреве либо охлаждении) есть вероятность образования конденсата в аппарате, перед использованием оставьте его на несколько часов, не включая питания, пока он не высохнет полностью. Использование аппарата при наличии в нем сконденсировавшейся влаги может привести к его повреждению.

■ Техническое обслуживание

- Для чистки аппарата пользуйтесь мягкой сухой тканью. Использование химикатов, таких как бензин или разбавитель, моющих средств или тканей для химической чистки может привести к деформации или обесцвечиванию.

■ Батарейки

- Использованные батарейки должны утилизироваться в соответствии с действующим местным законодательством.

Информация

Обозначает важную информацию по данному продукту.

■ О содержании данного руководства

- Иллюстрации и снимки экранов в данном руководстве приведены только в качестве примеров.
- Названия компаний и продуктов в данном руководстве являются товарными знаками или зарегистрированными товарными знаками соответствующих компаний.
- Программное обеспечение может быть изменено и обновлено без предварительного уведомления.
- Информация, отмеченная знаком “⚠ ПРЕДУПРЕЖДЕНИЕ” обозначает пункты, нарушение которых может привести к смерти или серьезной травме.
- Информация, отмеченная знаком “⚠ ВНИМАНИЕ” обозначает пункты, нарушение которых может привести к травме.
- Информация в разделах “Уведомление” обозначает пункты, которые следует соблюдать во избежание отказа устройства, его неисправности или повреждения и потери данных.
- Информация в разделах “Примечание” обозначает дополнительную информацию.
- В данном руководстве для обозначения устройств “iPod touch”, “iPhone” и “iPad” используется слово “iPhone”. (“iPhone” означает “iPod touch”, “iPhone” и “iPad”, если не указано иное.)
- В данном руководстве в качестве примеров используются снимки экранов меню на английском языке.

Содержание

ВВЕДЕНИЕ

Предназначение аппарата	2
Источники, которые можно воспроизводить с помощью этого аппарата	2
Прилагаемые принадлежности	3
Элементы управления и функции	4
Передняя панель	4
Дисплей передней панели	6
Задняя панель	7
Пульт ДУ	8

ПОДГОТОВКА

Подключения	10
Подключение аудиоустройств.....	10
Подключение динамиков	11
Подключение антенн FM/AM (R-N303).....	12
Подключение антенны DAB/FM (R-N303D)	12
Подключение сетевого кабеля.....	13
Подготовка антенны беспроводной связи	13
Подключение кабеля питания	13
Включение аппарата.....	13
Подключение к сети	14
Настройка совместного использования устройства iOS.....	15
Настройка с помощью кнопки WPS на маршрутизаторе.....	16
Установка беспроводного сетевого подключения вручную	16
Подключение мобильного устройства к аппарату напрямую (Wireless Direct).....	17
Проверка статуса сетевого подключения.....	18
Настройка MusicCast.....	19

ОСНОВНЫЕ ФУНКЦИИ

Воспроизведение	20
Воспроизведение источника.....	20
Переключение информации на дисплее передней панели	20
Использование таймера спящего режима	21
Прслушивание FM/AM-радио	22
Настройка FM/AM-радио.....	22
Использование функций предустановки	22
Radio Data System Настройка (только для моделей, предназначенных для Соединенного Королевства и Европы).....	25
Прслушивание DAB-радио (R-N303D)	26
Подготовка к настройке диапазона DAB	26
Выбор DAB-радиостанции для приема	26
Использование функции предустановки	27
Отображение информации DAB	28
Проверка силы принимаемого сигнала каждого канала DAB	29
Воспроизведение музыки с помощью Bluetooth	30
Подключение устройства <i>Bluetooth</i> (сопряжение)	30
Воспроизведение содержимого устройства <i>Bluetooth</i>	30
Отключение соединения <i>Bluetooth</i>	31

Воспроизведение музыки на медиа-серверах (ПК/NAS)	32
Настройка общего доступа к музыкальным файлам	32
Воспроизведение музыкального содержимого на ПК	33
Прслушивание Интернет-радио	34
Воспроизведение музыки с помощью AirPlay	35
Воспроизведение музыкального контента с iTunes/iPhone	35
Сохранение текущей воспроизводимой композиции/радиостанции (функция предустановки)	36
Сохранение в качестве предустановки	36
Вызов предустановки	36
Удаление из списка предустановок	36

ДОПОЛНИТЕЛЬНЫЕ ФУНКЦИИ

Настройка параметров воспроизведения для различных источников воспроизведения (меню OPTION)	37
Пункты меню OPTION	37
Настройка различных функций (меню SETUP)	39
SETUP Элементы меню	39
Network	40
Bluetooth	41
Balance	41
Max Volume	41
Initial Volume.....	42
AutoPowerStby (Auto Power Standby).....	42
Настройка системных параметров (меню ADVANCED SETUP)	43
ADVANCED SETUP Элементы меню	43
Проверка версии встроенного программного обеспечения (VERSION).....	43
Выбор идентификационного кода пульта ДУ (REMOTE ID).....	43
Настройка шага частоты тюнера (TU).....	43
Восстановление настроек по умолчанию (INIT)	43
Обновление встроенного программного обеспечения (UPDATE)	44
Обновление встроенного программного обеспечения аппарата	45

ДОПОЛНИТЕЛЬНАЯ ИНФОРМАЦИЯ

Поиск и устранение неисправностей	46
Поддерживаемые устройства и форматы файлов	52
Поддерживаемые устройства	52
Поддерживаемые форматы файлов	52
Технические характеристики	53
Товарные знаки	55
Индекс	56

ВВЕДЕНИЕ

ПОДГОТОВКА

ОСНОВНЫЕ
ФУНКЦИИ

ДОПОЛНИТЕЛЬНЫЕ
ФУНКЦИИ

ДОПОЛНИТЕЛЬНАЯ
ИНФОРМАЦИЯ

Русский

ВВЕДЕНИЕ

Предназначение аппарата

Данный аппарат представляет собой сетевой ресивер, совместимый с сетевым источником, например, медиа-сервером и мобильным устройством.

Он поддерживает воспроизведение не только с аналоговых источников, таких как CD-проигрыватель или AM/FM-радиоприемник, но также с устройств Bluetooth и сетевых служб потоковой передачи.

Источники, которые можно воспроизводить с помощью этого аппарата

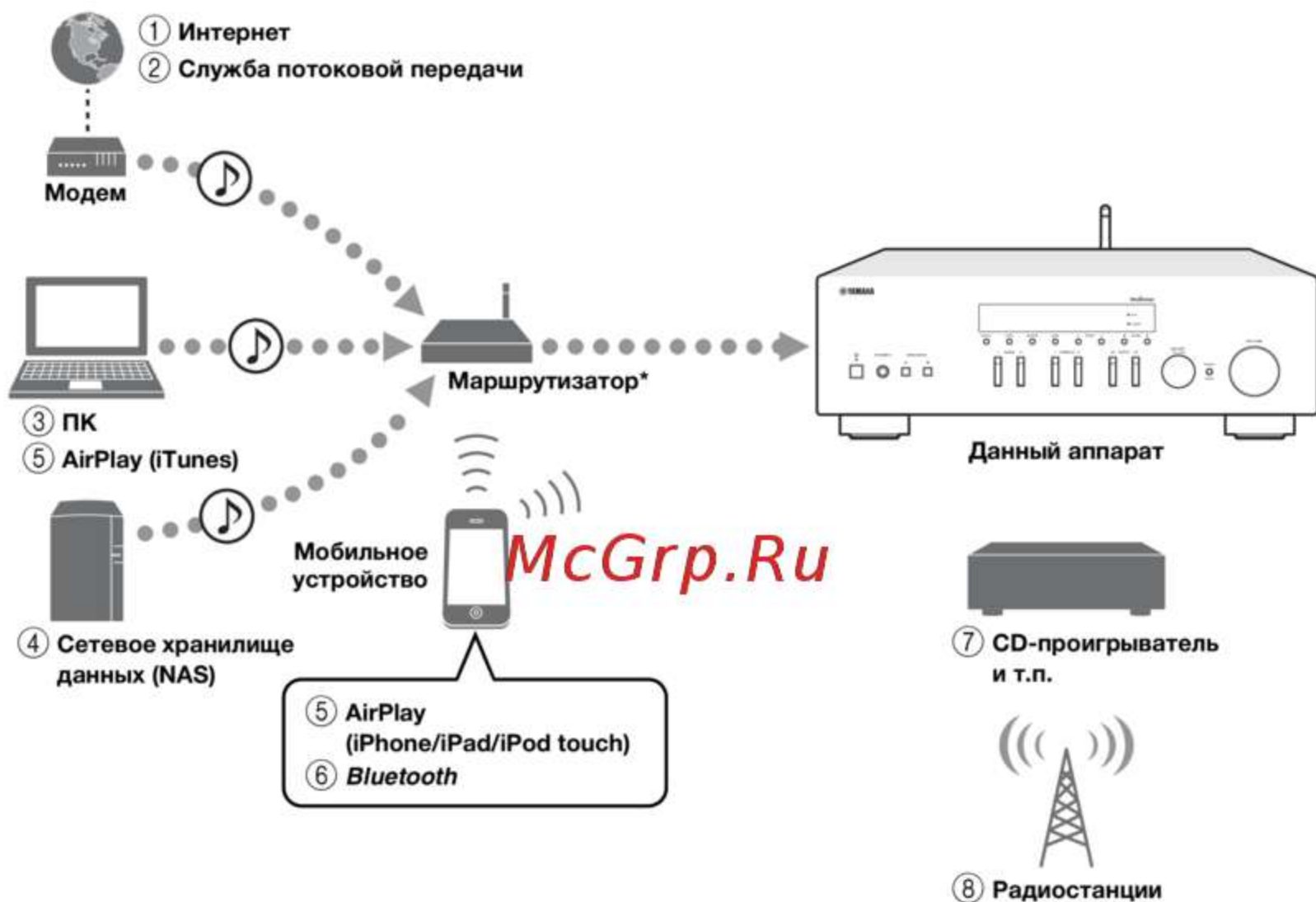

* При использовании мобильного устройства требуется беспроводной маршрутизатор (точка доступа), доступный в продаже.

- ① Воспроизведение Интернет-радио (стр. 34)
- ② Воспроизведение службы потоковой передачи (см. приложение по каждой службе.)
- ③ Воспроизведение музыкальных файлов, сохраненных на компьютере (стр. 32)
- ④ Воспроизведение музыкальных файлов, сохраненных на устройстве NAS (стр. 32)
- ⑤ Воспроизведение музыкальных файлов с помощью AirPlay (стр. 35)
- ⑥ Воспроизведение аудиосодержимого с устройств Bluetooth (стр. 30)
- ⑦ Воспроизведение содержимого внешнего компонента (стр. 10)
- ⑧ Прослушивание радиостанций (стр. 22, 26)

Примечание

Для получения дополнительной информации о подключении внешних устройств см. раздел “Подключения” (стр. 10).

Прилагаемые принадлежности

Проверьте наличие в комплекте поставки изделия следующих принадлежностей.

Пульт ДУ



AM-антенна (R-N303)



FM-антенна (R-N303)



* В зависимости от региона покупки прилагается одна из показанных выше антенн.

DAB/FM-антенна (R-N303D)



Батарейки (2 шт.) (AA, R6, UM-3)

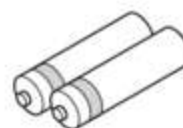

R-N303/R-N303D
Руководство пользователя
на CD-диске (модель для Европы)



R-N303/R-N303D
Руководство пользователя
(кроме модели для Европы, данная книга)



McGrp.Ru

R-N303/R-N303D
Краткое руководство по началу работы
(модель для Европы)



Передняя панель

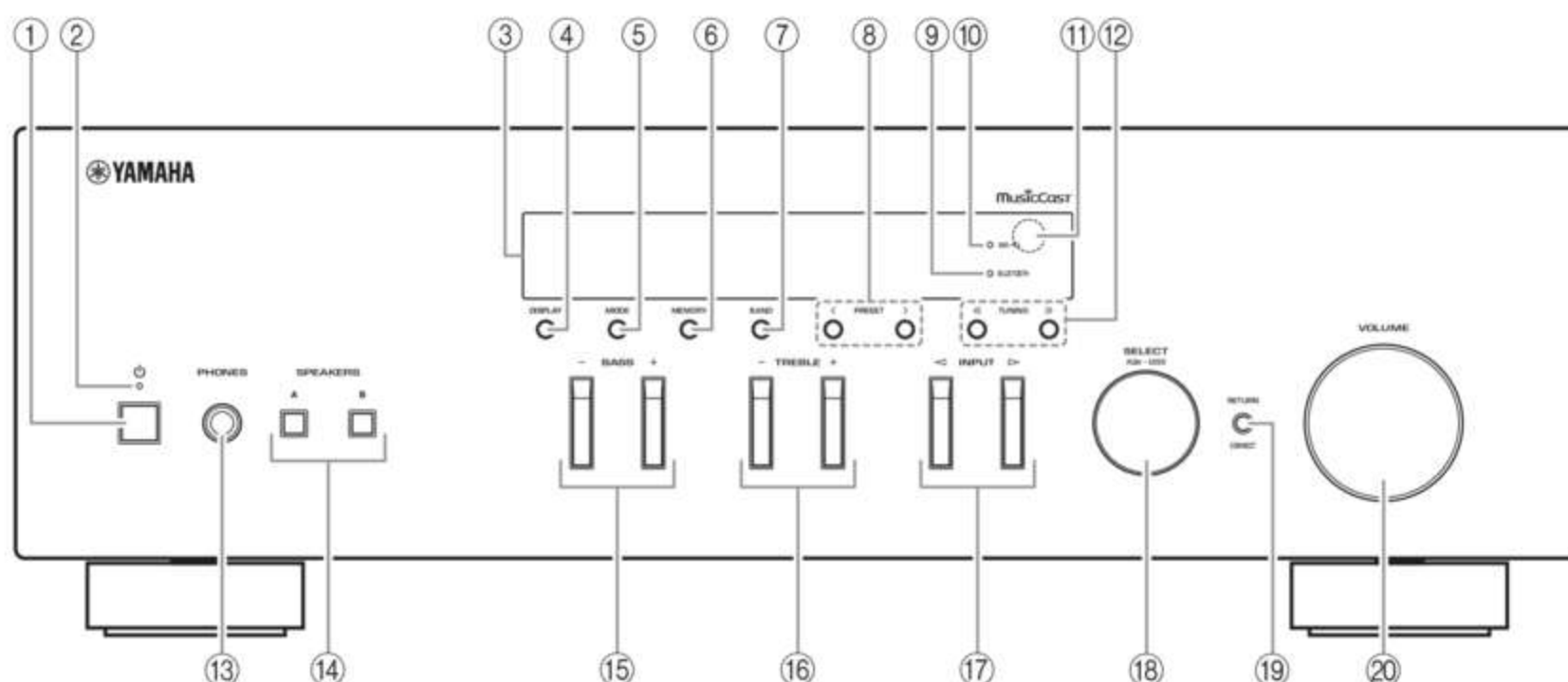

① **⏻ (питание)**

Включение/выключение (переход в режим ожидания) аппарата.

② **STANDBY/ON Индикатор**

Ярко горит: питание включено
Тускло горит: режим ожидания

Примечание

Если аппарат не используется в течение продолжительного периода времени, обязательно отключайте его от электрической розетки. Данный аппарат потребляет минимальное количество энергии даже в режиме ожидания.

③ **Дисплей передней панели**

Отображение информации о рабочем состоянии данного аппарата (стр. 6).

④ **DISPLAY**

Выбор информации, отображаемой на дисплее передней панели (стр. 20).

⑤ **MODE**

Установка автоматического стереофонического или монофонического режима приема программы в диапазоне FM (стр. 22).

⑥ **MEMORY**

Сохранение текущей радиостанции в качестве предустановки, если в качестве источника входного сигнала выбрано значение TUNER (стр. 23, 27).
Сохранение текущей воспроизводимой композиции или потоковой станции в качестве предустановки, если в качестве источника входного сигнала выбрано значение NET (стр. 36).

⑦ **BAND**

Установка диапазона тюнера, если в качестве источника входного сигнала выбрано значение TUNER. (стр. 22, 26)

⑧ **PRESET </>**

Вызов предустановленной радиостанции (стр. 24, 22) или композиции/потоковой станции (стр. 36).

⑨ **BLUETOOTH Индикатор**

Загорается, когда аппарат подключается к устройству *Bluetooth*.

⑩ **Индикатор Wi-Fi**

Загорается при подключении к беспроводной сети или при работе аппарата в качестве точки доступа. Также загорается при регистрации аппарата с помощью приложения MusicCast CONTROLLER, даже если аппарат подключен к проводной сети.

⑪ **Сенсор ДУ**

Прием инфракрасных сигналов от пульта ДУ.

⑫ **TUNING <</>>**

Выбор частоты настройки (стр. 22) или DAB-радиостанции (стр. 26), если в качестве источника входного сигнала выбрано значение TUNER.

- ⑬ **PHONES Гнездо**
Вывод звука на наушники для индивидуального прослушивания.
- ⑭ **SPEAKERS A/B**
Включение или выключение комплекта динамиков, подключенного к разъемам SPEAKERS A и/или SPEAKERS B на задней панели, каждый раз при нажатии соответствующей кнопки.
- ⑮ **BASS +/-**
Увеличение или уменьшение тембра низких частот.
Диапазон регулировки: от -10 до +10 (20 Гц)
- ⑯ **TREBLE +/-**
Увеличение или уменьшение тембра высоких частот.
Диапазон регулировки: от -10 до +10 (20 Гц)
- ⑰ **INPUT ◀ / ▶**
Выбор источника входного сигнала, который требуется прослушать.
- ⑱ **SELECT/ENTER (поворотный переключатель)**
Поверните переключатель, чтобы выбрать числовое значение или настройку, и нажмите на него, чтобы подтвердить выбор.
- ⑲ **RETURN**
Возврат к предыдущему сообщению на дисплее передней панели.
- CONNECT**
Используется для управления аппаратом с помощью специального приложения MusicCast CONTROLLER для мобильных устройств. Подробнее см. в документе Руководство по установке MusicCast.
- ⑳ **VOLUME Регулятор**
Увеличение или уменьшение уровня громкости звука.

McGrp.Ru

Дисплей передней панели

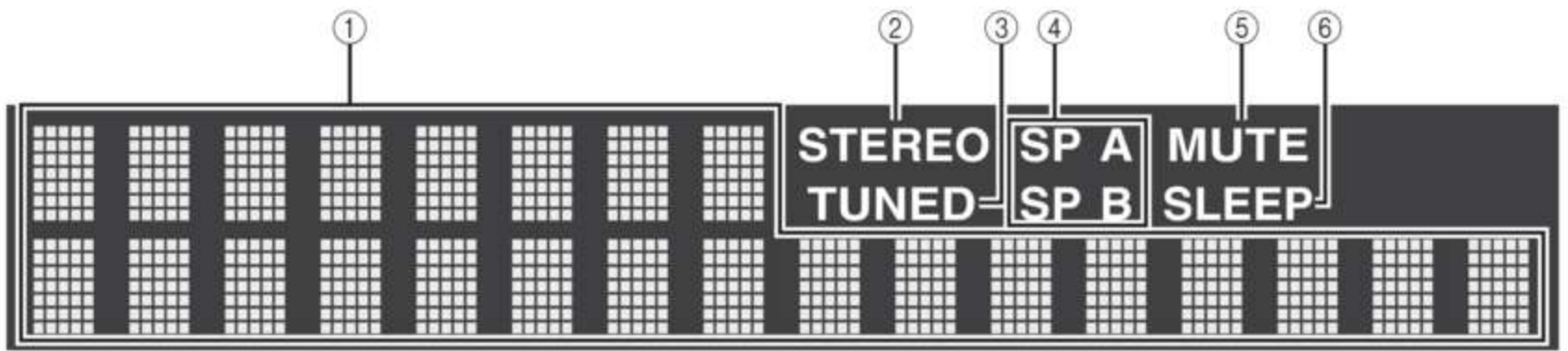

Примечание

Можно изменить яркость дисплея передней панели нажатием кнопки DIMMER (стр. 8).

① Окно информации

Используется для отображения текущего состояния (например, названия источника входного сигнала).

Можно переключать отображаемую информацию, нажимая кнопку DISPLAY (стр. 20).

② STEREO Индикатор

Загорается при приеме аппаратом стереофонического сигнала радиостанции FM.

③ TUNED Индикатор

Загорается при приеме аппаратом сигнала радиостанции FM/AM.

Примечание

AM-радио доступно только для модели R-N303.

④ Индикаторы колонок

Индикатор “SP A” загорается, если активирован вывод сигнала на колонки SPEAKERS A, а индикатор “SP B” загорается, если активирован вывод сигнала на колонки SPEAKERS B.

⑤ MUTE Индикатор

Мигает во время приглушения аудиосигнала.

⑥ SLEEP Индикатор

Загорается при включенном таймере спящего режима (стр. 21).

McGrp.Ru

Задняя панель

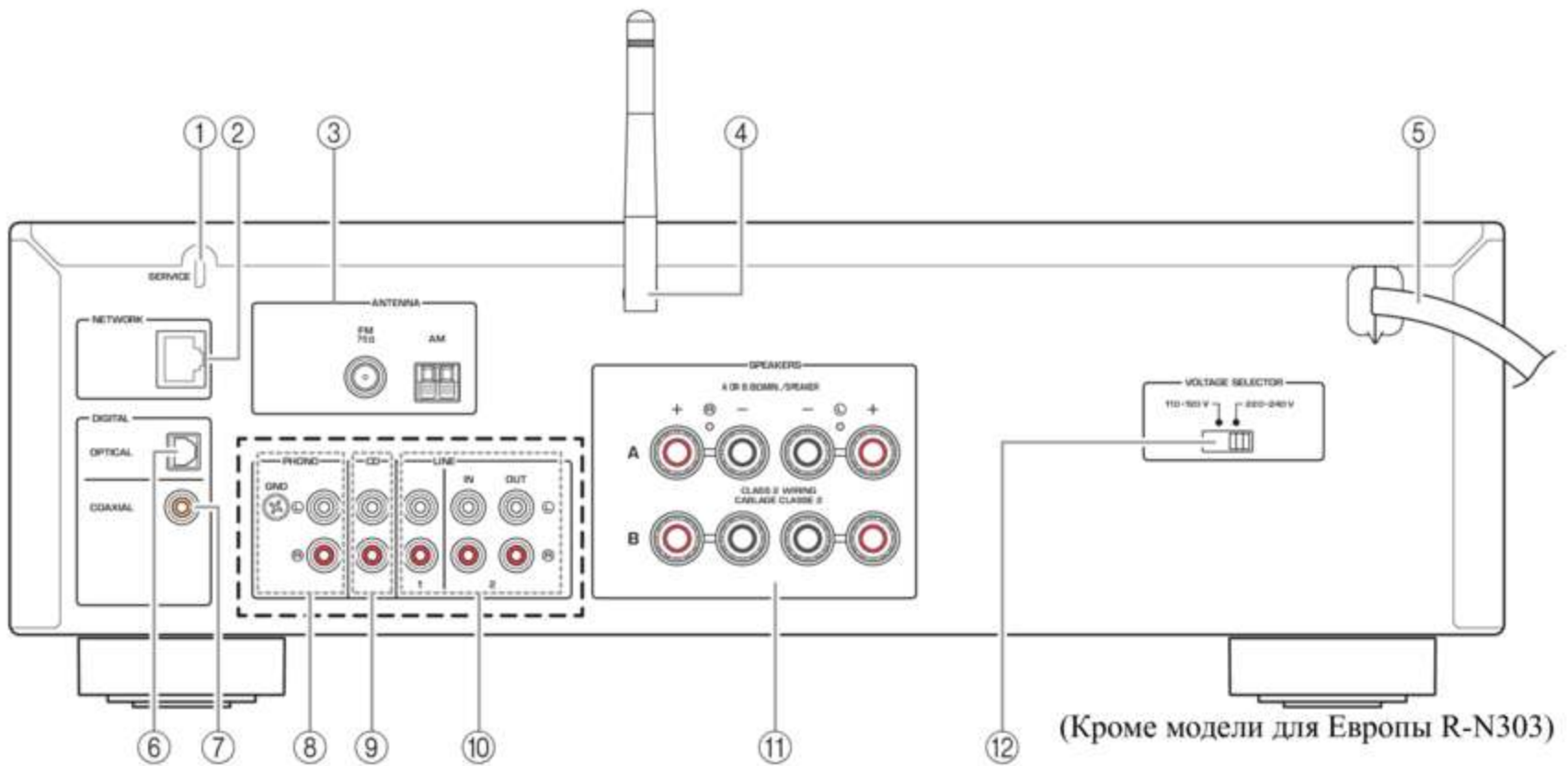

* Модель для Европы R-N303 и модель R-N303D показаны ниже.

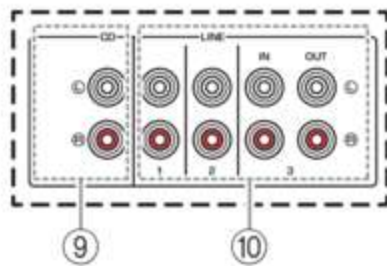

McGrp.Ru

- ① **SERVICE Гнездо**
Данное гнездо предназначено для поддержки и обычно не используется.
- ② **NETWORK Гнездо**
Для подключения к сети с помощью сетевого кабеля (стр. 13).
- ③ **ANTENNA Разъемы**
Для подключения радиоантенн (стр. 12).
- ④ **Антенна беспроводной связи**
Для подключения к сетевому устройству по беспроводной связи (стр. 13).
- ⑤ **Силовой кабель**
Для подключения к настенной розетке переменного тока (стр. 13).
- ⑥ **OPTICAL Гнездо**
Для подключения к аудиокомпонентам, оснащенным цифровым оптическим выходным разъемом (стр. 10).
- ⑦ **COAXIAL Гнездо**
Для подключения к аудиокомпонентам, оснащенным цифровым коаксиальным выходным разъемом (стр. 10).
- ⑧ **PHONO Гнезда (кроме модели для Европы R-N303)**
Для подключения к проигрывателю (стр. 10).
- ⑨ **CD Гнезда**
Для подключения к CD-проигрывателю (стр. 10).
- ⑩ **LINE Гнезда 1-3 (модель для Европы R-N303, R-N303D)**
LINE Гнезда 1-2 (кроме модели для Европы R-N303)
Для подключения к аналоговым аудиокомпонентам (стр. 10).
- ⑪ **SPEAKERS Разъемы**
Для подключения колонок (стр. 11).
- ⑫ **VOLTAGE SELECTOR (только для общей модели)**

Пульт ДУ

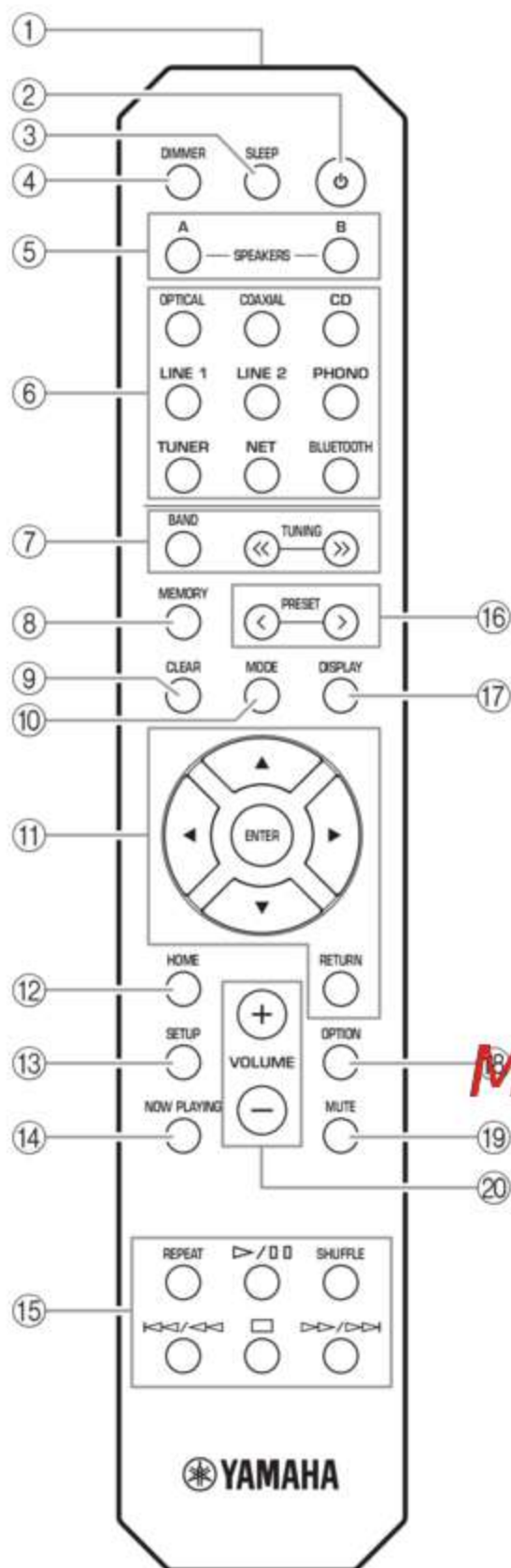

(R-N303, кроме модели для Европы)

- ① **Передатчик инфракрасных сигналов**
Передача сигналов в инфракрасном диапазоне.
- ② **⏻ (питание)**
Включение/выключение (переход в режим ожидания) аппарата.
- ③ **SLEEP**
Настройка таймера спящего режима (стр. 21).
- ④ **DIMMER**
Изменение яркости дисплея передней панели. Многократным нажатием данной кнопки можно выбрать один из 5 уровней яркости.

- ⑤ **SPEAKERS A/B**
Включение и выключение набора динамиков, подключенных к разъемам SPEAKERS A и/или SPEAKERS B на задней панели данного аппарата, при нажатии соответствующей кнопки.
- ⑥ **Кнопки выбора источника входного сигнала**
Выбор источника входного сигнала, который требуется прослушать.

Примечание

Кнопка NET предназначена для сетевого источника. Нажмите ее несколько раз, чтобы выбрать нужный сетевой источник.

- ⑦ **Кнопки радио**
Управление настройкой радиостанций.
BAND Установка диапазона тюнера, если в качестве источника входного сигнала выбрано значение TUNER (стр. 22, 26).
TUNING <</>> Выбор частоты настройки (стр. 22) или DAB-радиостанции (стр. 26), если в качестве источника входного сигнала выбрано значение TUNER.

- ⑧ **MEMORY**
Сохранение текущей радиостанции в качестве предустановки, если в качестве источника входного сигнала выбрано значение TUNER (стр. 23, 27).
Сохранение текущей воспроизводимой композиции или потоковой станции в качестве предустановки, если в качестве источника входного сигнала выбрано значение NET (стр. 36).

- ⑨ **CLEAR**
Удаление предустановок из памяти (стр. 24, 28, 36).

- ⑩ **MODE**
Установка автоматического стереофонического или монофонического режима приема программы в диапазоне FM (стр. 22).

- ⑪ **Кнопки управления меню**
Кнопки курсора Выбор меню, значения настройки или другого параметра.
ENTER Подтверждение выбранного пункта.
RETURN Возврат к предыдущему состоянию.

- ⑫ **HOME**
Переход к верхнему уровню меню при выборе музыкальных файлов, папок и т.д.

McGrp.Ru

13 SETUP

Отображение меню “SETUP” (стр. 39).

14 NOW PLAYING

Отображение музыкальной информации при выборе музыкальных файлов, папок и т.д.

15 Кнопки воспроизведения

Воспроизведение сетевых источников и Bluetooth-устройств и другие операции с ними.

Примечание

Компания Yamaha не гарантирует работу всех устройств Bluetooth.

16 PRESET </>

Вызов предустановленной радиостанции (стр. 24, 22) или композиции/поточковой станции (стр. 36).

17 DISPLAY

Выбор информации, отображаемой на дисплее передней панели (стр. 20).

18 OPTION

Отображение меню “OPTION” (стр. 37).

19 MUTE

Приглушение выводимого звука.

20 VOLUME +/-

Увеличение или уменьшение уровня громкости звука.

Установка батареек

При уменьшении рабочего диапазона пульта ДУ замените все батарейки. Перед установкой новых батареек начисто протрите отсек для батареек.

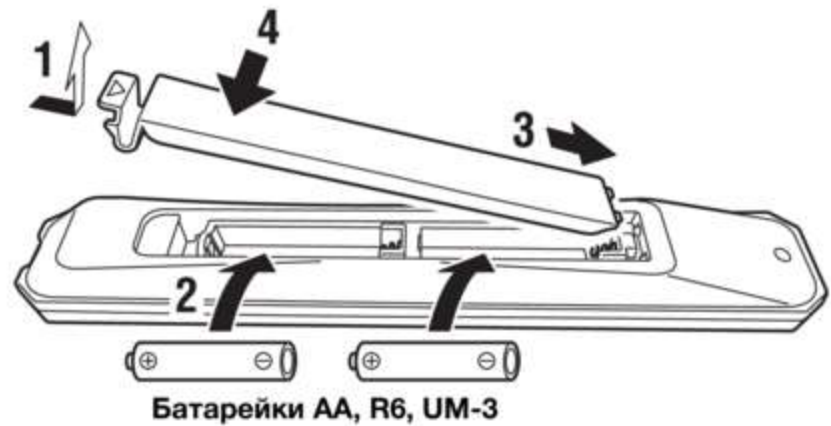
**Рабочий диапазон**

Направьте пульт ДУ на сенсор пульта ДУ на аппарате, находясь в пределах показанного ниже рабочего диапазона. Между пультом ДУ и данным аппаратом не должно быть крупных препятствий.

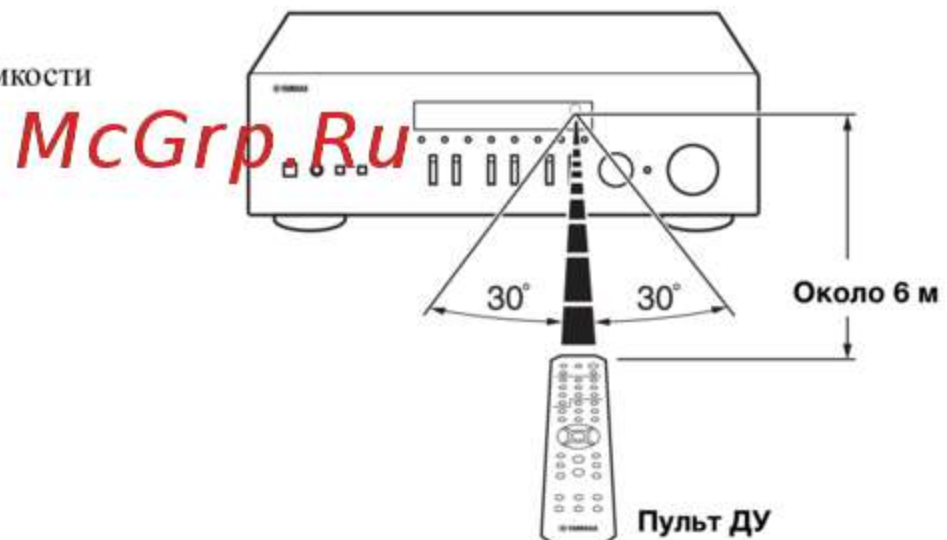

ПОДГОТОВКА

Подключения

Подключение аудиоустройств

Подключите L (левый канал) к L, R (правый канал) к R, “+” к “+” и “-” к “-”. Если подключения выполнены неправильно, звук из динамиков не будет слышен, а если неправильна полярность подключения динамиков, звук будет неестественным и без низких частот. Дополнительные сведения см. в инструкции по эксплуатации каждого подключаемого компонента.

Для подключения аудиокомпонентов используйте кабели RCA.

ВНИМАНИЕ

- Не подключайте этот аппарат или другие компоненты к главному источнику питания, пока не будет завершено подключение всех компонентов.
- Избегайте соприкосновения оголенных частей кабелей динамиков друг с другом или с металлическими частями этого аппарата. В противном случае это может стать причиной повреждения аппарата и/или динамиков.

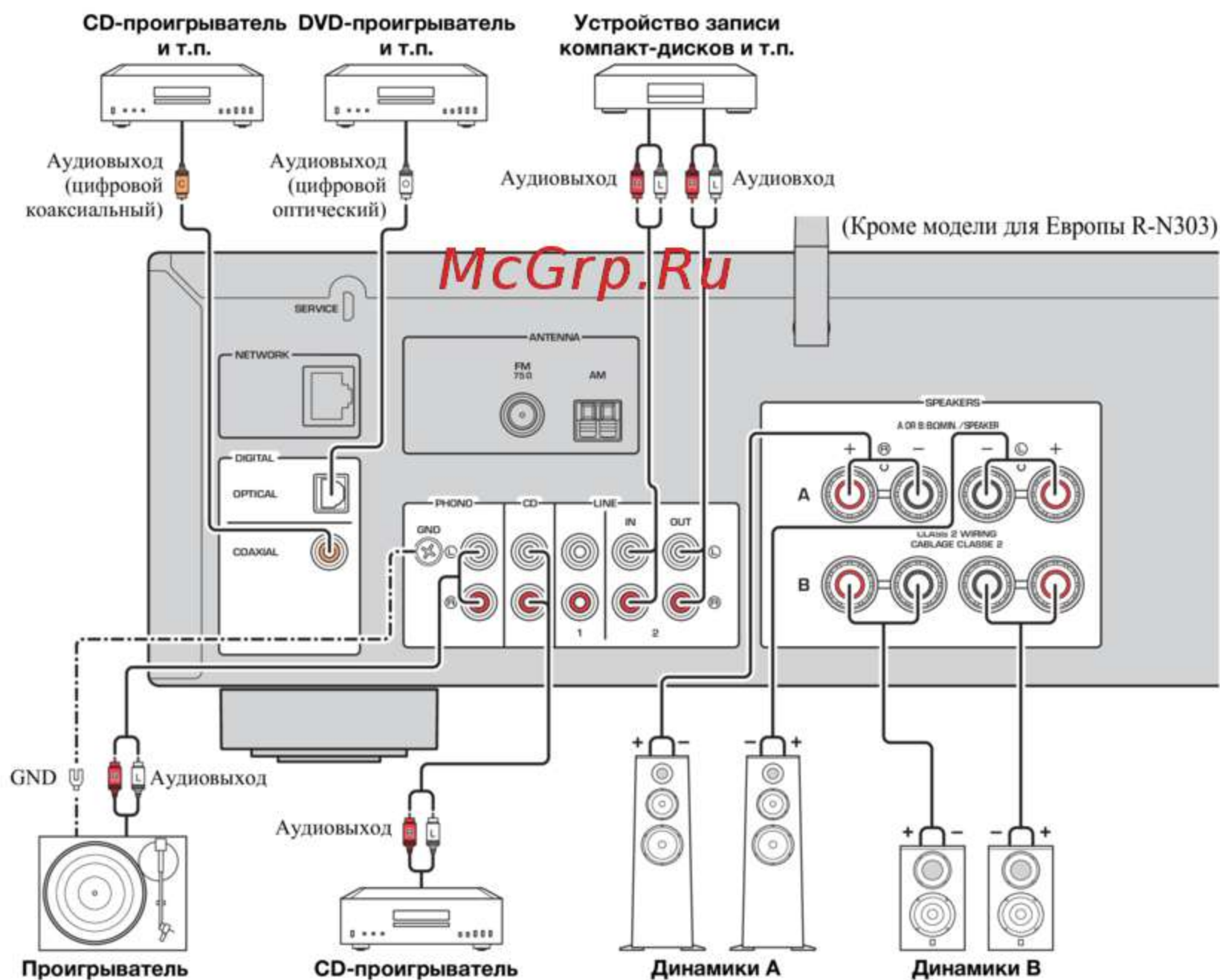

Примечание

Входные гнезда отличаются на модели для Европы R-N303 и на модели R-N303D (стр. 7).

Только сигналы PCM могут вводиться через цифровые гнезда (OPTICAL/COAXIAL) данного аппарата.

Примечание

- Не переплетайте аудиокабели и кабели динамиков вместе с кабелем питания. Это может привести к возникновению шумов.
- Гнезда PHONO предназначены для подключения проигрывателя с ММ-картриджем.
- Подключите проигрыватель к разъему GND, чтобы уменьшить шум сигнала. При использовании некоторых проигрывателей можно уменьшить уровень шума без подключения GND.
- В моделях R-N303D и R-N303 для Европы для предотвращения закорочивания звука звук не будет выводиться через гнездо LINE 3(OUT), если выбран вход LINE 3. В других моделях звук не будет выводиться через гнездо LINE 2(OUT), если выбран вход LINE 2.

Подключение динамиков**ВНИМАНИЕ**

Подключите динамики с сопротивлением, как показано ниже. При подключении динамиков с очень низким сопротивлением аппарат может перегреться.

Подключение динамиков	Сопротивление динамиков
SPEAKERS A или SPEAKERS B	8 Ω или выше
SPEAKERS A и SPEAKERS B	16 Ω или выше (кроме моделей для Северной Америки)
Раздельное подключение частотных каналов (с помощью кабеля Bi-wire)	8 Ω или выше

Подключение кабелей динамиков

- 1 Снимите приблизительно 10 мм изоляции на концах кабеля динамика и надежно скрутите оголенные части проводов.
- 2 Открутите разъем на динамике.
- 3 Вставьте оголенные провода кабеля динамика в щель на боковой стороне разъема (правой верхней или левой нижней).
- 4 Затяните разъем.

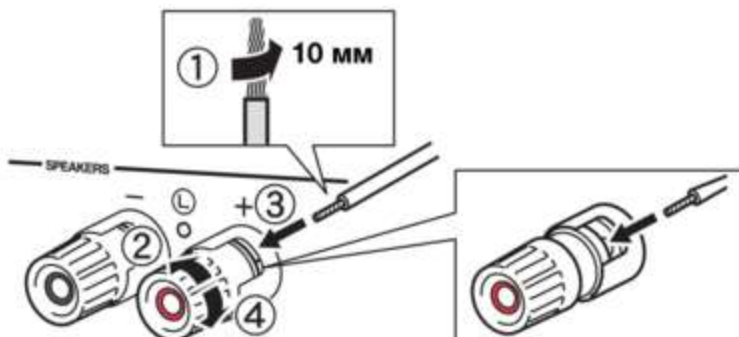

Красный: положительный (+)
Черный: отрицательный (-)

Примечание

При подключении кабелей к разъемам динамиков вставляйте только оголенный кабель. Если вставить изолированный кабель, соединение может оказаться некачественным, и звук не будет слышен.

Подключение с помощью бананового штекера (только модели для Северной Америки, Австралии и общая модель)

Затяните головку и вставьте банановый штекер в наконечник соответствующего разъема.

**Подключение с помощью кабеля Bi-wire**

При подключении с помощью кабеля Bi-wire звук канала низкочастотного динамика отделен от соединенного канала среднечастотного и высокочастотного динамиков. Динамики, поддерживающие подключение с помощью кабеля Bi-wire, оснащены четырьмя разъемами с клеммами. С помощью этих двух наборов разъемов звук динамиков можно выводить по двум независимым каналам. С помощью этих соединений динамики средних и высоких частот можно подключить к одному набору разъемов, а динамик низких частот – к другому набору разъемов.

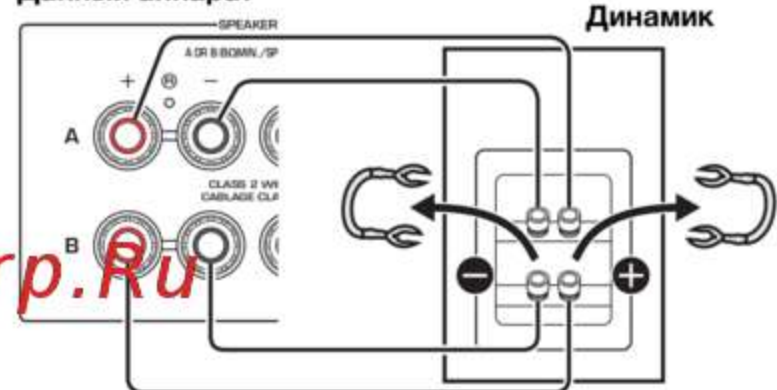
Данный аппарат

Аналогичным образом подключите кабели динамиков к другому набору разъемов.

Примечание

- При подключении с помощью кабеля Bi-wire снимите перемычки или кабели на динамике. Для получения дополнительной информации см. инструкцию по эксплуатации динамиков.
- Для использования подключения Bi-wire нажмите SPEAKERS A и SPEAKERS B (стр. 8), чтобы на дисплее передней панели загорелись оба индикатора динамиков ("SP A" и "SP B").

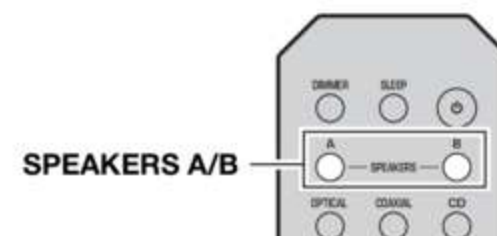
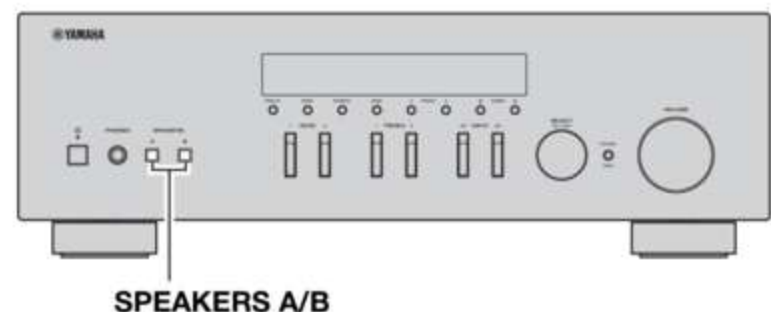

Подключение антенн FM/AM (R-N303)

Подключите прилагаемую антенну FM/AM к данному аппарату.

Прикрепите конец антенны FM к стене и выберите положение антенны AM.

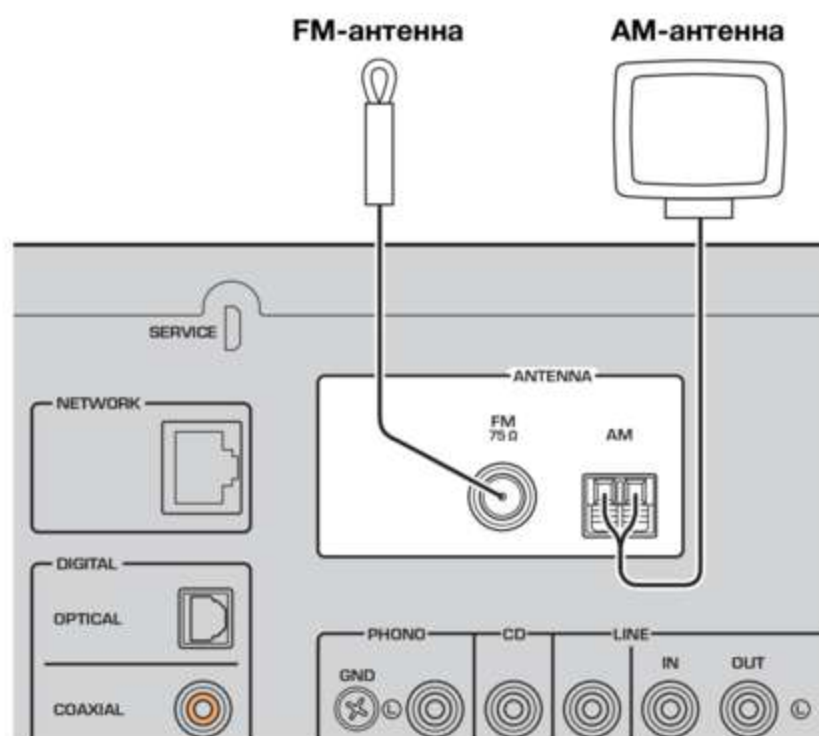

(кроме модели для Европы)

Примечание

- При плохом качестве приема установите наружную антенну.
- Отмотайте кабель строго такой длины, которая необходима для соединения AM-антенны и аппарата.
- Подключение проводов к AM-антенне выполняется без учета полярности.

Сборка поставляемой AM-антенны

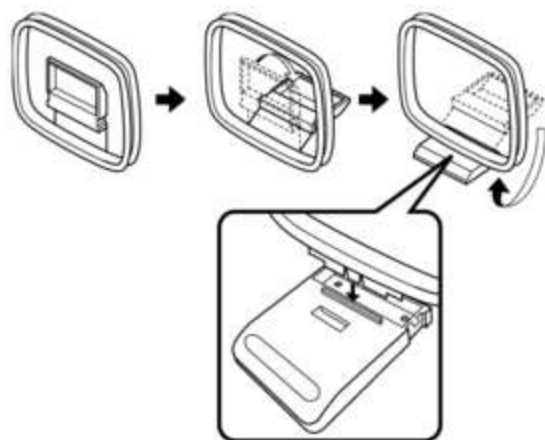

Подключение проводов AM-антенны



Подключение антенны DAB/FM (R-N303D)

Подключите прилагаемую антенну DAB/FM к данному аппарату и прикрепите концы антенны к стене.

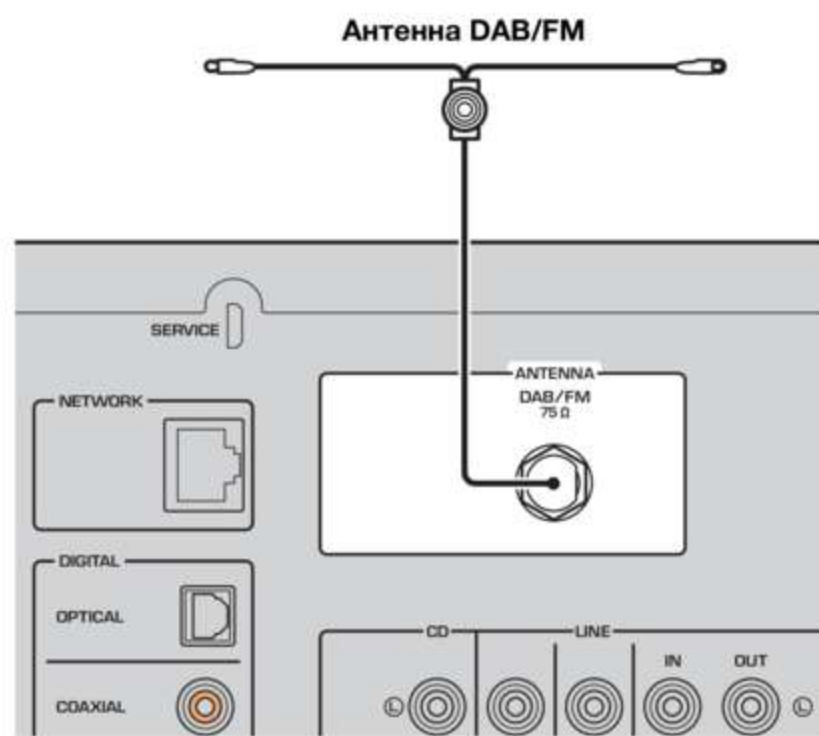

Примечание

- При плохом качестве приема установите наружную антенну.
- Антенна должна быть вытянута горизонтально.

Подключение сетевого кабеля

Для соединения маршрутизатора и данного аппарата используйте имеющийся в продаже сетевой кабель STP (CAT-5 или более скоростной кабель прямого подключения).

Примечание

Используйте кабель STP (Shielded Twisted Pair, экранированная витая пара), чтобы предотвратить электромагнитные помехи.

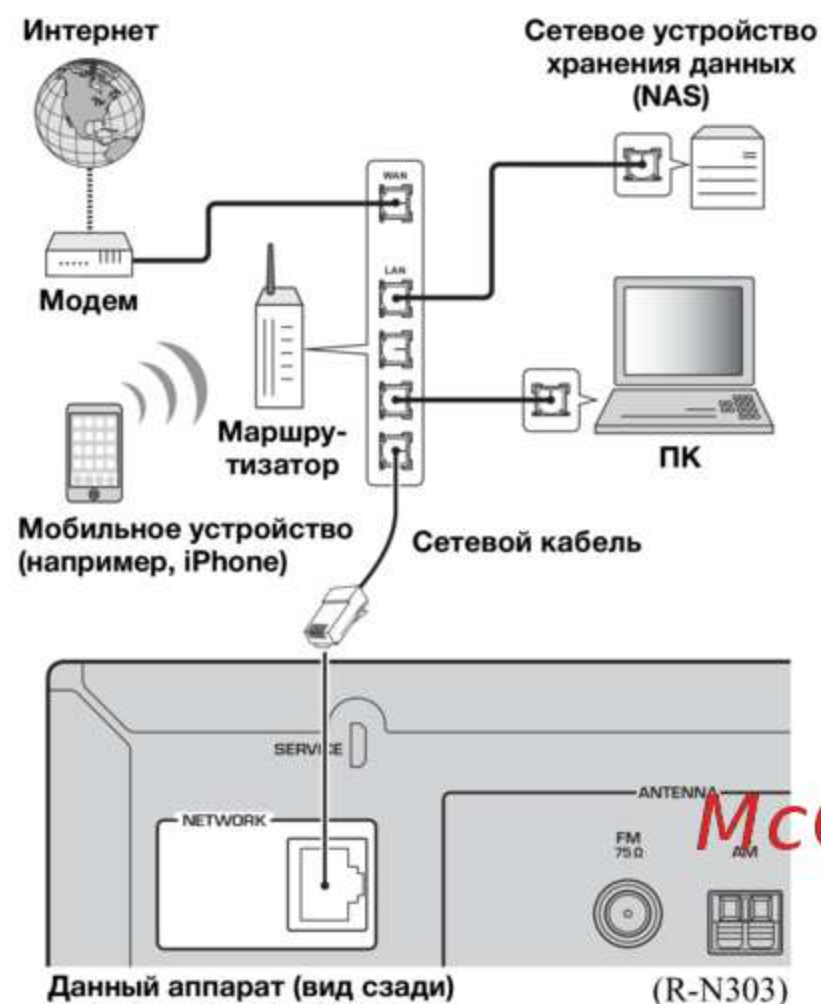

Подготовка антенны беспроводной связи

При беспроводном подключении аппарата поднимите антенну беспроводной связи. Информацию о подключении аппарата к беспроводной сети см. в разделе “Подключение к сети” (стр. 14). Дополнительную информацию об использовании данного аппарата с устройством Bluetooth см. в разделе “Воспроизведение музыки с помощью соединения Bluetooth” (стр. 30).

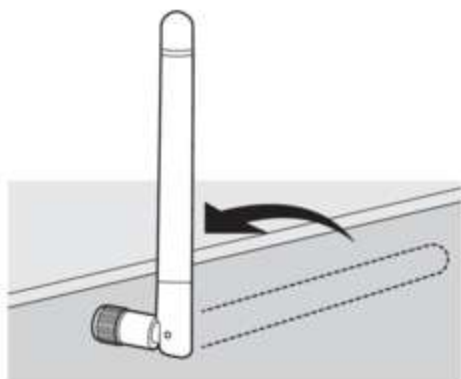

Уведомление

Не прилагайте чрезмерное усилие к антенне беспроводной связи. Это может привести к ее повреждению.

Подключение кабеля питания

После завершения всех остальных подключений вставьте кабель питания в розетку сети переменного тока.

⚠ ПРЕДУПРЕЖДЕНИЕ

Только для общей модели.

Перед подключением силового кабеля установите переключатель VOLTAGE SELECTOR на аппарате в соответствии с местным стандартом напряжения. Неправильная установка переключателя VOLTAGE SELECTOR может стать причиной пожара и повредить аппарат.

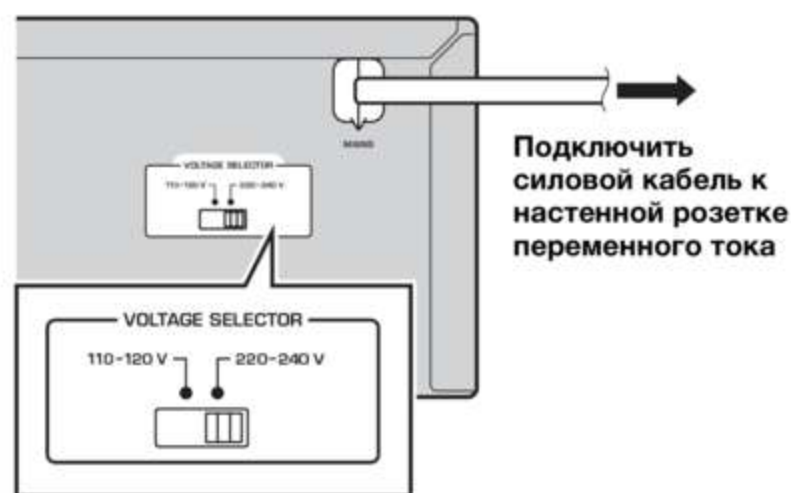

Включение аппарата

Нажмите кнопку  (питание), чтобы включить аппарат.

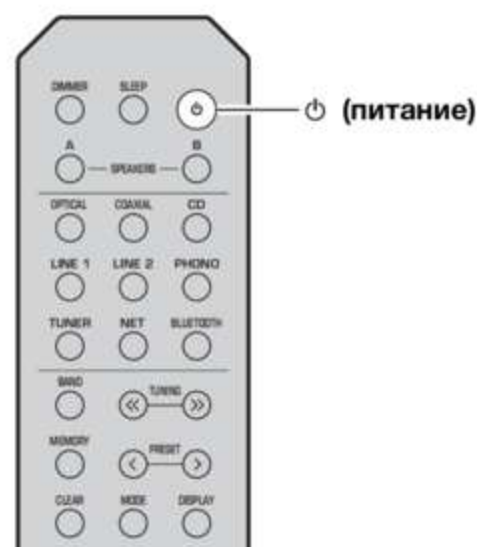

Подключение к сети

Существует несколько способов подключения аппарата к сети. Выберите способ подключения в соответствии со средой.

Примечание

- Некоторые программы защиты данных, установленные на ПК, или настройки брандмауэра сетевых устройств (например, маршрутизатора) могут заблокировать доступ данного аппарата к сетевым устройствам или Интернету. В таких случаях выполните надлежащую настройку программ защиты данных или брандмауэра.
- Каждый из серверов должен находиться в той же подсети, что и сам аппарат.
- Для использования данной службы через Интернет настоятельно рекомендуем использовать широкополосное соединение.
- При воспроизведении источника аудиосигнала с высоким разрешением через сеть рекомендуется подключение к маршрутизатору с помощью кабеля, чтобы гарантировать устойчивое воспроизведение.

WAC (Конфигурация беспроводного оборудования)

Если аппарат включается сразу после покупки или инициализации, аппарат будет автоматически использовать сетевые настройки устройства iOS (iPhone/iPad/iPod touch) и попытается подключиться к беспроводной локальной сети (если аппарат уже не подключен к проводной локальной сети).



R-N303 (пример)

При наличии устройства iOS выполните действия, описанные в разделе “Настройка совместного использования устройства iOS” (стр. 15), начиная с шага 6.

Если вы планируете подключить аппарат по беспроводной связи другим способом, нажмите кнопку RETURN, чтобы выйти из текущего меню на экране, а затем перейдите к одному из следующих разделов.

■ Подключение с помощью беспроводного маршрутизатора (точки доступа)

Установите подключение к сети с помощью одного из указанных ниже способов, который соответствует вашей среде.

McGrp.Ru

Подключение с помощью приложения
MusicCast CONTROLLER



Подробнее см. в разделе
“Настройка MusicCast” (стр. 19).

Подключение с помощью настроек Wi-Fi
устройства iOS (iPhone / iPad / iPod touch)



Передача настроек Wi-Fi
устройства iOS (стр. 15)

Подключение с помощью конфигурации
кнопки WPS на беспроводном маршрутизаторе
(или точке доступа)



Используйте конфигурацию
кнопки WPS (стр. 16)

Подключение с помощью беспроводного
маршрутизатора (точки доступа) без
конфигурации кнопки WPS



Установите сетевое
подключение вручную (стр. 16)

■ Подключение к маршрутизатору с помощью кабеля

Подключение с помощью функции
DHCP-сервера на маршрутизаторе



Подключиться к сети можно
посредством установки
простого проводного
соединения (стр. 13)

Примечание

- Информацию о настройке IP-адреса и других элементов меню см. на стр. 40.
- Для переключения с беспроводного на проводное подключение к локальной сети установите для параметра “Подключение” в меню настройки “Сеть” значение “Проводное” (стр. 40).

■ Подключение без использования проводного или беспроводного маршрутизатора (точки доступа)

Подключение к мобильному устройству по беспроводной связи (Wireless Direct)



Установите подключение по беспроводной связи с помощью Wireless Direct (стр. 17)

Примечание

При подключении аппарата к сети с помощью Wireless Direct его подключение к любому другому беспроводному маршрутизатору (точке доступа) невозможно. Для воспроизведения содержимого из Интернета или обновления встроенного ПО аппарата через сеть подключите аппарат к сети с помощью проводного или беспроводного маршрутизатора (точки доступа).

Настройка совместного использования устройства iOS

Беспроводное подключение можно легко настроить, применив настройки подключения на устройствах iOS (iPhone/iPad/iPod touch).

Прежде чем продолжить, подтвердите подключение устройства iOS к беспроводному маршрутизатору (точке доступа).

Примечание

- При выполнении следующей процедуры все сетевые настройки будут инициализированы.
- Данная конфигурация не работает, если протоколом обеспечения безопасности беспроводного маршрутизатора (точки доступа) является WEP. В этом случае используйте другой способ подключения.

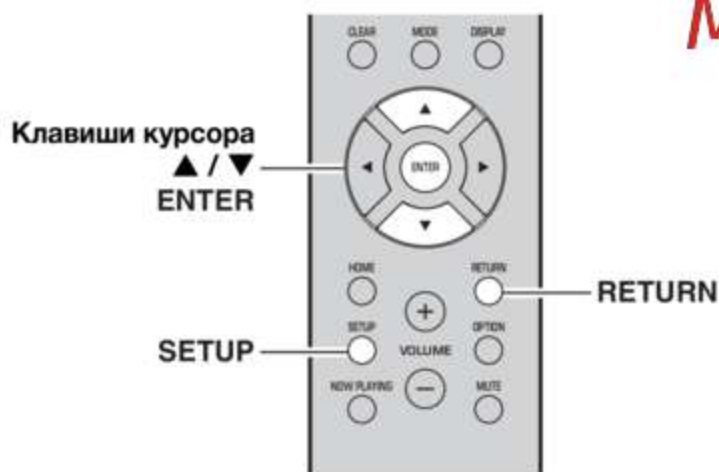

- 1 Нажмите кнопку **SETUP**.
- 2 С помощью клавиш курсора (▲ / ▼) выберите значение **“Network”** и нажмите **ENTER**.

Примечание

Для возврата к предыдущему состоянию нажмите **RETURN**.

- 3 С помощью клавиш курсора (▲ / ▼) выберите значение **“Connection”** и нажмите **ENTER**.
- 4 С помощью клавиш курсора (▲ / ▼) выберите значение **“Wireless”** и нажмите **ENTER**.

WIRELESS
WPS

- 5 С помощью клавиш курсора (▲ / ▼) выберите значение **“Share Setting”** и дважды нажмите **ENTER**.

Примечание

После подключения к проводной сети на дисплее передней панели появятся сообщения **“LAN CBL”** и **“Pls disconnect”**. Отключите сетевой кабель от аппарата и нажмите **ENTER**.

- 6 На устройстве iOS выберите аппарат в качестве динамика **AirPlay** на экране **Wi-Fi**.

Пример (iOS 10)

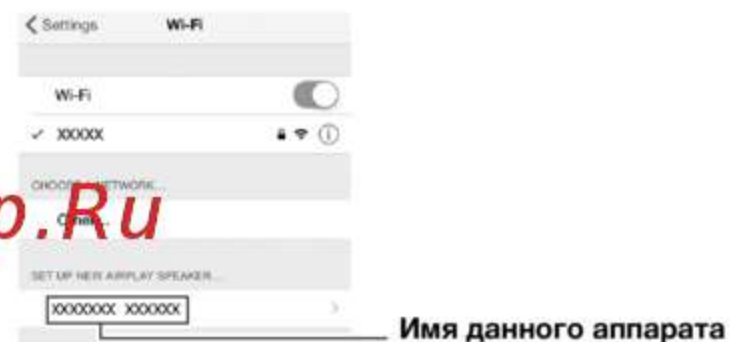

- 7 Проверьте, что в поле **“Network”** указана желаемая сеть и нажмите **“Next”**.

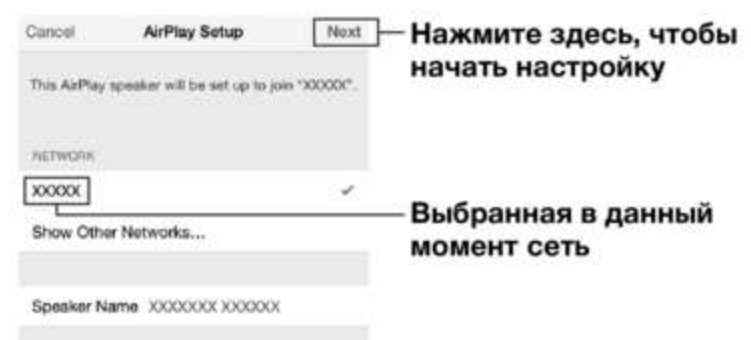

После завершения настройки процесса совместного использования аппарат автоматически подключается к выбранной сети (точке доступа).

После завершения настройки проверьте подключение аппарата к беспроводной сети (стр. 18).

Настройка с помощью кнопки WPS на маршрутизаторе

Беспроводное подключение можно легко настроить одним нажатием кнопки WPS.

Примечание

Данная конфигурация не работает, если способом обеспечения безопасности беспроводного маршрутизатора (точки доступа) является WEP или WPA2-TKIP. В этом случае используйте другой способ подключения.

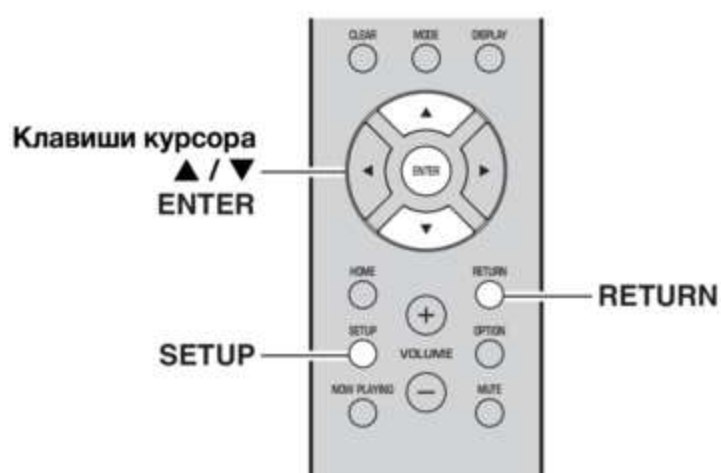

- 1 Нажмите кнопку **SETUP**.
- 2 С помощью клавиш курсора (▲ / ▼) выберите значение **“Network”** и нажмите **ENTER**.

Примечание

Для возврата к предыдущему состоянию нажмите **RETURN**.

- 3 С помощью клавиш курсора (▲ / ▼) выберите значение **“Connection”** и нажмите **ENTER**.
- 4 С помощью клавиш курсора (▲ / ▼) выберите значение **“Wireless”** и нажмите **ENTER**.

WIRELESS
➤ WPS

- 5 Дважды нажмите кнопку **ENTER**.
На дисплее передней панели появится сообщение **Connecting**.

- 6 Нажмите кнопку **WPS** на беспроводном маршрутизаторе (точке доступа).

После завершения процесса подключения на дисплее передней панели появится надпись **Completed**. После завершения настройки проверьте подключение аппарата к беспроводной сети (стр. 18).

Если надпись **“Completed”** не появится, повторите процесс с шага 1 или попробуйте другой способ подключения.

- 7 Для выхода из меню нажмите **SETUP**.

Информация о WPS

WPS (Wi-Fi Protected Setup) — стандарт, установленный Wi-Fi Alliance, который позволяет легко создавать беспроводную домашнюю сеть.

Установка беспроводного сетевого подключения вручную

Перед выполнением следующей процедуры проверьте способ обеспечения безопасности и ключ безопасности на беспроводном маршрутизаторе (точке доступа).

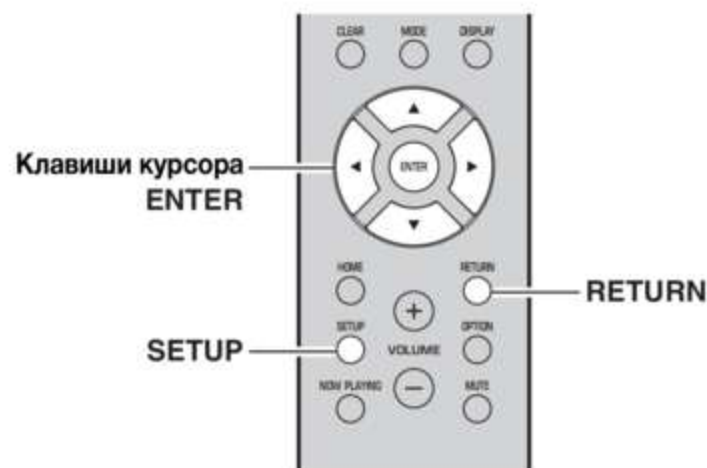

- 1 Нажмите кнопку **SETUP**.
- 2 С помощью клавиш курсора (▲ / ▼) выберите значение **“Network”** и нажмите **ENTER**.

Примечание

Для возврата к предыдущему состоянию нажмите **RETURN**.

- 3 С помощью клавиш курсора (▲ / ▼) выберите значение **“Connection”** и нажмите **ENTER**.
- 4 С помощью клавиш курсора (▲ / ▼) выберите значение **“Wireless”** и нажмите **ENTER**.
- 5 С помощью клавиш курсора (▲ / ▼) выберите значение **“ManualSetting”** и нажмите **ENTER**.

MANUAL
➤ SSID

- 6 С помощью клавиш курсора (▲ / ▼) выберите значение **“SSID”** и нажмите **ENTER**.

SSID
➤ ...

- 7** С помощью клавиш курсора введите идентификатор SSID на беспроводном маршрутизаторе (точке доступа) и нажмите RETURN для возврата к предыдущему состоянию.

С помощью клавиш курсора (▲/▼) выберите символ, а с помощью клавиш курсора (◀/▶) переместите расположение редактирования. Для добавления или удаления символа нажмите PRESET > (вставить) или PRESET < (удалить).

- 8** С помощью клавиш курсора (▲ / ▼) выберите значение "Security" и нажмите ENTER.



- 9** С помощью клавиш курсора (◀ / ▶) выберите желаемый способ обеспечения безопасности и нажмите RETURN.

Настройки

None, WEP, WPA2-PSK (AES), Mixed Mode

Примечание

Если выбрано значение "None", подключение может быть ненадежным, потому что шифрование соединения не выполняется.

- 10** С помощью клавиш курсора (▲ / ▼) выберите значение "Security Key" и нажмите ENTER.



- 11** С помощью клавиш курсора введите ключ безопасности на беспроводном маршрутизаторе (точке доступа) и нажмите кнопку RETURN для возврата к предыдущему состоянию.

Если в шаге 9 выбрано значение "WEP", введите либо строку из 5-13 символов, либо от 10 до 26 шестнадцатеричных цифр.

Если в шаге 10 выбрано значение "WPA2-PSK (AES)" или "Mixed Mode", введите либо строку из 8-63 символов, либо 64 шестнадцатеричные цифры. Для ввода ключа используйте кнопки пульта ДУ, как описано в шаге 7.

- 12** С помощью клавиш курсора (▲ / ▼) выберите значение "Connect [ENT]" и нажмите ENTER, чтобы сохранить настройки.

Если аппарат не подключается, проверьте идентификатор SSID и ключ безопасности на беспроводном маршрутизаторе (точке доступа) и повторите процесс с шага 6.

Проверьте подключение аппарата к беспроводной сети (стр. 18).

- 13** Для выхода из меню нажмите SETUP.

Подключение мобильного устройства к аппарату напрямую (Wireless Direct)

С помощью Wireless Direct данный аппарат может работать в качестве беспроводной сетевой точки доступа, к которой напрямую могут подключаться мобильные устройства.

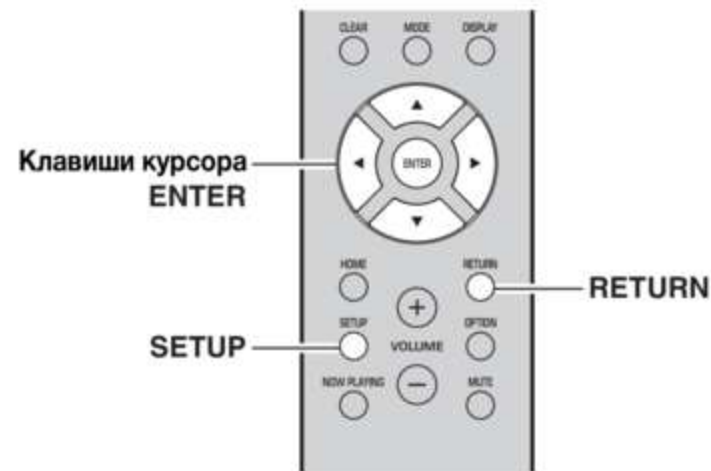

Примечание

Вы не сможете подключить мобильное устройство или данный аппарат к Интернету, если используется Wireless Direct. Поэтому Интернет-службы, такие как Интернет-радио, будут недоступны.

- 1** Нажмите кнопку SETUP.

- 2** С помощью клавиш курсора (▲ / ▼) выберите значение "Network" и нажмите ENTER.

Примечание

Для возврата к предыдущему состоянию нажмите RETURN.

- 3** С помощью клавиш курсора (▲ / ▼) выберите значение "Connection" и нажмите ENTER.

- 4** С помощью клавиш курсора (▲ / ▼) выберите значение "W.Direct" и нажмите ENTER.



- 5** Нажмите ENTER для отображения идентификатора SSID данного аппарата, а затем нажмите RETURN для возврата к предыдущему состоянию.

- 6** С помощью клавиш курсора (▲ / ▼) выберите значение "Security" и нажмите ENTER.



- 7** С помощью клавиш курсора (◀ / ▶) выберите желаемый способ обеспечения безопасности и нажмите RETURN.

Настройки

None, WPA2-PSK (AES)

Если выбрано значение “None”, перейдите к шагу 10 ниже.

Примечание

Если выбрано значение “None”, подключение может быть ненадежным, потому что шифрование соединения не выполняется.

- 8** С помощью клавиш курсора (▲ / ▼) выберите значение “Security Key” и нажмите ENTER.



- 9** С помощью клавиш курсора введите ключ безопасности на аппарате и нажмите кнопку RETURN для возврата к предыдущему состоянию.

Введите либо строку из 8-63 символов, либо 64 шестнадцатеричные цифры.

С помощью клавиш курсора (▲/▼) выберите символ, а с помощью клавиш курсора (◀/▶) переместите расположение редактирования. Для добавления или удаления символа нажмите PRESET > (вставить) или PRESET < (удалить).

- 10** С помощью клавиш курсора (▲ / ▼) выберите значение “Connect [ENT]” и нажмите ENTER, чтобы сохранить настройки.

Для настройки мобильного устройства требуется идентификатор SSID и ключ безопасности. При выборе параметра “SSID” в шаге 5 можно вывести на экран идентификатор SSID, настроенный для данного аппарата.

- 11** Настройте параметры Wi-Fi мобильного устройства.

Подробнее о настройках мобильного устройства см. в инструкции по эксплуатации мобильного устройства.

- (1) Включите функцию Wi-Fi на мобильном устройстве.
- (2) Выберите идентификатор SSID данного аппарата в списке доступных точек доступа.
- (3) Если запрашивается пароль, введите ключ безопасности, указанный в шаге 9.

Если не удастся установить подключение Wireless Direct, возможно, используется неверный ключ безопасности. Настройте параметры Wi-Fi мобильного устройства еще раз. Проверьте подключение аппарата к беспроводной сети (стр. 18).

- 12** Для выхода из меню нажмите SETUP.

Проверка статуса сетевого подключения

Выполните следующую процедуру, чтобы проверить подключение аппарата к сети.

Примечание

При использовании подключения Wireless Direct проверка статуса сетевого подключения невозможна.

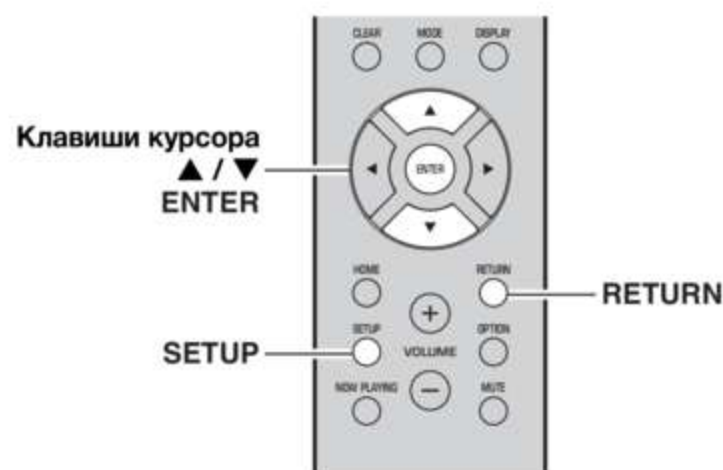

- 1** Нажмите кнопку SETUP.
- 2** С помощью клавиш курсора (▲ / ▼) выберите значение “Network” и нажмите ENTER.

Примечание

Для возврата к предыдущему состоянию нажмите RETURN.

- 3** С помощью клавиш курсора (▲ / ▼) выберите значение “Information” и нажмите ENTER.
- 4** С помощью клавиш курсора (▲ / ▼) выберите значение “STATUS”.



Надпись “Connect” означает, что аппарат подключен к сети. При появлении надписи “Disconnect” выполните сброс подключения.

- 5** Для выхода из меню нажмите SETUP.

Настройка MusicCast

■ Информация о MusicCast

Используйте MusicCast для передачи музыкальных файлов между MusicCast-совместимыми устройствами в разных комнатах.

С помощью специального приложения “MusicCast CONTROLLER” можно наслаждаться прослушиванием музыки, которая хранится на смартфоне, медиа-сервере (персональном компьютере или устройстве NAS), или Интернет-радио (служб потоковой передачи) в любом месте вашего дома.

- Всеми MusicCast-совместимыми устройствами можно управлять с помощью специального приложения “MusicCast CONTROLLER”.
- Можно связать несколько устройств в разных комнатах, которые поддерживают MusicCast, чтобы воспроизводить на них музыку одновременно.
- Поддержка воспроизведения музыки через Интернет-радио (службы потоковой передачи).
- Сетевые настройки для устройств, которые поддерживают MusicCast

Более подробная информация о MusicCast и совместимых устройствах представлена на данном веб-сайте.

<http://www.yamaha.com/musiccast/>

Примечание

Для использования MusicCast загрузите Руководство по настройке MusicCast с веб-сайта Yamaha Downloads.

<http://download.yamaha.com/>

■ MusicCast CONTROLLER



Для использования сетевых функций на устройстве, которое поддерживает MusicCast, необходимо использовать специальное приложение “MusicCast CONTROLLER” для мобильных устройств. Найдите и установите приложение “MusicCast CONTROLLER” (бесплатно) в App Store или Google Play.

■ Регистрация в сети MusicCast

Зарегистрируйте данный аппарат в сети MusicCast. Одновременно с этим настройте параметры сетевого подключения для данного аппарата.

Примечание

При подключении к беспроводной сети необходимо иметь идентификатор SSID и ключ безопасности для маршрутизатора беспроводной локальной сети (точки доступа).

1 Запустите приложение “MusicCast CONTROLLER” и нажмите “SETUP”.

Примечание

При настройке параметров каждого последующего устройства, которое поддерживает MusicCast, нажмите “Register New Device” в меню “⚙️” приложения.

2 При выполнении инструкций на экране мобильного устройства используйте приложение “MusicCast CONTROLLER”, нажмите кнопку CONNECT на передней панели данного аппарата и удерживайте ее в течение пяти секунд.



3 При выполнении инструкций на экране мобильного устройства используйте приложение “MusicCast CONTROLLER” для настройки сетевых параметров.

Это позволит завершить настройку сетевых параметров для регистрации устройства в сети MusicCast.

Используйте приложение “MusicCast CONTROLLER” для воспроизведения музыки.

Примечание

Передача звука в формате AirPlay и DSD невозможна. Воспроизводить музыку можно только с данного аппарата.

ОСНОВНЫЕ ФУНКЦИИ

Воспроизведение

Воспроизведение источника

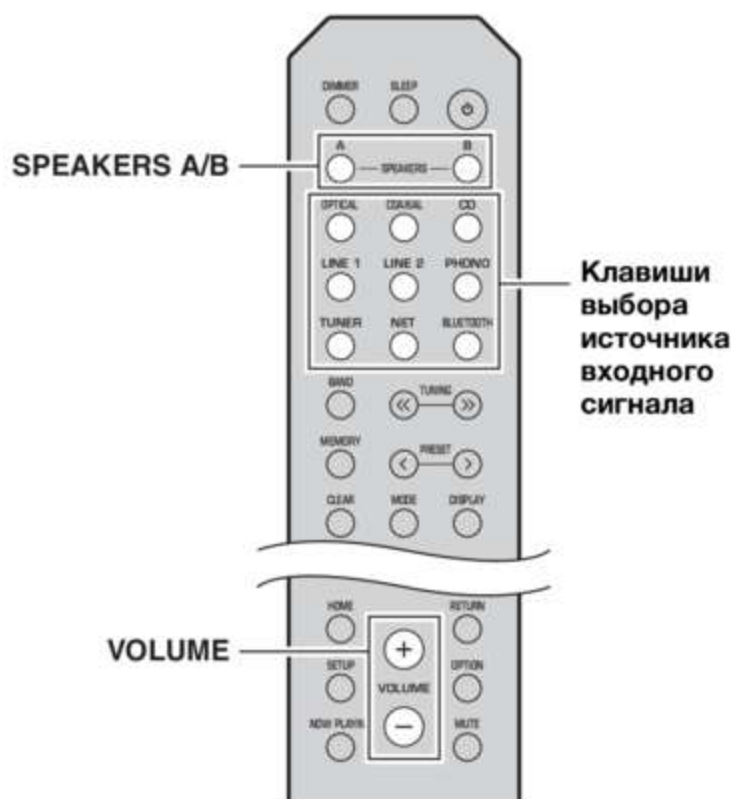

- 1 С помощью клавиш выбора источника входного сигнала выберите желаемый источник для прослушивания.
- 2 Нажмите кнопку SPEAKERS A и/или SPEAKERS B, чтобы выбрать динамики A и/или динамики B.
Выбранные динамики будут активированы, и вы сможете подтвердить выбор динамиков на дисплее передней панели (стр. 6).

Примечание

- Если используется один набор динамиков, подключенных с помощью кабеля Bi-wire, или используются одновременно два набора динамиков (A и B), убедитесь в том, что на дисплее передней панели отображаются индикаторы "SP A" и "SP B".
- При использовании наушников выключите динамики.

- 3 Начните воспроизведение источника.
- 4 Нажмите VOLUME +/-, чтобы отрегулировать выходную громкость звука.

Примечание

- Можно выполнить настройки тембра с помощью регуляторов BASS +/- и TREBLE +/- на передней панели (стр. 5).
- Можно также настроить баланс динамиков с помощью пункта "Balance" в меню "SETUP" (стр. 41).

Переключение информации на дисплее передней панели

Если в качестве источника входного сигнала выбран сетевой источник или устройство Bluetooth, можно переключать данные воспроизведения на дисплее передней панели.

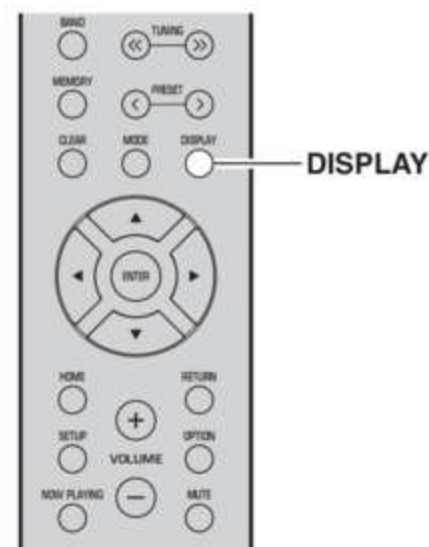

- 1 Нажмите кнопку DISPLAY.

При каждом нажатии этой кнопки отображаемый элемент изменяется.



Приблизительно через 3 секунды появляется соответствующая информация для отображаемого элемента.



Источник входного сигнала	Элемент
Bluetooth	Track (название композиции), Artist (имя исполнителя), Album (название альбома)
Server AirPlay	Track (название композиции), Artist (имя исполнителя), Album (название альбома), Time (прошедшее время)
Net Radio	Track (название композиции), Album (название композиции), Time (прошедшее время), Station (название станции)

Примечание

Вместо символов, которые не поддерживаются аппаратом, отображается "_" (подчеркивание).

Использование таймера спящего режима

С помощью этой функции осуществляется настройка автоматического перехода данного аппарата в режим ожидания по истечении определенного времени.

Таймер спящего режима удобно использовать в ситуациях, когда нужно уснуть, а аппарат в это время осуществляет воспроизведение.

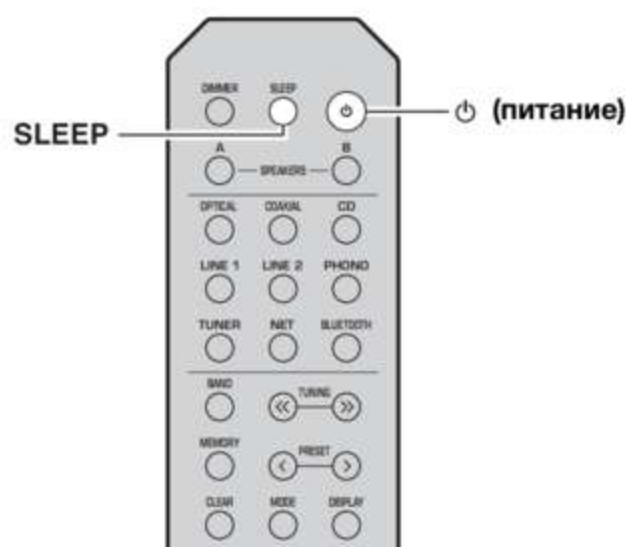

Примечание

Таймер спящего режима можно установить только с пульта ДУ.

- 1 **Нажмите кнопку SLEEP несколько раз, чтобы выбрать значение времени, через которое аппарат перейдет в режим ожидания.**

После каждого нажатия кнопки SLEEP значение на дисплее передней панели будет изменяться, как показано ниже.



При настройке значения таймера спящего режима индикатор SLEEP продолжает мигать.



После завершения настройки таймера загорится индикатор SLEEP на дисплее передней панели.

Примечание

- Для отключения таймера спящего режима выберите значение "Sleep Off".
- Настройка таймера спящего режима также может быть отменена с помощью кнопки (питание) на пульте ДУ, чтобы перевести данный аппарат в режим ожидания.

Прослушивание FM/AM-радио

Примечание

Модель R-N303D не имеет AM-тюнера.

Настройка FM/AM-радио

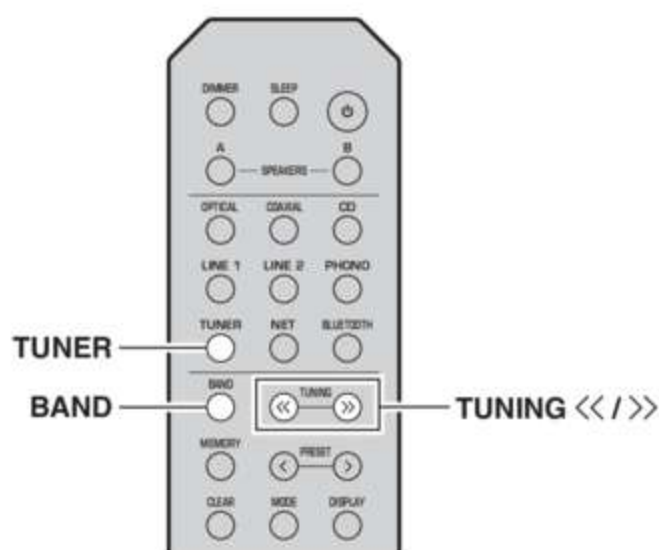

- 1 Нажмите кнопку **TUNER**, чтобы выбрать “TUNER” в качестве источника входного сигнала.
- 2 Нажмите кнопку **BAND** несколько раз для выбора диапазона приема (FM или AM).
- 3 Нажмите кнопку **TUNING <</>>**, чтобы выбрать частоту.

Для автоматического поиска радиостанций нажмите и удерживайте кнопку **TUNING <</>>** в течение секунды.

Во время приема вещания загорится индикатор “TUNED” на дисплее передней панели. Во время приема стереовещания также загорится индикатор “STEREO” на дисплее передней панели.



Примечание

- При слабом сигнале радиостанций автоматический поиск не прекращается на нужной станции.
- Если прием сигнала FM-радиостанции нестабилен, можно повысить качество звучания, переключившись на монофонический сигнал.

Улучшение приема FM-радиостанций (режим FM)

Чтобы улучшить качество приема при слабом сигнале радиостанции и плохом качестве звука, установите монофонический режим приема программы в диапазоне FM.

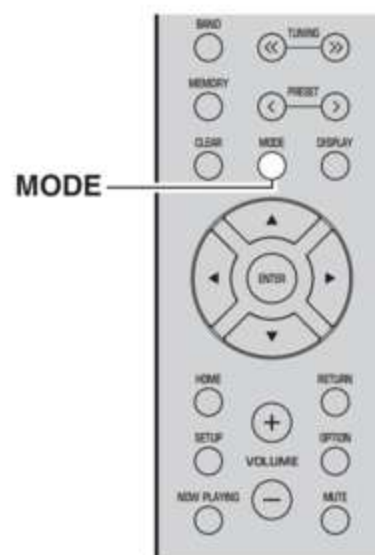

- 1 Нажмите несколько раз кнопку **MODE**, чтобы выбрать значение “Stereo” (автоматический стереофонический режим) или значение “Моно” (монофонический режим) при настройке данного аппарата на прием FM-радиостанции.

Если выбран режим Моно, вещание FM-радиостанции будет воспроизводиться в монофоническом режиме.

Примечание

При прослушивании радиостанции в стереофоническом режиме на передней панели загорится индикатор STEREO (стр. 6).

Использование функций предустановки

К списку предустановок можно добавить до 40 радиостанций. Создав список предустановленных радиостанций, можно легко настроиться на них с помощью функций предустановки. FM-радиостанции с сильным сигналом можно занести в список предустановок автоматически. Если желаемые FM-радиостанции имеют слабый сигнал, можно сохранить их вручную (стр. 23).

Автоматическое сохранение радиостанций (только для станций в диапазоне FM)

Примечание

- При автоматическом сохранении радиостанций станции, уже сохраненные под номерами предустановок, могут быть перезаписаны.
- Если сигнал сохраняемой станции слаб, попробуйте сохранить ее в списке предустановок вручную.
- Только для моделей, предназначенных для Соединенного Королевства и Европы:
автоматически можно преднастроить только радиостанции, работающие в системе Radio Data System.
- FM-радиостанции, занесенные в список предустановленных в автоматическом режиме, будут воспроизводиться в стереофоническом режиме.

■ Сохранение радиостанции вручную

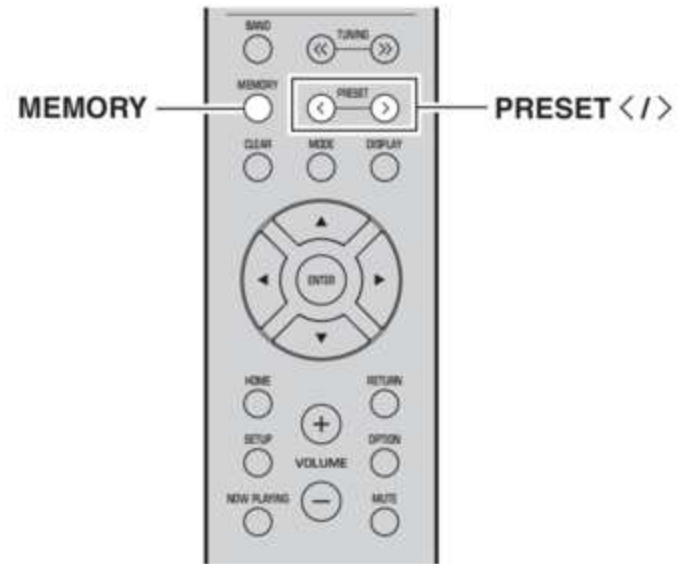
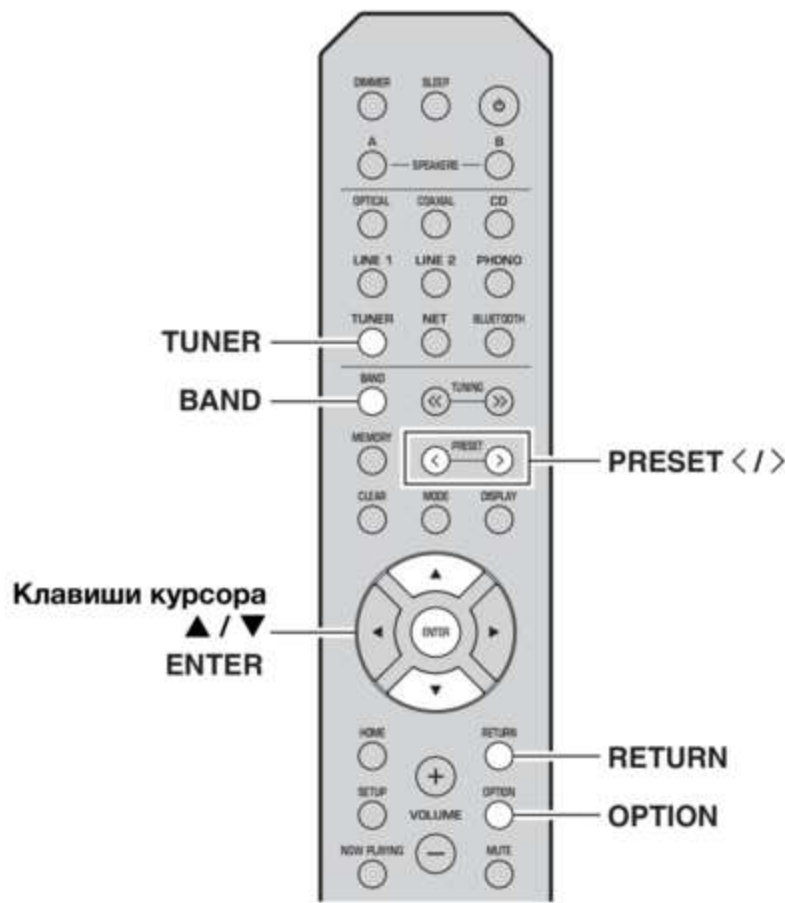

- 1 Нажмите кнопку **TUNER**, чтобы выбрать “TUNER” в качестве источника входного сигнала.
- 2 Нажмите кнопку **OPTION** на пульте ДУ. Появится меню “OPTION” (стр. 37).
- 3 С помощью клавиш курсора (▲ / ▼) выберите значение “Auto Preset” и нажмите **ENTER**.



Номер предустановки Частота

Аппарат начнет сканирование FM-диапазона через 5 секунд, начиная с самого низкого значения диапазона.

Чтобы начать сканирование сразу, нажмите **ENTER**.

Примечание

- До начала сканирования можно указать номер первой предустановки, которую следует использовать, с помощью кнопок **PRESET </>** или клавиш курсора (▲/▼) на пульте ДУ.
- Чтобы отменить сканирование, нажмите **RETURN**.

После завершения сканирования на экране отобразится индикатор “FINISH”, а затем дисплей вернется в исходное состояние.

- 1 Настройтесь на нужную радиостанцию. См. раздел “Настройка FM/AM-радио” (стр. 22).
- 2 Нажмите кнопку **MEMORY**.

Примечание

Удерживая кнопку **MEMORY** более 3 секунд, можно пропустить описанные ниже шаги и автоматически сохранить выбранную радиостанцию под свободным номером предустановки (т. е. под номером предустановки, следующим после последнего использованного номера).

- 3 Нажмите **PRESET </>**, чтобы выбрать номер предустановки, под которым будет сохранена данная радиостанция. Во время выбора номера сохраняемой предустановки отображается надпись “Empty”.



Значение “Empty” (не используется) или текущая сохраняемая частота.

- 4 Нажмите кнопку **MEMORY**. По завершении сохранения дисплей вернется в исходное состояние.

Примечание

Для отмены сохранения нажмите кнопку **RETURN**, либо не выполняйте никакие операции в течение примерно 30 секунд.

■ Вызов предустановленной радиостанции

Можно вызывать станции из списка предустановок, составленного вручную или автоматически.

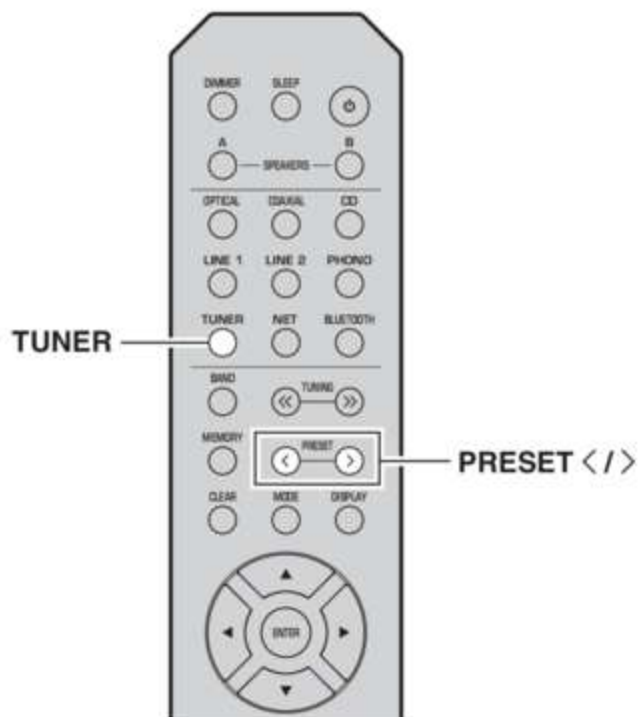

- 1 Нажмите кнопку TUNER, чтобы выбрать “TUNER” в качестве источника входного сигнала.
- 2 Нажмите кнопку PRESET </>, чтобы выбрать номер предустановки.

Примечание

- Номера предустановок, для которых радиостанции не сохранены, будут пропущены.
- На дисплее отображается сообщение “No Presets”, если сохраненные станции отсутствуют.

■ Удаление радиостанции из списка предустановок

Можно удалить радиостанции из списка предустановок.

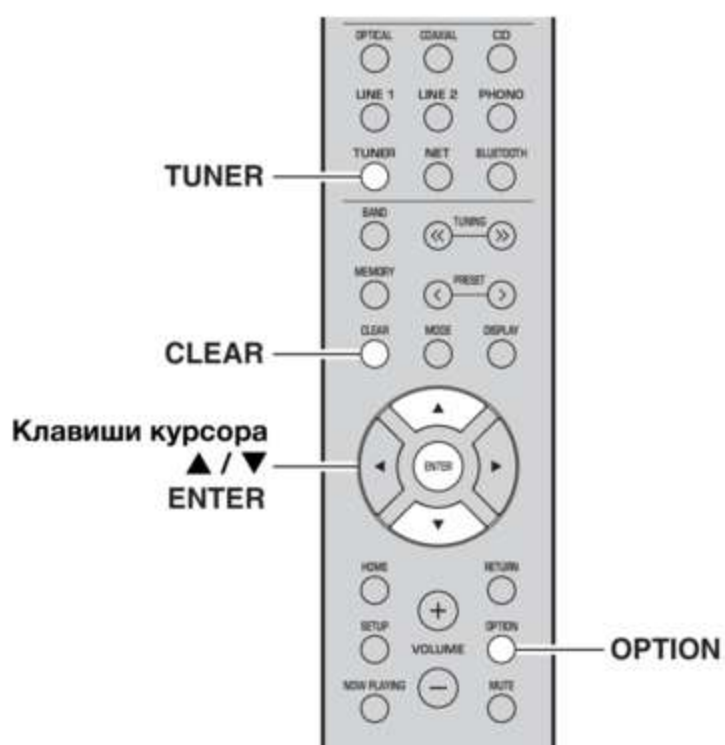

- 1 Нажмите кнопку TUNER, чтобы выбрать “TUNER” в качестве источника входного сигнала.
- 2 Нажмите кнопку OPTION.
- 3 С помощью клавиш курсора (▲ / ▼) выберите значение “Clear Preset” и нажмите ENTER.

CLEAR
#01:FM 88.10MHz

Предустановленная станция, которую следует удалить

- 4 С помощью клавиш курсора (▲ / ▼) выберите предустановленную станцию, которую следует удалить, и нажмите кнопку ENTER.

Если предустановленная станция удалена, отображается надпись “Cleared” и номер следующей используемой предустановки.

CLEAR
#01:Cleared

- 5 Повторяйте шаг 4, пока все необходимые предустановленные станции не будут удалены.
- 6 Для выхода из меню “OPTION” нажмите кнопку OPTION.

Для отмены сохранения радиостанции можно также выполнить следующие действия.

- 1 Нажмите кнопку TUNER, чтобы выбрать “TUNER” в качестве источника входного сигнала.
- 2 Нажмите кнопку CLEAR.

CLEAR
#01:FM 88.10MHz

Предустановленная станция, которую следует удалить

- 3 Нажмите кнопку PRESET </>, чтобы выбрать предустановленную станцию, которую следует удалить, и нажмите кнопку CLEAR.

Если предустановленная станция удалена, отображается надпись “Cleared”.

Radio Data System Настройка (только для моделей, предназначенных для Соединенного Королевства и Европы)

Radio Data System — это система передачи данных, используемая FM-станциями многих стран. Аппарат может получать различные типы данных Radio Data System, например “Program Service”, “Program Type”, “Radio Text” и “Clock Time”, если его настроить на станцию, которая осуществляет трансляцию в системе Radio Data System.

■ Отображение информации о Radio Data System

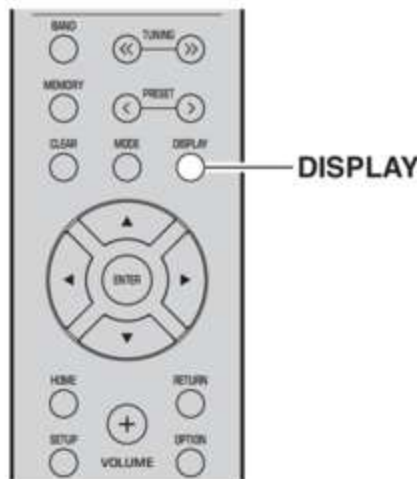

- 1 Настройтесь на нужную радиостанцию, которая осуществляет трансляцию в системе Radio Data System.

Примечание

Рекомендуется сначала автоматически сохранить радиостанции (стр. 22) перед настройкой на радиостанции, которые осуществляют трансляцию в системе Radio Data System.

- 2 Нажмите кнопку DISPLAY.

При каждом нажатии этой кнопки отображаемый элемент изменяется.



Название элемента

Приблизительно через 3 секунды появляется соответствующая информация для отображаемого элемента.



Информация

Program Service	Название программной службы
Program Type	Тип текущей программы
Radio Text	Информация о текущей программе
Clock Time	Текущее время
Frequency	Частота

Примечание

Сообщения “Program Service”, “Program Type”, “Radio Text” и “Clock Time” не отображаются, если радиостанция не поддерживает службу Radio Data System.

■ Автоматический прием информации о дорожном движении (только для модели R-N303)

Если в качестве источника входного сигнала выбран вариант “TUNER”, аппарат автоматически принимает информацию о дорожном движении. Чтобы включить эту функцию, выполняйте описанные ниже действия для настройки станции, транслирующей информацию о дорожном движении.

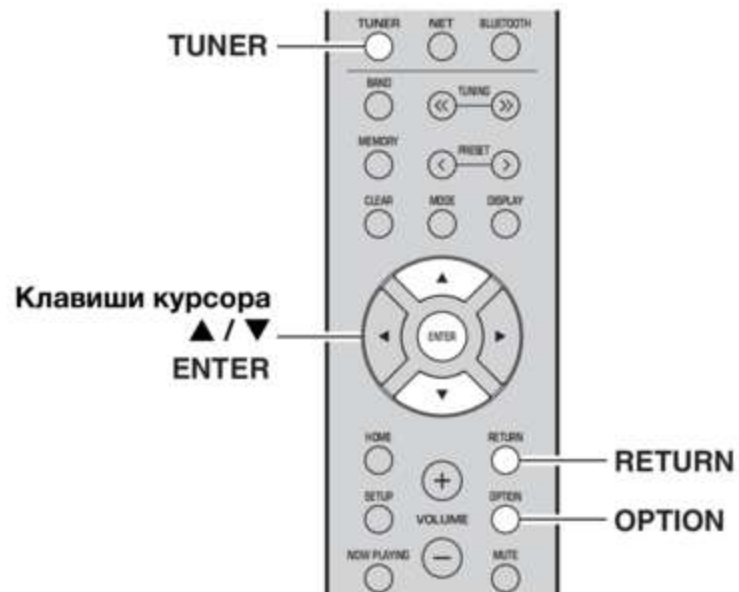

- 2 Если в качестве источника входного сигнала выбран вариант “TUNER”, нажмите OPTION.

- 2 С помощью клавиш курсора (▲ / ▼) выберите значение “TrafficProgram” и нажмите ENTER.

Поиск станции, транслирующей информацию о дорожном движении, начнется через 5 секунд. Чтобы начать поиск немедленно, еще раз нажмите кнопку ENTER.

Примечание

- Чтобы выполнить поиск вверх/вниз от текущей частоты, нажмите клавиши курсора (▲/▼), когда отображается надпись “READY”.
- Для отмены поиска нажмите кнопку RETURN.
- Текст в скобках обозначает индикацию на дисплее передней панели.

По окончании поиска примерно на 3 секунды появится следующая индикация.



Станция, транслирующая информацию о дорожном движении (частота)

Примечание

Сообщение “TP Not Found” отображается примерно в течение 3 секунд, если станции, транслирующие информацию о дорожном движении, не найдены.

Прослушивание DAB-радио (R-N303D)

Стандарт DAB (Digital Audio Broadcasting, цифровое радиовещание) использует цифровые сигналы для воспроизведения более чистого звука и более стабильного приема по сравнению с аналоговыми сигналами. Данный аппарат также может принимать сигнал в формате DAB+ (улучшенная версия стандарта DAB), что позволяет прослушивать большее количество радиостанций, использующих аудиокодек MPEG-4 (AAC+), который обеспечивает более эффективный способ передачи.

Примечание

Данный аппарат поддерживает только диапазон Band III (от 174 до 240 МГц).

Подготовка к настройке диапазона DAB

Перед настройкой DAB-радиостанций следует выполнить первоначальное сканирование. При первом выборе диапазона DAB первоначальное сканирование выполняется автоматически.

Для прослушивания DAB-радиостанции подключите антенну, как описано в разделе “Подключение антенны DAB/FM (R-N303D)” (стр. 12).

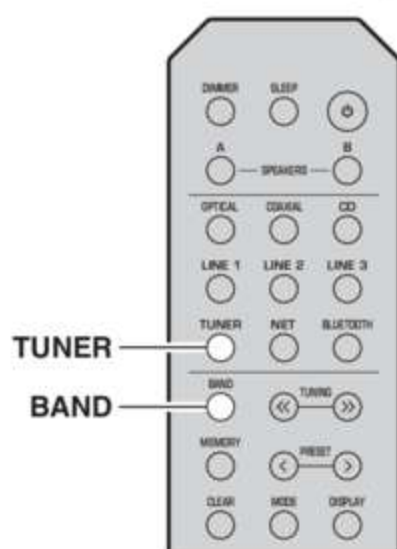

- 1 Нажмите кнопку **TUNER**, чтобы выбрать “TUNER” в качестве источника входного сигнала.
- 2 Нажмите **BAND**, чтобы выбрать диапазон **DAB**.

Начнется первоначальное сканирование. Во время сканирования ход выполнения отображается на дисплее передней панели.

Когда сканирование завершено, верхняя часть списка просканированных радиостанций появится на дисплее передней панели.

Примечание

- Если во время первоначального сканирования DAB-радиостанции не найдены, на дисплее передней панели появится надпись “Not Found”, после которой будет указано “Off Air”. Нажмите дважды кнопку **BAND**, чтобы повторно выбрать диапазон **DAB** и выполнить сканирование еще раз.
- Можно проверить силу принимаемого сигнала каждого канала **DAB** (стр.29).
- Для повторного выполнения первоначального сканирования после сохранения нескольких **DAB**-радиостанций выберите “Initiate Scan” (стр. 37) в меню “OPTION”. При повторном выполнении первоначального сканирования **DAB**-радиостанции, сохраненные под номерами предустановок, будут удалены.

Выбор DAB-радиостанции для приема

Можно выбрать DAB-радиостанцию из списка радиостанций, сохраненных при первоначальном сканировании.

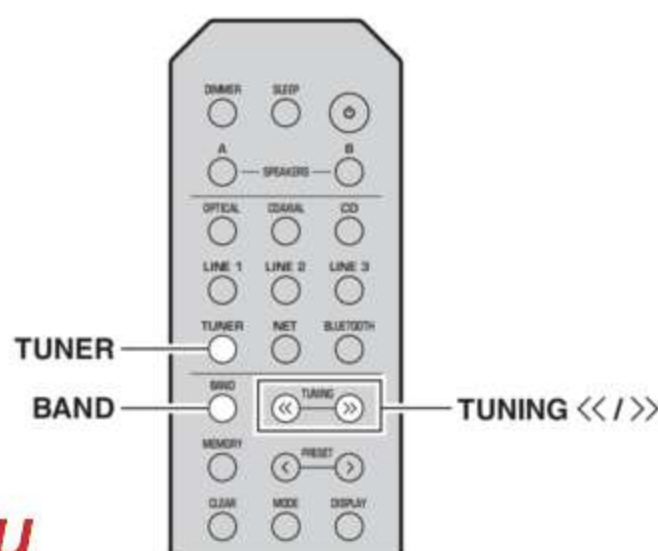

- 1 Нажмите кнопку **TUNER**, чтобы выбрать “TUNER” в качестве источника входного сигнала.
- 2 Нажмите **BAND**, чтобы выбрать диапазон **DAB**.
- 3 Нажмите кнопку **TUNING <</>>**, чтобы выбрать **DAB**-радиостанцию.



Примечание

- На дисплее появится надпись “Off Air”, если выбранная **DAB**-радиостанция в данный момент недоступна.
- При приеме аппаратом дополнительной радиостанции значение “2” будет отображаться рядом с надписью “DAB”.

Использование функции предустановки

К списку предустановок можно добавить до 40 DAB-радиостанций. Создав список предустановленных радиостанций, можно легко настроиться на них с помощью функций предустановки.

Примечание

Можно сохранить до 40 избранных радиостанций для каждого диапазона DAB и FM.

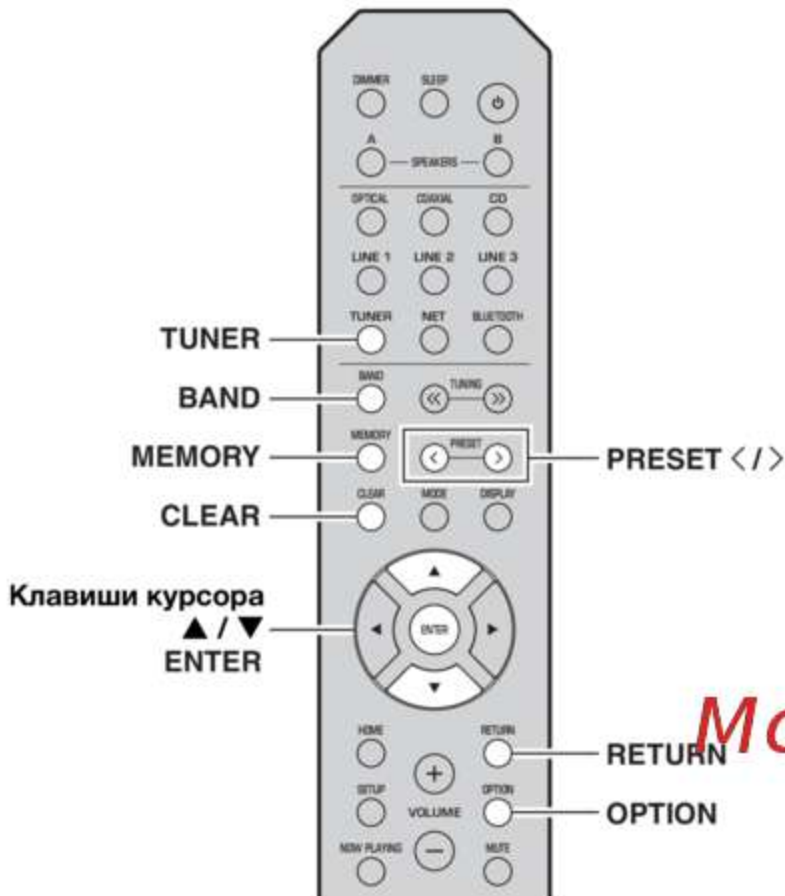

■ Сохранение DAB-радиостанции

Выберите DAB-радиостанцию и сохраните ее под номером предустановки.

- 1 Настройтесь на нужную радиостанцию в диапазоне DAB. См. раздел “Выбор DAB-радиостанции для приема” (стр. 26).
- 2 Нажмите кнопку MEMORY.

Примечание

Удерживая кнопку MEMORY более 3 секунд, можно пропустить описанные ниже шаги и автоматически сохранить выбранную радиостанцию под свободным номером предустановки (т. е. под номером предустановки, следующим после последнего использованного номера).

- 3 Нажмите PRESET </>, чтобы выбрать номер предустановки, под которым будет сохранена данная радиостанция.

Во время выбора номера сохраняемой предустановки отображается надпись “Empty”. Если выбран номер, для которого уже сохранена радиостанция, будет отображаться надпись “Overwrite?”.



“Empty” (не используется) или “Overwrite?” (используется)

- 4 Нажмите кнопку MEMORY.

По завершении сохранения дисплей вернется в исходное состояние.

Примечание

Для отмены сохранения нажмите кнопку RETURN, либо не выполняйте никакие операции в течение примерно 30 секунд.

■ Вызов предустановленной радиостанции

Настройтесь на сохраненную DAB-радиостанцию, выбрав соответствующий номер предустановки.

- 1 Нажмите кнопку TUNER, чтобы выбрать “TUNER” в качестве источника входного сигнала.
- 2 Нажмите BAND, чтобы выбрать диапазон DAB.
- 3 Нажмите PRESET </>, чтобы выбрать желаемую DAB-радиостанцию.



Примечание

- Номера предустановок, для которых радиостанции не сохранены, будут пропущены.
- Если в аппарате нет предустановленных радиостанций, отображается надпись “No Presets”.

■ Очистка предустановленных DAB-радиостанций

Очистите DAB-радиостанции, сохраненные под номерами предустановок.

- 1 Нажмите кнопку TUNER, чтобы выбрать "TUNER" в качестве источника входного сигнала.
- 2 Нажмите BAND, чтобы выбрать диапазон DAB.
- 3 Нажмите OPTION, чтобы открыть меню "OPTION".
Появится меню "OPTION" для источника TUNER (стр. 37).
- 4 С помощью клавиш курсора (▲ / ▼) выберите значение "Clear Preset" и нажмите ENTER.
- 5 Выберите нужный номер предустановленной радиостанции, нажимая повторно клавиши курсора (▲ / ▼).
Выбранный номер предустановки на дисплее передней панели начнет мигать.
- 6 Нажмите ENTER еще раз для подтверждения.
На дисплее передней панели появится надпись "Cleared". После этого на дисплее передней панели появится другая предустановленная радиостанция. Если предустановленных станций больше нет, появится надпись "No Presets", а затем дисплей вернется в меню "OPTION".
Чтобы вернуть дисплей к исходному состоянию, нажмите RETURN.

Для отмены сохранения радиостанции можно также выполнить следующие действия.

- 1 Нажмите кнопку TUNER, чтобы выбрать "TUNER" в качестве источника входного сигнала.
- 2 Нажмите кнопку CLEAR.
- 3 Нажмите кнопку PRESET </>, чтобы выбрать предустановленную станцию, которую следует удалить, и нажмите кнопку CLEAR.

Если предустановленная станция удалена, отображается надпись "Cleared".

Отображение информации DAB

Данный аппарат может принимать различные виды информации о диапазоне DAB, когда он настроен на прием DAB-радиостанции.

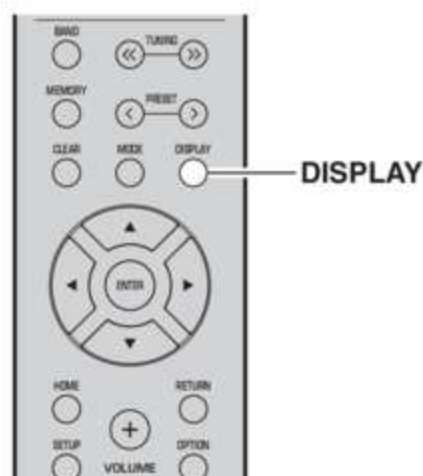

- 1 Нажмите кнопку TUNER, чтобы выбрать "TUNER" в качестве источника входного сигнала.

- 2 Настройтесь на нужную радиостанцию в диапазоне DAB.

- 3 Нажмите кнопку DISPLAY.
При каждом нажатии этой кнопки отображаемый элемент изменяется.



Название элемента

После выбранного элемента следует краткое описание, а затем отображается соответствующая информация о нем.



Информация

Параметр	Описание
Service Label	Название радиостанции
DLS (Dynamic Label Segment)	Информация о текущей радиостанции
Ensemble Label	Название ансамбля
Program Type	Жанр радиостанции
Date And Time	Текущая дата и время
Audio Mode	Аудиорежим (моно/стерео) и скорость передачи данных
CH Label/Freq.	Метка канала и частота
Signal Quality	Качество принимаемого сигнала (от 0 [нет сигнала] до 100 [наилучший сигнал])

Примечание

Некоторая информация может быть недоступна в зависимости от выбранной DAB-радиостанции.

Проверка силы принимаемого сигнала каждого канала DAB

Можно проверить силу принимаемого сигнала каждого канала DAB (от 0 [нет сигнала] до 100 [наилучший сигнал]).

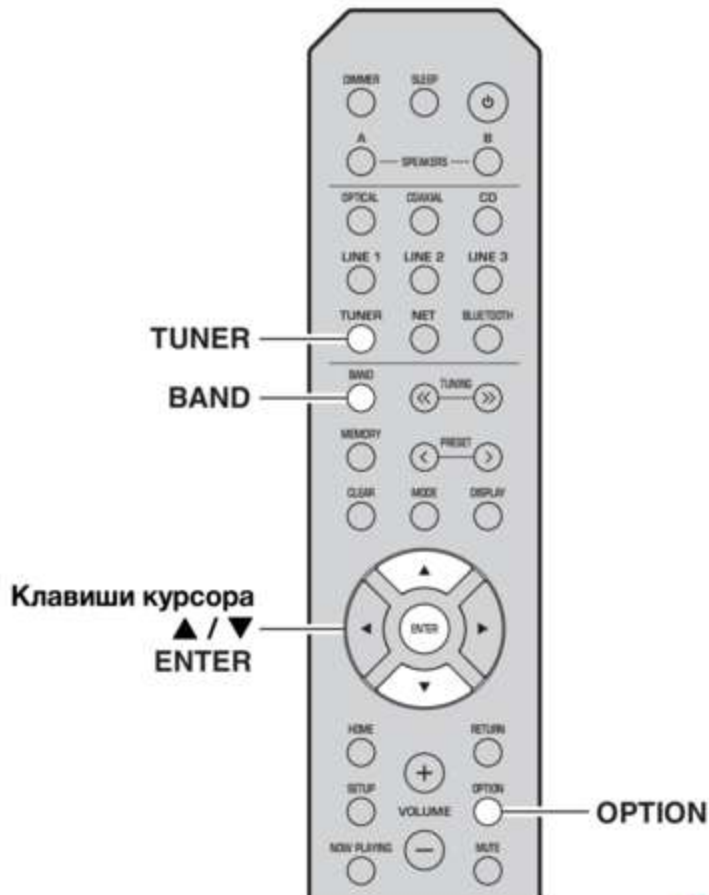

- 1 Нажмите кнопку TUNER, чтобы выбрать "TUNER" в качестве источника входного сигнала.
- 2 Нажмите BAND, чтобы выбрать диапазон DAB.
- 3 Нажмите OPTION, чтобы открыть меню "OPTION".
Появится меню "OPTION" для источника TUNER (стр. 37).
- 4 С помощью клавиш курсора (▲ / ▼) выберите значение "Tune Aid" и нажмите ENTER.
- 5 С помощью клавиш курсора (▲ / ▼) выберите желаемый канал DAB.



Метка канала DAB Сила принимаемого сигнала

■ Сведения о частоте DAB-радиостанции

Данный аппарат поддерживает только диапазон Band III (от 174 до 240 МГц).

Частота	Метка канала	Частота	Метка канала
174,928 МГц	5A	208,064 МГц	9D
176,640 МГц	5B	209,936 МГц	10A
178,352 МГц	5C	211,648 МГц	10B
180,064 МГц	5D	213,360 МГц	10C
181,936 МГц	6A	215,072 МГц	10D
183,648 МГц	6B	216,928 МГц	11A
185,360 МГц	6C	218,640 МГц	11B
187,072 МГц	6D	220,352 МГц	11C
188,928 МГц	7A	222,064 МГц	11D
190,640 МГц	7B	223,936 МГц	12A
192,352 МГц	7C	225,648 МГц	12B
194,064 МГц	7D	227,360 МГц	12C
195,936 МГц	8A	229,072 МГц	12D
197,648 МГц	8B	230,784 МГц	13A
199,360 МГц	8C	232,496 МГц	13B
201,072 МГц	8D	234,208 МГц	13C
202,928 МГц	9A	235,776 МГц	13D
204,640 МГц	9B	237,488 МГц	13E
206,352 МГц	9C	239,200 МГц	13F

Воспроизведение музыки с помощью *Bluetooth*

С помощью данного аппарата можно воспроизводить музыкальные файлы с устройства *Bluetooth* (например с мобильного устройства).

См. также инструкцию по эксплуатации устройства *Bluetooth*.

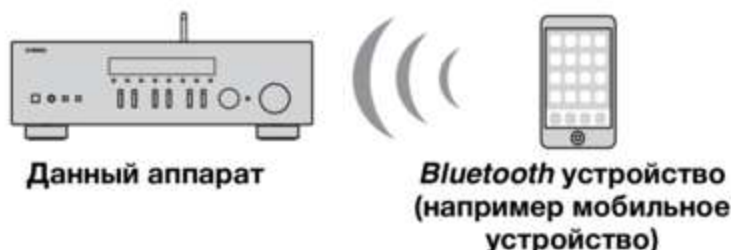

Примечание

- Для использования функции *Bluetooth* установите для параметра “Bluetooth” (стр. 41) в меню “SETUP” значение “On”.
- Устройство *Bluetooth* может не обнаруживаться аппаратом или некоторые функции могут быть несовместимы в зависимости от модели.
- Аудиосигнал можно передавать на динамики *Bluetooth* или наушники с помощью приложения MusicCast CONTROLLER. Аудиовыход можно выбрать только из приложения MusicCast CONTROLLER.

Подключение устройства *Bluetooth* (сопряжение)

При первом подключении устройства *Bluetooth* к аппарату сначала необходимо выполнить операцию сопряжения. Сопряжение представляет собой операцию предварительного сохранения устройств *Bluetooth* вместе друг с другом. После завершения операции сопряжения последующее повторное подключение будет простым даже после отключения соединения *Bluetooth*.

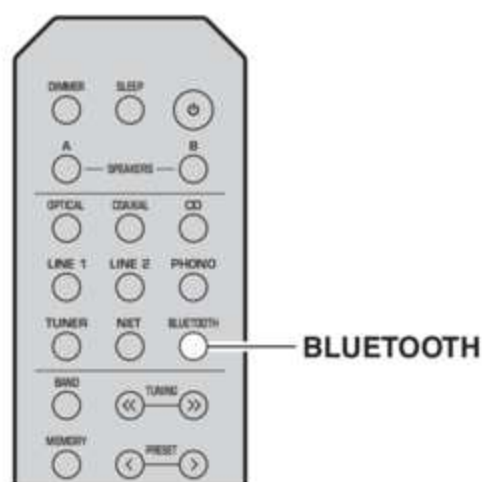

- 1 Нажмите кнопку **BLUETOOTH**, чтобы выбрать “Bluetooth” в качестве источника входного сигнала.

Если уже подключено другое устройство *Bluetooth*, отключите соединение *Bluetooth* перед выполнением операции сопряжения.

- 2 Включите функцию *Bluetooth* на устройстве *Bluetooth*.

- 3 На устройстве *Bluetooth* выберите название модели аппарата из списка доступных устройств.

После завершения сопряжения и подключения к устройству *Bluetooth* на дисплее передней панели появится надпись “Connected” и загорится индикатор *Bluetooth*.



Примечание

- Если требуется пароль, введите “0000”.
- Можно изменить сетевое имя устройства для данного аппарата, которое будет отображаться при подключении устройств *Bluetooth*, в пункте “Network Name” (стр. 41) в меню настроек.

Воспроизведение содержимого устройства *Bluetooth*

Подключите сопряженное устройство *Bluetooth* и начните воспроизведение. Заранее проверьте следующее.

- Сопряжение завершено.
- *Bluetooth* функция на устройстве *Bluetooth* включена.

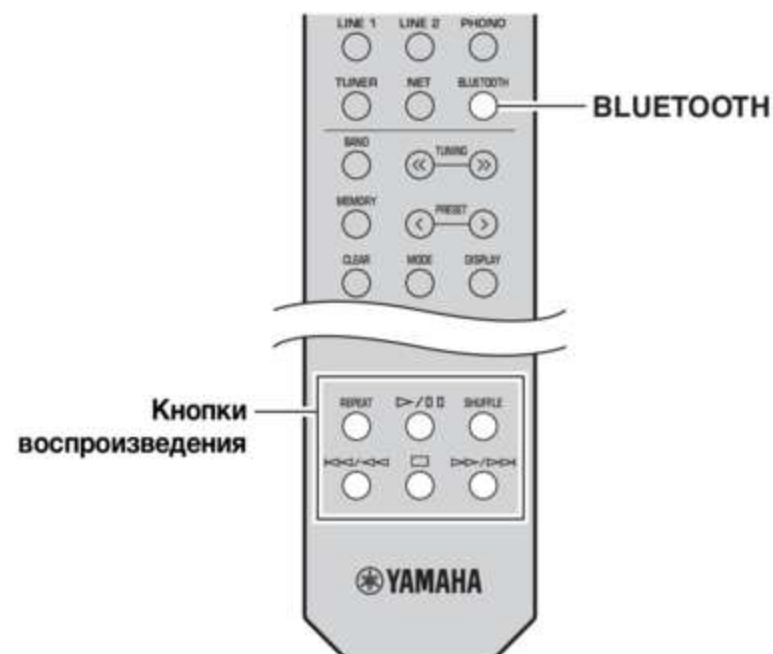

- 1 Нажмите кнопку **BLUETOOTH**, чтобы выбрать “Bluetooth” в качестве источника входного сигнала.

Примечание

Если аппарат находит ранее подключенное устройство *Bluetooth*, он автоматически устанавливает соединение с устройством *Bluetooth* после шага 1. Для установки еще одного соединения *Bluetooth* сначала необходимо разорвать текущее соединение *Bluetooth*.

2 Выполните операции на устройстве Bluetooth для установки подключения Bluetooth.

Выберите название модели данного аппарата из списка устройств *Bluetooth* на своем устройстве. После установки подключения на дисплее передней панели загорится индикатор BLUETOOTH.

Примечание

Если не удастся подключить устройство *Bluetooth*, снова выполните сопряжение (стр.30).

3 Выполните операции на устройстве Bluetooth для воспроизведения музыки.

Примечание

Для управления воспроизведением можно использовать кнопки воспроизведения на пульте ДУ.

Отключение соединения Bluetooth

Выполните одно из приведенных ниже действий для отключения соединения *Bluetooth*.

- Выключите функцию *Bluetooth* на устройстве *Bluetooth*.
- Удерживайте нажатой кнопку BLUETOOTH на пульте ДУ не менее 3 секунд.
- Выберите в качестве источника входного сигнала на аппарате значение, отличное от “*Bluetooth*”.

Bluetooth

- *Bluetooth* является технологией беспроводной передачи данных между устройствами в радиусе 10 метров в диапазоне 2,4 ГГц, диапазоне, который может использоваться без лицензии.

Управление соединениями Bluetooth

- Диапазон 2,4 ГГц, используемый *Bluetooth*-совместимыми устройствами, является радиодиапазоном, который совместно используется многими типами оборудования. *Bluetooth*-совместимые устройства используют технологию, минимизирующую влияние других компонентов, использующих тот же радиодиапазон, т.к. подобное влияние может снизить скорость или расстояние передачи данных, а в некоторых случаях прерывать передачу данных.
- Скорость передачи сигнала и расстояние, на котором возможна передача данных, отличаются в зависимости от расстояния между взаимодействующими устройствами, наличия препятствий, условий распространения радиоволн и типа оборудования.
- Компания Yamaha не гарантирует установку всех беспроводных соединений между данным аппаратом и устройствами, совместимыми с функцией *Bluetooth*.

Воспроизведение музыки на медиа-серверах (ПК/NAS)

С помощью аппарата можно воспроизводить музыкальные файлы на компьютере или DLNA-совместимом сетевом хранилище данных (NAS).

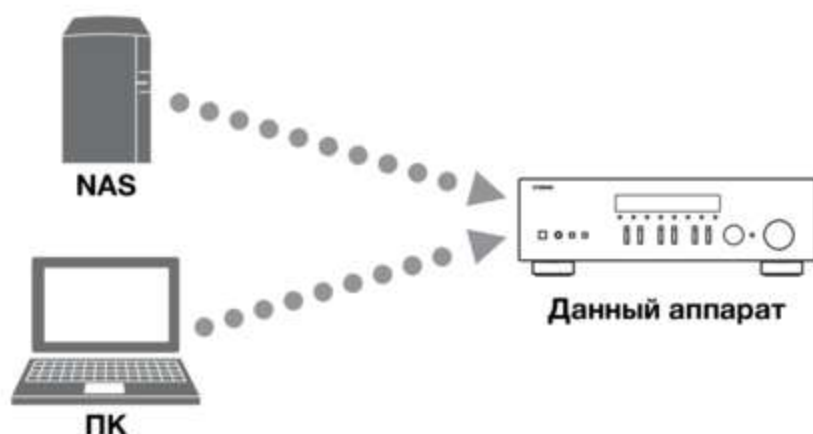

Примечание

- Для использования этой функции данный аппарат и ПК/NAS должны быть подключены к одному и тому же маршрутизатору (стр. 13). Вы можете проверить, правильно ли назначены устройству сетевые параметры (такие как IP-адрес и т.п.), в пункте "Information" (стр. 40) меню "SETUP".
- Для воспроизведения музыкальных файлов программное обеспечение сервера, установленное на ПК/NAS, должно поддерживать форматы музыкальных файлов, которые необходимо воспроизвести.
- Звук может прерываться при использовании беспроводного сетевого подключения. В этом случае используйте проводное сетевое подключение.
- К данному аппарату можно подключить до 16 медиа-серверов.
- Сведения о поддерживаемых форматах файлов см. в разделе "Поддерживаемые форматы файлов" (стр. 52).

Настройка общего доступа к музыкальным файлам

Для воспроизведения музыкальных файлов, хранящихся на вашем ПК, с помощью данного аппарата необходимо настроить общий доступ к файлам мультимедиа между аппаратом и компьютером (Windows Media Player 12 или более поздняя версия). Здесь, в качестве примера, показана настройка Windows Media Player в Windows 7.

■ Использование Windows Media Player 12

- 1 Запустите Windows Media Player 12 на своем ПК.
- 2 Выберите "Stream", а затем "Turn on media streaming...".

(в качестве примера приводится версия на англ. языке)



Откроется окно панели управления ПК.

- 3 Нажмите кнопку "Turn on media streaming".



- 4 Выберите значение "Allowed" из раскрывающегося списка рядом с названием модели аппарата.

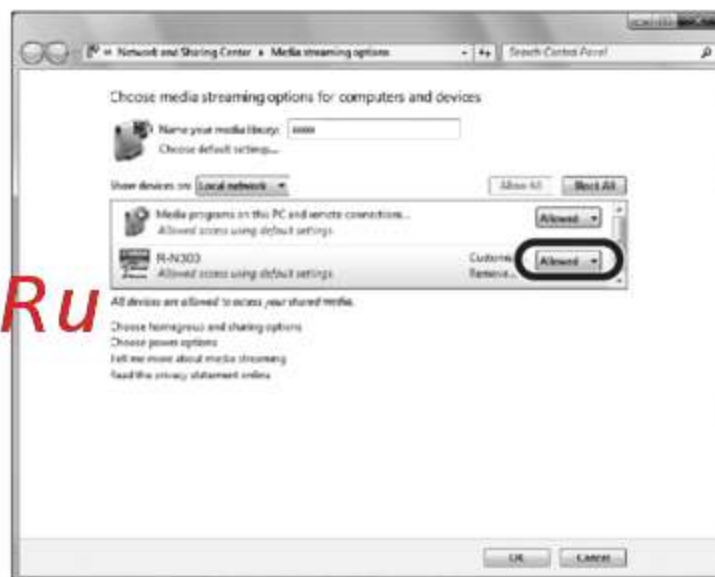

- 5 Как и в шаге 4 выберите значение "Allowed" из раскрывающегося списка рядом с устройствами (ПК или мобильными устройствами), которые необходимо использовать в качестве медиа-контроллеров.

- 6 Нажмите кнопку "ОК", чтобы выйти.

■ Использование сетевого хранилища данных или ПК с другим установленным серверным ПО DLNA

Настройте параметры совместного использования носителей в соответствии с инструкциями по эксплуатации устройства или ПО.

Воспроизведение музыкального содержимого на ПК

Для управления музыкальным содержимым ПК и запуска воспроизведения выполните следующие действия.

Примечание

Вместо символов, которые не поддерживаются аппаратом, отображается “_” (подчеркивание).

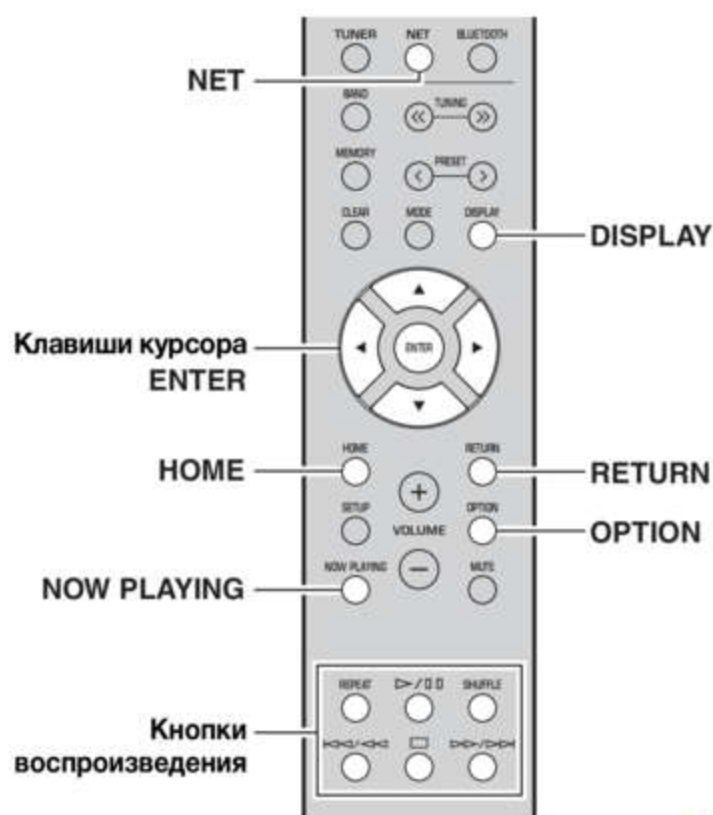

- 1 Несколько раз нажмите кнопку NET для выбора “Server” в качестве источника входного сигнала.



- 2 С помощью клавиш курсора (▲ / ▼) выберите музыкальный сервер и нажмите ENTER.

- 3 С помощью клавиш курсора выберите элемент и нажмите ENTER.

Если выбрана композиция, начнется ее воспроизведение, и будут отображаться данные воспроизведения.



Примечание

- Если на ПК выполняется воспроизведение музыкального файла, выбранного с аппарата, отображаются данные воспроизведения.
- Можно сохранить текущую воспроизводимую композицию в качестве предустановки (стр. 36).
- При многократном нажатии кнопки DISPLAY можно переключать данные воспроизведения на дисплее передней панели (стр. 20).

Для управления воспроизведением используйте следующие кнопки пульта ДУ.

Кнопки	Функция	
Клавиши курсора	Выбор музыкального файла или папки.	
ENTER	Запуск воспроизведения при нажатии в процессе выбора содержимого. Перемещение на один уровень вниз при нажатии в процессе выбора папки.	
RETURN	Перемещение на один уровень вверх.	
Кнопки воспроизведения	▷ / ◻◻	Остановка/возобновление воспроизведения.
	◻	Остановка воспроизведения.
	◀◀ / ▶▶	Быстрый переход вперед/назад.
HOME	Отображение корневого каталога музыкального сервера.	
NOW PLAYING	Отображение информации о воспроизводимой композиции.	

Примечание

Также можно использовать DLNA-совместимый Digital Media Controller (контроллер цифровых носителей, DMC) для управления воспроизведением. Подробная информация представлена в разделе “DMC Control” (стр. 40) в меню “SETUP”.

■ Настройки повторного воспроизведения/воспроизведения в случайном порядке

Можно настроить параметры повторного воспроизведения/воспроизведения в случайном порядке для музыки на ПК.

- 1 Если источником входного сигнала является “Server”, нажмите кнопку REPEAT или SHUFFLE несколько раз, чтобы выбрать способ воспроизведения.

Кнопки воспроизведения	Настройка	Функция
REPEAT	Off	Выключение функции повторного воспроизведения.
	One	Повторное воспроизведение текущей композиции.
	All	Повторное воспроизведение всех композиций в текущем альбоме (папке).
SHUFFLE	Off	Выключение функции воспроизведения в случайном порядке.
	On	Воспроизведение композиций текущего альбома (папки) в произвольном порядке.

■ Настройки автоматического воспроизведения

С помощью данных параметров настройте автоматическое воспроизведение музыки на ПК или сервере при включении аппарата или при переключении между источниками входного сигнала.

- 1 Нажмите кнопку OPTION.
- 2 С помощью клавиш курсора (▲ / ▼) выберите значение “Auto Playback” и нажмите ENTER.
- 3 С помощью клавиш курсора (◀ / ▶) включите или выключите автоматическое воспроизведение.
- 4 Нажмите OPTION после завершения.

Прослушивание Интернет-радио

Прослушивание Интернет-радиостанций возможно в любой точке мира.

Примечание

- Для использования этой функции аппарат должен быть подключен к сети Интернет (стр. 13). Вы можете проверить, правильно ли назначены устройству сетевые параметры (такие как IP-адрес и т.п.), в пункте "Information" (стр. 40) меню "SETUP".
- Прием некоторых Интернет-радиостанций может быть невозможен.
- Данный аппарат использует службу "airable.Radio". Данная служба принадлежит компании Tune In GmbH.
- Данная служба может быть отключена без уведомления.
- Названия папок могут отличаться в зависимости от языка.

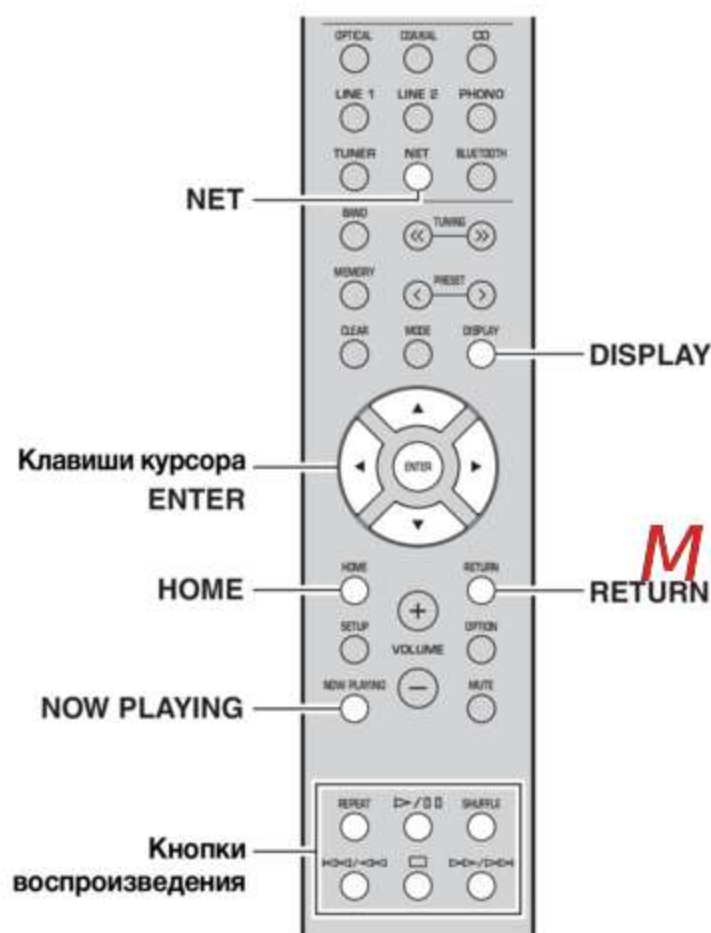

1 Несколько раз нажмите кнопку NET для выбора "NetRadio" в качестве источника входного сигнала.

Список радиостанций появится на дисплее передней панели.



2 С помощью клавиш курсора выберите элемент и нажмите ENTER.

Если выбрана Интернет-радиостанция, начнется ее воспроизведение, и будут отображаться данные воспроизведения.



Для управления воспроизведением используйте следующие кнопки пульта ДУ.

Кнопки	Функция
Клавиши курсора	Выбор Интернет-радиостанции или категории, например, жанра.
ENTER	Запуск воспроизведения при нажатии в процессе выбора Интернет-радиостанции. Перемещение на один уровень вниз при нажатии в процессе выбора категории.
RETURN	Перемещение на один уровень вверх.
Кнопки воспроизведения	<input type="checkbox"/> Остановка воспроизведения.
HOME	Отображение категорий верхнего уровня при нажатии в процессе воспроизведения.
NOW PLAYING	Отображение информации о воспроизводимой Интернет-радиостанции.

Примечание

- Можно сохранить текущую воспроизводимую радиостанцию в качестве предустановки (стр. 36).
- При многократном нажатии кнопки DISPLAY можно переключать данные воспроизведения на дисплее передней панели (стр. 20).
- В зависимости от станции некоторая информация может быть недоступна.

Воспроизведение музыки с помощью AirPlay

Функция AirPlay позволяет воспроизводить музыку с iPhone/iPad/iPod touch/iTunes на данном аппарате через сеть.



Примечание

Для использования этой функции данный аппарат и ПК или iPhone должны быть подключены к одному и тому же маршрутизатору (стр. 13). Вы можете проверить, правильно ли назначены устройству сетевые параметры (такие как IP-адрес и т.п.), в пункте "Information" (стр. 40) меню "SETUP".

AirPlay работает с iPhone, iPad и iPod touch с iOS 4.3.3 или более поздней версии, Mac с OS X Mountain Lion или более поздней версии и ПК с iTunes 10.2.2 или более поздней версии.
(по состоянию на июнь 2017 г.)

Примечание

- При многократном нажатии кнопки DISPLAY можно переключать данные воспроизведения на дисплее передней панели (стр. 20).
- Чтобы аппарат включался автоматически при начале воспроизведения через iTunes или iPhone, установите для параметра "Standby (Network Standby)" (стр. 41) в меню "SETUP" значение "On" или "Auto".
- Можно редактировать сетевое имя (имя аппарата в сети), отображаемое на iTunes/iPhone, используя параметр "Network Name" (стр. 41) в меню "SETUP".
- Регулировать громкость воспроизведения аппарата можно через iTunes/iPhone.

ВНИМАНИЕ

При настройке громкости с помощью iTunes или iPhone громкость воспроизведения может оказаться неожиданно высокой, что может вызвать повреждение слуха или устройства. Если громкость воспроизведения слишком высокая, немедленно остановите воспроизведение на iTunes или iPod. Рекомендуется использовать параметр "Vol.Interlock (Volume interlock)" (стр. 38) в меню Option, чтобы предварительно ограничить изменение громкости с iTunes или iPhone.

Воспроизведение музыкального контента с iTunes/iPhone

Для воспроизведения на аппарате музыки с iTunes/iPhone выполните следующие действия.

- 1 Включите аппарат, запустите на ПК приложение iTunes или откройте экран воспроизведения на iPhone.**

Если iTunes/iPhone распознает аппарат, появится значок AirPlay.

iOS 10 (пример)



iTunes (пример)



Примечание

Если значок не появляется, проверьте правильность подключения ПК/iPhone к маршрутизатору.

- 2 В iTunes/iPhone выберите значок AirPlay и укажите аппарат (сетевое имя аппарата) в качестве устройства для вывода звука.**
- 3 Выберите композицию и включите воспроизведение.**

Аппарат автоматически выбирает "AirPlay" в качестве источника входного сигнала и начинает воспроизведение. Данные воспроизведения отображаются на дисплее передней панели.

Для управления воспроизведением используйте следующие кнопки пульта ДУ.

Кнопки	Функции
▶ / ⏸	Остановка/возобновление воспроизведения.
⏹	Остановка воспроизведения.
⏮ / ⏪	Быстрый переход вперед/назад.
⏩ / ⏭	
REPEAT	Изменение параметров повторного воспроизведения.
SHUFFLE	Изменение параметров воспроизведения в случайном порядке.

Сохранение текущей воспроизводимой композиции/ радиостанции (функция предустановки)

Если в качестве источника входного сигнала выбран сетевой источник, можно сохранить текущую воспроизводимую композицию или потоковую станцию в качестве предустановки. Можно запрограммировать до 40 таких предустановок. Затем любую предустановленную композицию/станцию можно с легкостью вызвать, выбрав номер предустановки.

Следующие источники входных сигналов можно задать в качестве предустановки. Server, Net Radio, Bluetooth и службы потоковой передачи.

Примечание

- Для параметра “Bluetooth” будет сохранен только источник входного сигнала. Отдельные композиции сохранить невозможно.
- С помощью приложения MusicCast CONTROLLER (стр. 19) можно сохранять содержимое (композиции, радиостанции) и прослушивать его.
- При сохранении музыкальных файлов, которые хранятся на ПК/NAS, данный аппарат запоминает относительное положение музыкальных файлов в папке. При добавлении музыкальных файлов в папку или удалении файлов из нее данный аппарат может неправильно вызывать музыкальный файл. В этом случае сохраните элементы еще раз.

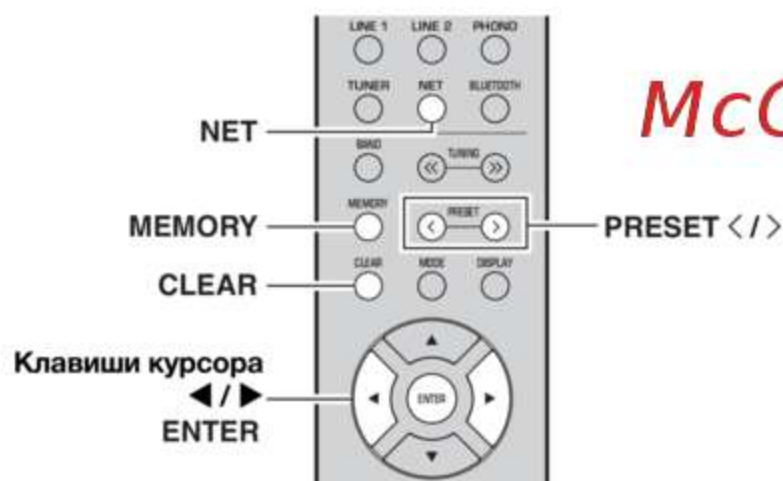

Сохранение в качестве предустановки

- 1 Воспроизведите композицию/потоковую станцию, которую необходимо сохранить.
- 2 Удерживайте кнопку MEMORY более 3 секунд. При первом сохранении вам будет предложено сохранить выбранную композицию/радиостанцию под номером предустановки “01”. Также будет предложено сохранить каждую дополнительную композицию/радиостанцию, которую вы выбираете, под следующим незанятым номером предустановки.



Номер предустановки

Примечание

Чтобы выбрать номер предустановки для сохранения, нажмите PRESET </> или клавиши курсора (◀/▶).

- 3 Снова нажмите кнопку MEMORY для сохранения предустановки.

Примечание

Для отмены сохранения нажмите RETURN.

Вызов предустановки

- 1 Выберите NET или BLUETOOTH в качестве источника входного сигнала.
- 2 Нажмите кнопку PRESET </>, чтобы выбрать номер предустановки.
- 3 Нажмите кнопку ENTER для вызова предустановки.

Примечание

- Через несколько секунд после выбора номера предустановки начнется ее воспроизведение.
- Для отмены вызова предустановки нажмите RETURN.

Удаление из списка предустановок

- 1 Выберите NET или BLUETOOTH в качестве источника входного сигнала.
- 2 Нажмите кнопку PRESET </>, чтобы выбрать номер предустановки.
- 3 Нажмите кнопку CLEAR, чтобы удалить предустановку.

Если предустановленная станция удалена, отображается надпись “Empty”.

ДОПОЛНИТЕЛЬНЫЕ ФУНКЦИИ

Настройка параметров воспроизведения для различных источников воспроизведения (меню OPTION)

Можно настроить отдельные параметры воспроизведения для различных источников воспроизведения. Данное меню позволяет легко настраивать параметры во время воспроизведения.

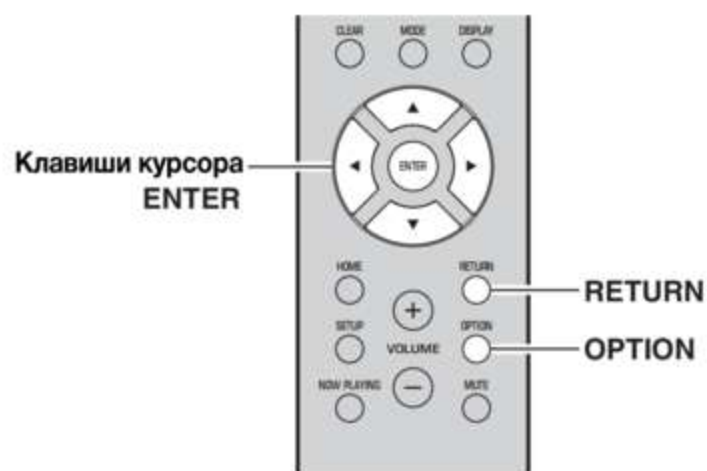

1 Нажмите кнопку OPTION.



2 С помощью клавиш курсора выберите элемент и нажмите ENTER.

Примечание

Чтобы вернуться к предыдущему состоянию во время выполнения операций с меню, нажмите кнопку RETURN.

3 С помощью клавиш курсора (◀ / ▶) выберите значение.

4 Для выхода из меню нажмите OPTION.

Пункты меню OPTION

Примечание

Доступные элементы меню меняются в зависимости от выбранного источника входного сигнала.

Элемент	Функция	Стр.
Volume Trim	Корректировка разницы в громкости между источниками входного сигнала.	37
Signal Info.	Отображение информации об аудиосигнале.	38
Auto Preset	Автоматическое сохранение FM-радиостанций с сильным сигналом в качестве предустановленных.	22
Clear Preset	Удаление радиостанций, сохраненных под номерами предустановок.	24, 28
Initiate Scan*1	Выполнение первоначального сканирования для приема DAB-радиостанций.	26
Tune Aid*1	Проверка силы принимаемого сигнала каждой DAB-радиостанции.	29
TrafficProgram*2	Автоматический поиск станции, транслирующей информацию о дорожном движении.	25
Vol.Interlock	Включение/отключение управления громкостью с iTunes/iPhone через AirPlay.	38
Auto Playback	С помощью данных параметров настройте автоматическое воспроизведение музыки на ПК или сервере при включении аппарата или при переключении между источниками входного сигнала.	33

*1 Только для модели R-N303D

*2 Только для моделей R-N303, предназначенных для Соединенного Королевства и Европы

■ Volume Trim

Корректировка разницы в громкости между источниками входного сигнала. Если вас не устраивает разница в громкости при переключении между источниками входного сигнала, вы можете откорректировать ее с помощью этой функции.

Примечание

Данная настройка применяется отдельно к каждому источнику входного сигнала.

Диапазон настройки

от -10 до +10 (с шагом 1)

По умолчанию

0

■ Signal Info.

Отображение информации об аудиосигнале.

Возможные значения

FORMAT	Аудиоформат входного сигнала.
SAMPLING	Число выборок в секунду во входном цифровом сигнале.

Примечание

Для переключения информации на дисплее передней панели нажмите клавиши курсора (▲/▼) несколько раз.

■ Vol.Interlock (Volume interlock)

Включение/отключение управления громкостью с iTunes/iPhone через AirPlay.

Настройки

Off	Отключение управления громкостью через iTunes/iPhone.
Ltd (по умолчанию)	Включение управления громкостью через iTunes/iPhone в ограниченном диапазоне (от 1 до 60 и отключение звука).
Full	Включение управления громкостью через iTunes/iPhone в полном диапазоне.

McGrp.Ru

Настройка различных функций (меню SETUP)

На аппарате можно настраивать различные функции.

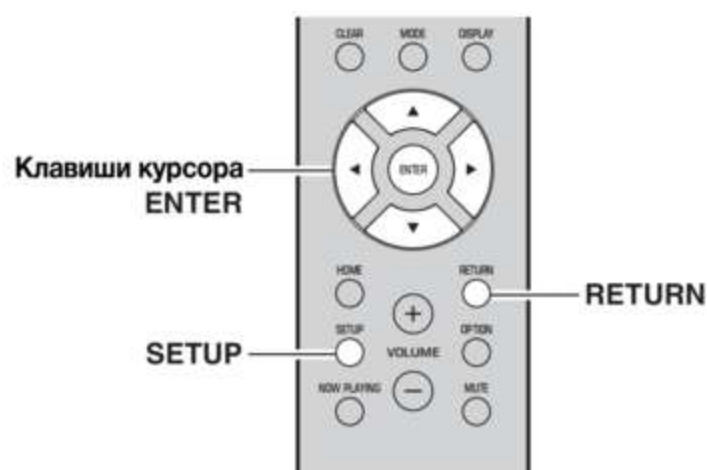

1 Нажмите кнопку **SETUP**.



2 С помощью клавиш курсора (**▲ / ▼**) выберите параметр и нажмите **ENTER**.



3 С помощью клавиш курсора (**◀ / ▶**) выберите параметр и нажмите **ENTER**.



Примечание

Чтобы вернуться к предыдущему состоянию во время выполнения операций с меню, нажмите кнопку **RETURN**.

4 Для выхода из меню нажмите кнопку **SETUP**.

SETUP Элементы меню

McGrp.Ru

Элемент меню	Функция	Стр.	
Network	Connection	Этот параметр определяет способ сетевого подключения.	40
	Information	Отображение информации о сети на данном аппарате.	40
	IP Address	Настройка сетевых параметров (таких как IP-адрес).	40
	DMC Control	Этот параметр определяет, разрешить ли DLNA-совместимому контроллеру цифровых носителей (DMC) управлять воспроизведением.	40
	Standby (Network Standby)	Этот параметр определяет возможность включения данного аппарата с помощью команд других сетевых устройств.	41
	Network Name	Позволяет редактировать сетевое имя (имя аппарата в сети), отображаемое на других сетевых устройствах.	41
	Update (Network Update)	Обновление встроенного программного обеспечения через Интернет.	41
Bluetooth	On/Off	Включение и выключение функции <i>Bluetooth</i> .	41
	Standby (Bluetooth Standby)	Эта настройка определяет возможность включения данного аппарата с устройств <i>Bluetooth</i> (режим ожидания <i>Bluetooth</i>).	41
Balance	Используется для настройки звукового баланса и компенсации дисбаланса между левым и правым динамиками.	41	
Max Volume	Установка максимальной громкости, чтобы звук не был слишком громким.	41	
InitialVolume	Установка начальной громкости во время включения данного ресивера.	42	
AutoPowerStby (Auto Power Standby)	Включение и выключение функции автоматического перехода в режим ожидания.	42	

Network

Конфигурация сетевых настроек.

■ Connection

Этот параметр определяет способ сетевого подключения.

Wired	Выберите этот вариант при подключении аппарата к сети с помощью имеющегося в продаже сетевого кабеля (стр. 13).
Wireless	Выберите этот вариант при подключении аппарата к сети с помощью беспроводного маршрутизатора или точки доступа (стр. 15, 16, 16).
W.Direct (Wireless Direct)	Выберите этот вариант при подключении мобильного устройства к аппарату напрямую. Более подробные сведения о настройках см. в разделе “Подключение мобильного устройства к аппарату напрямую (Wireless Direct)” (стр. 17).

Примечание

Если аппарат работает в расширенном режиме MusicCast, отображается надпись “Extend”. Подробнее о расширенном режиме см. в Руководстве по настройке MusicCast на веб-сайте Yamaha.

■ Information

Отображение информации о сети на данном аппарате.

NEW FW	Появляется при наличии обновления встроенного ПО данного аппарата (стр. 15).
STATUS	Статус подключения к сети.
MC NET	Состояние сети MusicCast. При наличии на дисплее надписи “Ready” можно использовать приложение MusicCast CONTROLLER.
MAC	Отображение MAC-адреса аппарата. MAC-адрес будет отличаться в зависимости от способа подключения (подключение через проводную или беспроводную локальную сеть / Wireless Direct).
SSID	(При использовании подключения к беспроводной локальной сети или Wireless Direct) Идентификатор SSID данного аппарата в беспроводной сети.
IP	IP-адрес
SUBNET	Маска подсети
GATEWAY	IP-адрес шлюза по умолчанию
DNS P	IP-адрес основного сервера DNS
DNS S	IP-адрес дополнительного сервера DNS

■ IP Address

Настройка сетевых параметров (таких как IP-адрес).

DHCP

Этот параметр определяет, будет ли использоваться сервер DHCP.

Off	Сервер DHCP не используется. Настройте сетевые параметры вручную. Подробная информация представлена в разделе “Ручная настройка сети” ниже.
On (по умолчанию)	Используется сервер DHCP для автоматического получения сетевых параметров аппарата (например, IP-адреса).

Ручная настройка сети

- 1 Установите для параметра “DHCP” значение “Off”.
- 2 С помощью клавиш курсора (▲ / ▼) выберите тип параметра.

IP	Установка IP-адреса.
SUBNET	Установка маски подсети.
GATEWAY	Установка IP-адреса шлюза по умолчанию.
DNS P	Установка IP-адреса основного сервера DNS.
DNS S	Установка IP-адреса дополнительного сервера DNS.

- 3 С помощью клавиш курсора (◀ / ▶) выберите расположение редактирования.



(Пример: IP-адрес)

С помощью клавиш курсора (◀/▶) переключайтесь между сегментами (Address1, Address2...) адреса.

- 4 С помощью клавиш курсора (▲ / ▼) измените значение.
- 5 Для выхода из меню нажмите **SETUP**.

■ DMC Control

Этот параметр определяет, разрешить ли DLNA-совместимому контроллеру цифровых носителей Digital Media Controller (DMC) управлять воспроизведением.

Disable	Не разрешает контроллерам цифровых носителей управлять воспроизведением.
Enable (по умолчанию)	Разрешает контроллерам цифровых носителей управлять воспроизведением.

Примечание

Контроллер цифровых носителей Digital Media Controller (DMC) — это устройство, способное управлять другими сетевыми устройствами через сеть. Когда эта функция включена, можно управлять воспроизведением на аппарате с помощью контроллеров цифровых носителей (таких как Windows Media Player 12) в той же сети.

Standby (Network Standby)

Этот параметр определяет возможность включения аппарата с помощью команд других сетевых устройств (режим ожидания сети).

Off	Выключение функции режима ожидания сети.
On	Включение функции режима ожидания сети. (Аппарат потребляет больше электроэнергии по сравнению с режимом "Off".)
Auto (по умолчанию)	Включение функции режима ожидания сети. Аппарат переходит в режим энергосбережения через восемь часов после его отключения от сети.



Благодаря улучшенному энергосбережению продукт имеет низкую потребляемую мощность не более двух ватт в режиме ожидания сети.

Network Name

Позволяет редактировать сетевое имя (имя аппарата в сети), отображаемое на других сетевых устройствах.

1 Выберите параметр "Network Name".

Сведения о выборе элементов меню см. в описании шагов на стр. 39.

R-N303 (пример)



2 Нажмите кнопку ENTER, чтобы открыть экран редактирования имени.

R-N303 (пример)



3 С помощью клавиш курсора (▲ / ▼) выберите символ, а с помощью клавиш курсора (◀ / ▶) переместите расположение редактирования.

Для добавления или удаления символа нажмите PRESET > (вставить) или PRESET < (удалить).

4 Чтобы подтвердить новое имя, нажмите ENTER.

5 Для выхода из меню нажмите SETUP.

Update (Network Update)

Обновление встроенного программного обеспечения через сеть.

Perform Update	Запуск процесса обновления встроенного программного обеспечения аппарата. Подробнее см. в разделе "Обновление встроенного программного обеспечения аппарата" (стр. 45).
Version	Отображение версии встроенного программного обеспечения, установленного на аппарате.
ID	Отображение системного идентификационного кода.

Bluetooth

Конфигурация настроек Bluetooth.

On/Off

Включение и выключение функции Bluetooth (стр. 30).

Off	Выключение функции Bluetooth.
On (по умолчанию)	Включение функции Bluetooth. Сразу после выбора значения "On" вывод сигнала сетевого источника приостанавливается.

Standby (Bluetooth Standby)

Этот параметр определяет возможность включения данного аппарата с устройств Bluetooth (режим ожидания Bluetooth). Если для этой функции установлено значение "On", аппарат включится автоматически при выполнении операции подключения на устройстве Bluetooth.

Off	Выключение функции режима ожидания Bluetooth.
On (по умолчанию)	Включение функции режима ожидания Bluetooth. (Аппарат потребляет больше электроэнергии по сравнению с режимом "Off".)

Примечание

Данный параметр недоступен, если для параметра "Standby (Network Standby)" (стр. 41) установлено значение "Off".

Balance

Настройка звукового баланса левого и правого динамиков для компенсации разницы громкости, вызванной расположением динамиков или характеристиками комнаты, в которой осуществляется прослушивание.

Диапазон настройки

от L+10 до R+10

По умолчанию

Center

Max Volume

Установка максимальной громкости, чтобы звук не был слишком громким.

Диапазон настройки

от 1 до 99 (с шагом 1), Max

По умолчанию

Max

InitialVolume

Установка начальной громкости во время включения ресивера.

Диапазон настройки

Off, Mute, от 1 до 99 (с шагом 1), Max

По умолчанию

Off

AutoPowerStby (Auto Power Standby)

Включение и выключение функции автоматического перехода в режим ожидания. Если в течение заданного периода времени аппарат не используется, он автоматически переходит в режим ожидания.

Off	Выключение автоматического перехода аппарата в режим ожидания.
On	Автоматический перевод аппарата в режим ожидания. Если в качестве источника входного сигнала выбран вариант NET или BLUETOOTH, аппарат переходит в режим ожидания, если выбранный источник не воспроизводится в течение 20 минут. Для всех источников входного сигнала аппарат перейдет в режим ожидания, если он не используется в течение 8 часов.

По умолчанию

Модели для Соединенного Королевства и Европы: On
Другие модели: Off

McGrp.Ru

Примечание

Перед переходом аппарата в режим ожидания на дисплее передней панели появляется сообщение AutoPowerStby и начинается обратный отсчет.

Настройка системных параметров (меню **ADVANCED SETUP**)

Настройка системных параметров аппарата с помощью дисплея передней панели. Управлять меню **ADVANCED SETUP** можно с передней панели.

- 1 Нажмите кнопку ϕ (питание), чтобы выключить аппарат.
- 2 Удерживая кнопку **RETURN** на передней панели, нажмите кнопку ϕ (питание).

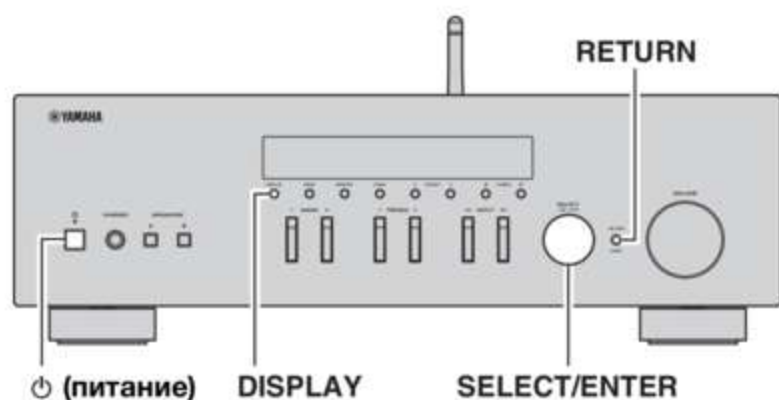

- 3 Поверните регулятор **SELECT/ENTER**, чтобы выбрать элемент.
- 4 Нажмите кнопку **SELECT/ENTER**, чтобы выбрать настройку.
- 5 Нажмите кнопку ϕ (питание), чтобы выключить аппарат, а затем включите его снова.

Новые настройки вступят в силу.

ADVANCED SETUP Элементы меню

Элемент	Функция	Стр.
VERSION	Проверка текущей версии встроенного программного обеспечения аппарата.	43
REMOTE ID	Выбор идентификационного кода ДУ аппарата.	43
TU*	Установка шага частоты тюнера.	43
INIT	Восстановление значений по умолчанию.	43
UPDATE	Обновление встроенного программного обеспечения.	44

* Только для моделей, предназначенных для Азии, и общих моделей

Проверка версии встроенного программного обеспечения (VERSION)

Проверка текущей версии встроенного программного обеспечения аппарата.

Примечание

- Версию встроенного программного обеспечения можно также проверить в пункте “Update (Network Update)” (стр. 41) меню “**SETUP**”.
- Отображение версии встроенного программного обеспечения может произойти с некоторой задержкой.

Выбор идентификационного кода пульта ДУ (REMOTE ID)

Изменение идентификационного кода пульта ДУ на аппарате.

Обычно должно быть установлено значение “ID1”. При управлении данным аппаратом с помощью элементов дистанционного управления, встроенных в некоторые проигрыватели Yamaha, выберите значение “AUTO”.

Настройки

ID1 (по умолчанию), AUTO

Настройка шага частоты тюнера (TU)

Выбор размера шага для определения частот тюнера. (Только для моделей, предназначенных для Азии, и общих моделей)

Настройки

FM100/AM10, FM50/AM9 (по умолчанию)

Восстановление настроек по умолчанию (INIT)

Восстановление настроек по умолчанию для аппарата.

Возможные значения

CANCEL (по умолчанию)	Отмена инициализации.
NETWORK	Инициализация всех настроек сетевого подключения и подключения <i>Bluetooth</i> . При выполнении инициализации аппарата все предустановки для сетевых источников входного сигнала (стр. 36) будут удалены.
ALL	Восстановление настроек по умолчанию для аппарата.

Обновление встроенного программного обеспечения (UPDATE)

При необходимости будет появляться новое встроенное программное обеспечение, включающее дополнительные функции и усовершенствования изделия. Если аппарат подключен к Интернету, то можно загрузить встроенное ПО через сеть. Подробные данные приведены в информации к обновлению.

■ Процедура обновления встроенного ПО

Не выполняйте эту процедуру, если не требуется обновление встроенного ПО. Перед обновлением встроенного программного обеспечения обязательно прочитайте информацию, поставляемую вместе с обновлениями.

- 1 Нажмите кнопку DISPLAY, чтобы начать обновление встроенного ПО.**

Примечание

Можно также обновить встроенное программное обеспечение данного аппарата, выполнив процедуру, описанную в разделе “Обновление встроенного программного обеспечения аппарата” (стр. 45).

McGrp.Ru

Обновление встроенного программного обеспечения аппарата

При необходимости будет появляться новое встроенное программное обеспечение, включающее дополнительные функции и усовершенствования изделия. Если аппарат подключен к Интернету, то можно загрузить встроенное ПО через сеть и обновить его.

Уведомление

- Не управляйте аппаратом и не отключайте кабель питания или сетевой кабель во время обновления встроенного программного обеспечения. Обновление встроенного программного обеспечения может длиться 5 и более минут (в зависимости от скорости Интернет-соединения).
- Если аппарат подключен к беспроводной сети через беспроводной сетевой адаптер, то в зависимости от состояния беспроводного подключения, обновление по сети может быть невозможно.

Примечание

Обновления также можно выполнить через меню ADVANCED SETUP (стр. 44).

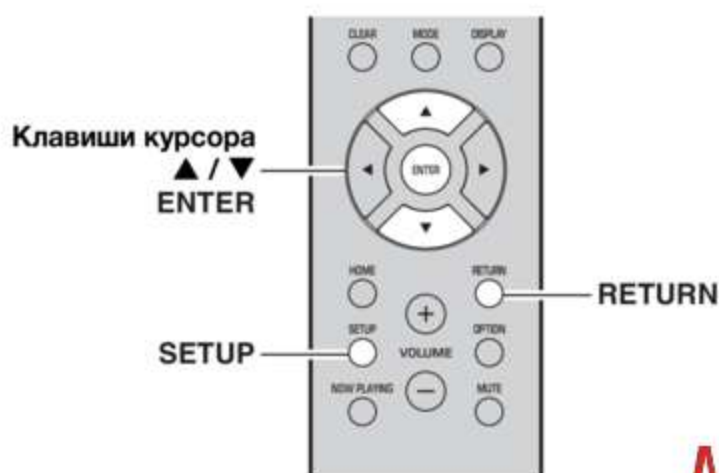

- 1 Нажмите кнопку **SETUP**.
- 2 С помощью клавиш курсора (▲ / ▼) выберите значение **“Network”** и нажмите **ENTER**.

- 3 С помощью клавиш курсора (▲ / ▼) выберите значение **“Information”** и нажмите **ENTER**.

При обнаружении новой версии встроенного программного обеспечения на дисплее передней панели появится сообщение **“NEW FW Available”**.

```
NEW FW
#Available
```

- 4 Для возврата к предыдущему состоянию нажмите кнопку **RETURN**.
- 5 С помощью клавиш курсора (▲ / ▼) выберите значение **“Update”** и нажмите **ENTER**.

```
UPDATE
#PerformUpdate
```

- 6 Для запуска процесса обновления встроенного программного обеспечения нажмите клавишу **ENTER**.

Аппарат перезагрузится, и начнется процесс обновления встроенного программного обеспечения.

Примечание

Чтобы отменить операцию и отказаться от обновления встроенного программного обеспечения нажмите кнопку **SETUP**.

Если на дисплее передней панели появится сообщение **“UPDATE SUCCESS”**, нажмите кнопку **⏻** (питание) на передней панели.

Обновление встроенного программного обеспечения завершено.

■ Уведомление о наличии нового обновления встроенного ПО

При наличии нового обновления встроенного ПО на короткое время при включении аппарата будет отображаться надпись **“NEW FW Update”**.

```
NEW FW
Update [ENTER]
```

Для обновления встроенного ПО аппарата нажмите **ENTER** (как описано выше в шаге 6), пока отображается уведомление. Если на дисплее передней панели появится сообщение **“UPDATE SUCCESS”**, нажмите кнопку **⏻** (питание) на передней панели.

ДОПОЛНИТЕЛЬНАЯ ИНФОРМАЦИЯ

Поиск и устранение неисправностей

Если этот аппарат работает неправильно, см. таблицу ниже. В случае, если проблема не указана в таблице или проблему не удалось устранить, переведите аппарат в режим ожидания, отсоедините кабель питания и обратитесь к ближайшему авторизованному дилеру или в сервисный центр Yamaha.

■ Неисправности общего характера

Неисправность	Возможная причина	Способ устранения	См. стр.
Питание не включается.	Схема защиты сработала 3 раза подряд. Если аппарат находится в таком состоянии, то при попытке включения питания будет мигать индикатор STANDBY/ON.	В качестве меры предосторожности возможность включения питания заблокирована. Обратитесь к ближайшему дилеру или в сервисный центр Yamaha для проведения ремонта.	—
	Кабель питания не подключен или вилка не полностью вставлена в розетку.	Надежно подсоедините кабель питания.	—
	Сработала схема защиты (из-за короткого замыкания и т.д.).	Убедитесь, что провода динамиков не соприкасаются друг с другом, и снова включите питание данного аппарата.	10
	Завис внутренний микрокомпьютер из-за воздействия сильного электрического напряжения от внешних источников (например, молнии или сильного статического электричества) или из-за падения напряжения электропитания.	Выключите питание, подождите не менее 15 секунд, а затем включите его снова. (Если неисправность не устранена, отсоедините силовой кабель от настенной розетки переменного тока и вставьте его снова.)	—
Питание не выключается.	Завис внутренний микрокомпьютер из-за воздействия сильного электрического напряжения от внешних источников (например, молнии или сильного статического электричества) или из-за падения напряжения электропитания.	Выключите питание, подождите не менее 15 секунд, а затем включите его снова. (Если неисправность не устранена, отсоедините силовой кабель от настенной розетки переменного тока и вставьте его снова.)	—
Нет звука.	Неправильно подсоединен входной или выходной кабель.	Правильно подсоедините кабели. Если неисправность не устранена, используемые кабели, возможно, имеют дефекты.	10
	Неправильно выбран источник входного сигнала.	Выберите подходящий источник входного сигнала с помощью кнопок INPUT ◀ / ▶ на передней панели (или одной из клавиш выбора источника на пульте ДУ).	20
	Наушники подключены к гнезду PHONES.	Отключите наушники от гнезда PHONES.	5
	Выбрано неверное положение переключателей SPEAKERS A/B.	Включите соответствующие динамики SPEAKERS A или SPEAKERS B.	20
	Разъемы динамиков вставлены неплотно.	Проверьте плотность соединения.	10
	Выходной сигнал приглушен.	Отключите приглушение.	9
	Для параметра Max volume или Initial volume установлено слишком малое значение.	Проверьте значения параметров "Max Volume" и "Initial Volume" в меню "SETUP".	41
	Компонент, соответствующий выбранному источнику входного сигнала, выключен или не воспроизводится.	Включите компонент и убедитесь в его работоспособности.	—
Аудиовыход устройства, подключенного к цифровому аудиовыходу (гнезда COAXIAL/OPTICAL), установлен в положение, отличное от PCM.	Установите аудиовыход подключенного устройства в положение PCM.	—	

Неисправность	Возможная причина	Способ устранения	См. стр.
Внезапное пропадание звука.	Сработала схема защиты (из-за короткого замыкания и т.д.).	Настройте сопротивление, соответствующее используемым динамикам.	11
		Убедитесь, что провода динамиков не соприкасаются друг с другом, и снова включите питание данного аппарата.	11
	Аппарат перегрелся.	Убедитесь, что отверстия на верхней крышке не заблокированы.	—
	Функция автоматического перехода в режим ожидания выключила данный аппарат.	Отключите параметр автоматического перехода в режим ожидания (пункт "AutoPowerStby" в меню "SETUP").	42
Слышен звук только из одного динамика.	Кабели подключены неправильно.	Правильно подсоедините кабели. Если неисправность не устранена, используемые кабели, возможно, имеют дефекты.	10
	Неправильная настройка баланса динамиков.	Настройте соответствующий баланс динамиков (пункт "Balance" в меню "SETUP").	41
Недостаточное количество низких частот и отсутствие окружающего звучания.	Не соблюдена полярность подключения проводов + и – со стороны усилителя или динамиков.	Подключите провода динамиков с соблюдением полярности + и –.	11
Слышен "гудящий" звук.	Кабели подключены неправильно.	Плотно вставьте аудиоштекеры. Если неисправность не устранена, используемые кабели, возможно, имеют дефекты.	11
Ухудшаются характеристики звука при прослушивании с использованием наушников, подключенных к проигрывателю компакт-дисков или магнитофонной деке, подключенным к данному аппарату.	Выключено питание аппарата или аппарат находится в режиме ожидания.	Включите питание аппарата.	—

McGrp.Ru

■ Пульт ДУ

Неисправность	Возможная причина	Способ устранения	См. стр.
Пульт ДУ не работает или работает неправильно.	Неправильная дистанция или угол.	Управление с помощью пульта ДУ можно осуществлять в пределах 6 м от аппарата и при наклоне пульта не более 30 градусов по отношению к оси между пультом и передней панелью.	9
	Прямые солнечные лучи или свет (от флуоресцентной лампы инверторного типа и т.д.) попадают на сенсор ДУ данного аппарата.	Измените расположение данного аппарата.	—
	Слабый заряд батареек.	Замените все батарейки.	9

■ Прием FM-радиостанций

Неисправность	Возможная причина	Способ устранения	См. стр.
Сигнал принимаемой FM-радиостанции слабый и слышен шум.	Аппарат принимает радиопомехи, например многолучевые отражения.	Измените высоту, направление или расположение FM-антенны.	12
	Аппарат принимает сигнал в регионе, расположенном далеко от радиостанции.	Нажмите несколько раз кнопку MODE на пульте ДУ (или на передней панели), чтобы установить для параметра "FM Mode" значение "Mono".	22
		Используйте имеющуюся в продаже наружную антенну.	12
Не удается автоматически выбрать радиостанцию.	Слабый сигнал FM-радиостанции.	Используйте имеющуюся в продаже наружную антенну.	12
		Выберите станцию вручную.	22

■ Прием AM-радиостанций (R-N303)

Неисправность	Возможная причина	Способ устранения	См. стр.
Сигнал принимаемой AM-радиостанции слабый и слышен шум.	Аппарат принимает шум от источников таких как флуоресцентный светильник или электродвигатель.	В некоторых средах может быть сложно полностью исключить шум. Но с помощью имеющейся в продаже наружной антенны можно снизить шум.	12
Не удается автоматически выбрать радиостанцию.	Слабый сигнал AM-радиостанции.	Измените направление AM-антенны.	12
		Выберите станцию вручную.	22
		Используйте имеющуюся в продаже наружную антенну. Подключите прилагаемую AM-антенну к гнезду ANTENNA(AM).	12
Не удается сохранить AM-радиостанции (в качестве предустановки).	Возможно, радиостанции были сохранены автоматически (функция Auto Preset).	Автоматическое сохранение предустановок возможно только для FM-радиостанций. AM-радиостанции необходимо сохранять вручную.	23

■ Прием DAB-радиостанций (R-N303D)

Неисправность	Возможная причина	Способ устранения	См. стр.
Не удается настроиться ни на одну DAB-радиостанцию.	Первоначальное сканирование не выполнено.	Выполните первоначальное сканирование.	26
	Зона покрытия радиовещания в диапазоне DAB в вашем регионе отсутствует.	Уточните у своего дилера или на сайте WorldDMB Online (http://www.worlddab.org) список зон покрытия радиовещания в диапазоне DAB в вашем регионе.	—
	Сигналы DAB очень слабые.	Измените высоту, направление или расположение антенны.	12
Не удалось выполнить первоначальное сканирование и на дисплее передней панели отображается надпись "Not Found".	Сигналы DAB очень слабые.	Уточните у своего дилера или на сайте WorldDMB Online (http://www.worlddab.org) список зон покрытия радиовещания в диапазоне DAB в вашем регионе.	—
	Зона покрытия радиовещания в диапазоне DAB в вашем регионе отсутствует.		
Слабый прием DAB-радиостанции.	Сигналы DAB очень слабые.	Измените высоту, направление или расположение антенны.	12
Присутствуют шумовые помехи (например, шипение, потрескивание или дрожание).	Необходимо изменить положение антенны.		
		Сигналы DAB очень слабые.	
Информация о DAB-радиостанции не отображается или является неточной.	DAB-радиостанция может временно не обслуживаться или информация о DAB-радиостанции не предоставлена компанией, осуществляющей вещание в диапазоне DAB.	Обратитесь в компанию, осуществляющую вещание в диапазоне DAB.	—

■ Bluetooth

Неисправность	Возможная причина	Способ устранения	См. стр.
Невозможно подключить аппарат к устройству Bluetooth.	Параметр "Bluetooth" в меню настроек имеет значение "Off".	Установите для параметра "Bluetooth" в меню настроек значение "On".	41
	Аппарат подключен к другому устройству Bluetooth.	Отмените сопряжение подключенного устройства Bluetooth и установите сопряжение с желаемым устройством Bluetooth.	30
	Аппарат расположен слишком далеко от устройства Bluetooth.	Переместите устройство Bluetooth ближе к аппарату.	—
	Возможно, рядом расположено устройство, излучающее электромагнитные волны (например, микроволновая печь, беспроводное устройство и т.д.).	Не используйте данный аппарат рядом с устройствами, излучающими электромагнитные волны.	—
	Используемое устройство Bluetooth не поддерживает протокол A2DP.	Используйте устройство Bluetooth, которое поддерживает протокол A2DP.	52
	Профиль соединения, сохраненный в устройстве Bluetooth, может работать неправильно по какой-либо причине.	Удалите профиль соединения с устройства Bluetooth и подключите устройство Bluetooth к аппарату.	30
	На адаптере Bluetooth или другом устройстве установлен пароль, отличный от "0000".	Используйте устройство Bluetooth с паролем "0000".	—
Звук отсутствует или периодически прерывается.	Громкость устройства Bluetooth слишком мала.	Увеличьте громкость устройства Bluetooth.	—
	Вывод звука на устройстве Bluetooth настроен не на данный аппарат.	На устройстве Bluetooth выберите данный аппарат в качестве устройства вывода звука.	30
	Подключение к устройству Bluetooth прерывается.	Подключите устройство Bluetooth еще раз.	30
	Аппарат расположен слишком далеко от устройства Bluetooth.	Переместите устройство Bluetooth ближе к аппарату.	—
	Возможно, рядом расположено устройство, излучающее электромагнитные волны (например, микроволновая печь, беспроводное устройство и т.д.).	Не используйте данный аппарат рядом с устройствами, излучающими электромагнитные волны.	—

■ Сеть

Неисправность	Возможная причина	Способ устранения	См. стр.
Не удается использовать функцию сети.	Получены неправильные параметры сети (IP-адрес).	Включите функцию DHCP-сервера на маршрутизаторе. В меню настроек аппарата установите для параметра "DHCP" значение "On". При настройке параметров сети вручную без использования DHCP-сервера убедитесь в том, что IP-адрес данного аппарата отличается от других устройств в сети.	40
Невозможно подключить аппарат к Интернету с помощью маршрутизатора беспроводной локальной сети (точки доступа).	Маршрутизатор беспроводной локальной сети (точка доступа) выключен.	Включите маршрутизатор беспроводной локальной сети (точку доступа).	—
	Аппарат расположен слишком далеко от маршрутизатора беспроводной локальной сети (точки доступа).	Переместите данный аппарат ближе к маршрутизатору беспроводной локальной сети (точке доступа).	—
	Между аппаратом и маршрутизатором беспроводной локальной сети (точкой доступа) находится предмет, блокирующий канал передачи сигналов.	Расположите данный аппарат таким образом, чтобы между ним и маршрутизатором беспроводной локальной сети (точкой доступа) был свободный канал передачи сигналов.	—
Не удается найти беспроводную сеть.	Возможно, рядом расположено устройство, излучающее электромагнитные волны (например, микроволновая печь, беспроводное устройство и т.д.).	При подключении по беспроводной связи не используйте данный аппарат рядом с устройствами, излучающими электромагнитные волны.	—
	Доступ к сети ограничен настройками брандмауэра маршрутизатора беспроводной локальной сети (точки доступа).	Проверьте настройки брандмауэра маршрутизатора беспроводной локальной сети (точки доступа).	—
Не удается обнаружить компьютер (сервер).	Параметры совместного использования носителей на компьютере (сервере) настроены неправильно.	Измените параметры совместного использования носителей, чтобы аппарат мог иметь доступ к папкам на компьютере (сервере).	32
	Доступ ограничен из-за параметров безопасности на компьютере (сервере) или маршрутизаторе.	Проверьте параметры безопасности на компьютере (сервере) и маршрутизаторе.	—
	Данный аппарат и компьютер (сервер) не подключены к одной сети.	Проверьте настройки сети и маршрутизатора, чтобы убедиться, что они подключены к одной сети.	—
Не удается отобразить (воспроизвести) файлы на компьютере (сервере).	Формат файлов может быть несовместим с данным аппаратом или с компьютером (сервером).	Используйте формат файлов, совместимый с данным аппаратом и компьютером. Список музыкальных файлов, которые поддерживаются аппаратом, см. в разделе "Поддерживаемые устройства и форматы файлов" (стр. 52).	52
Не воспроизводится Интернет-радио.	Возможно, работа выбранной радиостанции прекращена.	Не удается получить данные радиостанции из-за ошибки сети или по причине того, что работа самой радиостанции временно приостановлена. Попробуйте воспроизвести радиостанцию позже или выберите другую радиостанцию.	—
	Выбранная радиостанция не передает звук.	Некоторые радиостанции не передают звук в определенное время суток. В эти периоды даже при приеме радиосигнала звук не воспроизводится. Попробуйте воспроизвести радиостанцию позже или выберите другую радиостанцию.	—
	Доступ к сети ограничен настройками брандмауэра на сетевом устройстве, например, на маршрутизаторе.	Проверьте настройки брандмауэра. Обратите внимание, что Интернет-радиостанции могут воспроизводиться только через порты, предназначенные для рассматриваемой радиостанции. Для каждой Интернет-радиостанции назначен свой номер порта.	—

Неисправность	Возможная причина	Способ устранения	См. стр.
Не удается обнаружить данный аппарат при использовании AirPlay на iPhone.	Возможно, используется маршрутизатор, поддерживающий несколько идентификаторов SSID.	Функция разделения сетей на маршрутизаторе может препятствовать доступу к данному аппарату. При подключении к данному аппарату с помощью iPhone используйте идентификатор SSID, который позволяет осуществлять доступ к данному аппарату (попробуйте подключиться с помощью основного идентификатора SSID).	—
Не удается обнаружить данный аппарат при использовании специального приложения на мобильном устройстве.	Данный аппарат и мобильное устройство не подключены к одной сети.	Проверьте настройки сети и маршрутизатора, чтобы убедиться, что они подключены к одной сети.	—
	Возможно, используется маршрутизатор, поддерживающий несколько идентификаторов SSID.	Функция разделения сетей на маршрутизаторе может препятствовать доступу к данному аппарату. При подключении к данному аппарату с помощью iPhone используйте идентификатор SSID, который позволяет осуществлять доступ к данному аппарату (попробуйте подключиться с помощью основного идентификатора SSID).	—
Не удается обновить встроенное ПО аппарата через сеть.	Недостаточно хорошее сетевое подключение.	Попробуйте подключиться позже.	—
Невозможно подключить аппарат к Интернету с помощью маршрутизатора беспроводной локальной сети (точки доступа).	Включен фильтр MAC-адреса на маршрутизаторе беспроводной локальной сети (точке доступа).	Невозможно подключить аппарат к Интернету, если включен фильтр MAC-адреса на точке доступа. Измените настройки на маршрутизаторе беспроводной локальной сети (точке доступа), чтобы аппарат мог к нему подключиться.	—

■ Сообщения на дисплее передней панели *McGrp.Ru*

Сообщение	Возможная причина	Способ устранения
Access denied	Получен отказ в доступе к ПК.	Настройте параметры совместного использования и выберите аппарат в качестве устройства, которому предоставляется доступ к совместному использованию музыкального контента (стр. 32).
Access error	Возникла проблема с каналом передачи сигналов от сети к аппарату.	Убедитесь, что маршрутизатор и модем включены.
		Проверьте соединение между аппаратом и маршрутизатором (или концентратором) (стр. 13).
Check SP Wires	Короткое замыкание в цепи кабеля динамика.	Скрутите оголенные провода кабелей и надлежащим образом подключите их к аппарату и динамикам.
No content	В выбранной папке нет файлов для воспроизведения.	Выберите папку, содержащую файлы, которые поддерживаются аппаратом.
Please wait	Аппарат выполняет подготовку к сетевому подключению.	Подождите, пока исчезнет это сообщение. Если аппарат не реагирует на протяжении 3 и более минут, выключите и повторно включите его.
Unable to play	По каким-то причинам аппарат не может воспроизвести песни, сохраненные на ПК.	Проверьте, поддерживается ли аппаратом формат файлов, которые вы пытаетесь воспроизвести. Для получения информации о поддерживаемых форматах см. раздел "Поддерживаемые устройства и форматы файлов" ниже. Если формат поддерживается, но при этом аппарат не может воспроизвести никакие файлы, сеть может быть перегружена интенсивным трафиком, в результате чего прерывается воспроизведение.
Version error	Сбой обновления встроенного программного обеспечения через Интернет.	Обновите встроенное программное обеспечение еще раз.

Поддерживаемые устройства и форматы файлов

Следующие устройства и форматы файлов могут использоваться данным аппаратом.

Поддерживаемые устройства

■ Устройства Bluetooth®

- Данный аппарат поддерживает аудиопрофиль A2DP.
- Данный аппарат поддерживает профиль управления AVRCP.
- Не все устройства *Bluetooth* гарантированно работают с данным аппаратом.

■ AirPlay

AirPlay работает с iPhone, iPad и iPod touch (iOS 4.3.3 или более поздней версии), Mac OS X Mountain Lion или более поздней версии и ПК с iTunes 10.2.2 или более поздней версии.

Совместимые устройства

Предназначено для

iPhone 7 Plus, iPhone 7, iPhone SE, iPhone 6s Plus, iPhone 6s, iPhone 6 Plus, iPhone 6, iPhone 5s, iPhone 5c, iPhone 5, iPhone 4s

iPad Pro (9,7" и 12,9"), iPad mini 4, iPad Air 2, iPad mini 3, iPad Air, iPad mini 2, iPad mini, iPad (3 и 4 поколение), iPad 2

iPod touch (5 и 6 поколение)

(по состоянию на июнь 2017 г.)

Поддерживаемые форматы файлов

ПК (NAS)

Файл	Частота дискретизации (кГц)	Скорость квантования (бит)	Битрейт	Непрерывное воспроизведение
WAV *	32/44,1/48/88,2/96/176,4/192	16/24	—	✓
MP3	32/44,1/48	—	от 8 до 320	—
WMA	32/44,1/48	—	от 8 до 320	—
MPEG-4 AAC	32/44,1/48	—	от 8 до 320	—
FLAC	32/44,1/48/88,2/96/176,4/192	16/24	—	✓
ALAC	32/44,1/48/88,2/96	16/24	—	✓
AIFF	32/44,1/48/88,2/96/176,4/192	16/24	—	✓
DSD	2,8 МГц/5,6 МГц	1	—	—

* Только линейный формат PCM

Примечание

- Для воспроизведения файлов FLAC, которые хранятся на ПК или устройстве NAS, необходимо установить на ПК серверное ПО, поддерживающее совместное использование FLAC-файлов через DLNA, или использовать сетевое хранилище данных, поддерживающее файлы FLAC.
- Содержимое стандарта Digital Rights Management (DRM) нельзя воспроизводить.

Технические характеристики

Сеть

- Входное гнездо: NETWORK x 1 (100Base-TX/10Base-T)
- Функция клиента ПК
- Совместимость с DLNA вер. 1.5
- Поддержка AirPlay
- Интернет-радио
- Служба потоковой передачи
- Функция Wi-Fi
 - Возможность прямого подключения с помощью мобильного устройства
 - Способ обеспечения безопасности
 - WEP, WPA2-PSK (AES), Mixed Mode
 - Радиочастотный диапазон..... 2,4 ГГц
 - Радиочастота (рабочая частота)..... от 2412 МГц до 2472 МГц
 - Максимальная выходная мощность (E.I.R.P)
 - 17,5 дБм (56,2 мВт)
 - Стандарт беспроводной сети IEEE 802.11 b/g/n
 - Параметры Wi-Fi
 - WPS (Wi-Fi Protected Setup)..... Совместимость с WPS
 - Возможность обмена данными с устройствами iOS посредством беспроводного подключения.

Bluetooth Функция

- Версия Bluetooth 2.1 + EDR
- Частота 2,4 ГГц
- Радиочастота (рабочая частота)..... от 2402 МГц до 2480 МГц
- Максимальная выходная мощность (E.I.R.P) ... 4,0 дБм (2,5 мВт)
- Беспроводной выход Bluetooth Класс 2
- Профили
 - Функция источника
 - Подключение аппарата к устройству → Sink (например, наушникам Bluetooth)
 - Профиль: A2DP версия 1.3, AVRCP версия 1.6
 - Кодек: SBC
 - Функция Sink
 - The unit ← Подключение устройства-источника к аппарату (например, iPhone/Android)
 - Профиль: A2DP версия 1.3, AVRCP версия 1.6
 - Кодек: SBC, AAC

Аудиосигнал

- Минимальная выходная мощность RMS (от 40 Гц до 20 кГц, 0,2% ПКГ, 8Ω)
 - [модели для Северной Америки, Кореи, Австралии, Соединенного Королевства, Европы и общая модель] 100 Вт + 100 Вт
 - [модель для Азии] 85 Вт + 85 Вт
- Динамическая мощность на канал (IHF) (8/6/4/2Ω) 125/150/165/180 Вт
- Максимальная мощность на канал (1 кГц, 0,7% ПКГ, 4 Ω)
 - [модели для Соединенного Королевства и Европы] 115 Вт
- Мощность по стандарту МЭК (1 кГц, 0,2% ПКГ, 8 Ω)
 - [модели для Соединенного Королевства и Европы] 110 Вт
- Коэффициент демпфирования (SPEAKERS A)
 - 1 кГц, 8Ω 120 или более
- Максимальная эффективная выходная мощность (1 кГц, 10% ПКГ, 8Ω)
 - [общая модель] 140 Вт
 - [модель для Азии] 125 Вт
- Чувствительность на входе/выходное сопротивление СДи т.д. 500 мВ/47 кΩ

- Максимальный входной сигнал СДи т.д. (1 кГц, 0,5% ПКГ) 2,2 В
- Выходной уровень/выходное сопротивление СДи т.д. (входной сигнал 1 кГц, 500 мВ)
 - LINE OUT 500 мВ/2,2 кΩ
 - PHONES (нагрузка 8Ω) 470 мВ/470Ω
- Частотная характеристика СДи т.д. (от 20 Гц до 20 кГц) 0 ± 0,5 дБ СДи т.д. (от 10 Гц до 100 кГц) 0 ± 3,0 дБ
- Полный коэффициент гармоник СДи и т.д. для SPEAKERS OUT (от 20 Гц до 20 кГц, 50 Вт, 8Ω) 0,2% или менее
- Отношение сигнал/шум (IHF-A) СДи и т.д. (вход закорочен, 500 мВ) 100 дБ или более
- Остаточный шум (IHF-A) 70 мкВ
- Разнесение каналов СДи и т.д. (5,1 кΩ вход закорочен, 1 кГц/10 кГц) 65/50 дБ или более
- Характеристики регулировки тембра BASS
 - Усиление/отсечение (50 Гц) ± 10 дБTREBLE
 - Усиление/отсечение (20 кГц) ± 10 дБ
- Цифровой вход (OPTICAL/COAXIAL)
 - Поддержка интервала аудиовыборки 32 кГц/44,1 кГц/48 кГц/88,2 кГц/96 кГц/176,4 кГц/192 кГц

FM

- Диапазон настройки
 - [модель для Северной Америки] от 87,5 до 107,9 МГц
 - [модель для Азии и общая модель] от 87,5 до 107,9 МГц/от 87,50 до 108,00 МГц
 - [модели для Кореи, Австралии, Соединенного Королевства и Европы] от 87,50 до 108,00 МГц
- Номинальная чувствительность — 50 дБ (IHF-A, 1 кГц, 100% MOD.)
 - Моно 3 мкВ (20,8 дБч)
- Отношение сигнал/шум (IHF-A)
 - Моно/стерео 65 дБ/64 дБ
- Нелинейные искажения (1 кГц)
 - Моно/стерео 0,5%/0,6%
- Вход антенны 75Ω несбалансированный

AM (R-N303)

- Диапазон настройки
 - [модель для Северной Америки] от 530 до 1710 кГц
 - [модель для Азии и общая модель] от 530 до 1710 кГц/от 531 до 1611 кГц
 - [модели для Кореи и Европы] от 531 до 1611 кГц

DAB (R-N303D)

- Диапазон настройки 174-240 МГц (диапазон Band III)
- Поддержка аудиоформата MPEG 1 Layer II/MPEG 4 HE AAC v2 (AAC+ v2)
- Вход антенны 75Ω несбалансированный

Общие

- Питание
 - [модель для Северной Америки] 120 В перем. тока, 60 Гц
 - [Общая модель]
 - 110-120/220-240 В переменного тока, 50/60 Гц
 - [модель для Кореи] 220 В переменного тока, 60 Гц
 - [модель для Австралии] 240 В переменного тока, 50 Гц
 - [модели для Соединенного Королевства и Европы]
 - 230 В переменного тока, 50 Гц
 - [модель для Азии] 220–240 В переменного тока, 50/60 Гц
- Потребление электроэнергии
 - [модели для Северной Америки, Кореи, Австралии, Соединенного Королевства, Европы и общая модель]
 - 200 Вт
 - [модель для Азии] 165 Вт
- Энергопотребление в режиме ожидания..... 0,1 Вт
- Network Standby При включенной функции
 - Проводное 1,8 Вт
 - Беспроводное (Wi-Fi/Wireless Direct/Bluetooth) 1,9 Вт
- Габаритные размеры (Ш × В × Г) 435 × 141 × 340 мм
- Эталонные размеры (Ш × В × Г) (с выпрямленной антенной беспроводной связи) 435 × 202 × 340 мм
 - * Включая ножки и выступы
- Вес 7,2 кг

* В содержании данного руководства приведены последние на момент публикации технические характеристики. Для получения последней версии руководства посетите веб-сайт корпорации Yamaha и загрузите файл с руководством.

McGrp.Ru

Товарные знаки



Поддержка iOS 7 или более поздней версии для настройки с помощью конфигурации беспроводного оборудования. Надписи “Предназначено для iPod”, “Предназначено для iPhone” и “Предназначено для iPad” означают, что электронное устройство предназначено для подключения к устройствам iPod, iPhone или iPad соответственно и сертифицировано разработчиком на соответствие стандартам технических характеристик компании Apple. Компания Apple не несет ответственности за работу данного устройства или его соответствие стандартам безопасности и регулятивным нормам.

Обратите внимание, что использование этого устройства вместе с iPod, iPhone или iPad может повлиять на эффективность беспроводного соединения. iTunes, AirPlay, iPad, iPhone, iPod и iPod touch являются товарными знаками компании Apple Inc., зарегистрированными в США и других странах. iPad Air и iPad mini являются товарными знаками компании Apple Inc. App Store является знаком обслуживания компании Apple Inc.



DLNA™ и DLNA CERTIFIED™ являются товарными знаками или зарегистрированными товарными знаками компании Digital Living Network Alliance. Все права защищены.

Несанкционированное использование строго запрещено.

Windows™

Windows является зарегистрированным товарным знаком Microsoft Corporation в США и других странах. Internet Explorer, Windows Media Audio и Windows Media Player являются зарегистрированными товарными знаками или товарными знаками Microsoft Corporation в США и других странах.

Android™

Google Play™

Android и Google Play являются товарными знаками компании Google Inc.



Логотип Wi-Fi CERTIFIED™ является сертификационным знаком компании Wi-Fi Alliance®. Идентификатор Wi-Fi Protected Setup™ является сертификационным знаком компании Wi-Fi Alliance®.



Словесный знак и логотипы Bluetooth® являются зарегистрированными товарными знаками, принадлежащими компании Bluetooth SIG, Inc., и любое использование данных товарных знаков компанией Yamaha Corporation осуществляется согласно лицензии.

Пакет протоколов Bluetooth (Blue SDK)

Copyright 1999-2014 OpenSynergy GmbH
Все права защищены. Все права на неопубликованные материалы защищены.

Пояснения в отношении GPL

В некоторых разделах данного продукта используется открытое программное обеспечение GPL/LGPL. Вы имеете право только на получение, копирование, изменение и перераспределение данного открытого исходного кода. Информация об открытом программном обеспечении GPL/LGPL, способах его получения и лицензии GPL/LGPL представлена на сайте Yamaha Corporation (<http://download.yamaha.com/sourcecodes/musiccast/>).



MusicCast является товарным знаком или зарегистрированным товарным знаком компании Yamaha Corporation.



Маркировка Yamaha Eco является знаком сертификации продуктов с высокими экологическими показателями.



(для модели R-N303D)

Аппарат поддерживает настройку в диапазоне DAB/DAB+.

Пояснения в отношении GPL

В некоторых разделах данного продукта используется открытое программное обеспечение GPL/LGPL. Вы имеете право только на получение, копирование, изменение и перераспределение данного открытого исходного кода. Информация об открытом программном обеспечении GPL/LGPL, способах его получения и лицензии GPL/LGPL представлена на сайте Yamaha Corporation (<http://download.yamaha.com/sourcecodes/musiccast/>).

Индекс

A			
ADVANCED SETUP Меню.....	43	REMOTE ID, меню ADVANCED SETUP.....	43
AirPlay.....	35	S	
ANTENNA Разъемы.....	7	SETUP Меню.....	39
Auto Preset, меню OPTION.....	37	Signal Info., меню OPTION.....	37, 38
AutoPowerStby (Auto Power Standby), меню SETUP.....	42	SPEAKERS Разъемы.....	7
B		Standby (Bluetooth Standby), Bluetooth, меню SETUP.....	41
Balance, меню SETUP.....	41	Standby (Network Standby), Network, меню SETUP.....	41
Bluetooth.....	30	T	
Bluetooth, меню SETUP.....	41	TrafficProgram, меню OPTION.....	37
C		TU, меню ADVANCED SETUP.....	43
CD Гнезда.....	7	Tune Aid, меню OPTION.....	37
Clear Preset, меню OPTION.....	37	U	
Clock Time, Radio Data System.....	25	Update (Network Update), Сеть, меню SETUP.....	41
COAXIAL Гнездо.....	7	UPDATE, меню ADVANCED SETUP.....	44
Connection, Network, меню SETUP.....	40	V	
D		VERSION, меню ADVANCED SETUP.....	43
DAB Настройка.....	26	Vol.Interlock (Volume interlock), меню OPTION.....	38
DAB Подключение антенны.....	12	Volume Trim, меню OPTION.....	37
DIMMER.....	8	W	
DLNA.....	32	WAC.....	14
DMC Control, Network, меню SETUP.....	40	Wireless Direct.....	17
I		WPS Конфигурация кнопки.....	16
Information, Network, меню SETUP.....	40	A	
INIT, меню ADVANCED SETUP.....	43	Антенна беспроводной связи.....	7
InitialVolume, меню SETUP.....	42	Б	
Initiate Scan, меню OPTION.....	37	Батарейки.....	9
IP Address, Network, меню SETUP.....	40	В	
iPod Воспроизведение содержимого, AirPlay.....	35	Версия встроенного ПО.....	43
iTunes Воспроизведение содержимого, AirPlay.....	35	Воспроизведение в случайном порядке, AirPlay.....	35
L		Воспроизведение в случайном порядке, музыкальное содержимое на ПК.....	33
LINE Гнезда.....	7	Воспроизведение содержимого NAS.....	32
M		Воспроизведение содержимого ПК.....	32
Max Volume, меню SETUP.....	41	Воспроизведение, содержимое ПК/NAS.....	32
MusicCast Конфигурация.....	19	Воспроизведение, устройство Bluetooth.....	30
N		Д	
Network Name, Network, меню SETUP.....	41	Дисплей передней панели, сообщение.....	51
NETWORK Гнездо.....	7	Дисплей передней панели, элементы управления и функции.....	6
Network, меню SETUP.....	40	З	
O		Задняя панель, элементы управления и функции.....	7
On/Off, Bluetooth, меню SETUP.....	41	И	
OPTICAL Гнездо.....	7	Идентификационный код пульта ДУ.....	43
OPTION Меню.....	37	Инициализация.....	43
P		Интернет-радио.....	34
PHONES Гнездо.....	5	К	
PHONO Гнезда.....	7	Конфигурация беспроводного оборудования.....	14
Program Service, Radio Data System.....	25		
Program Type, Radio Data System.....	25		
R			
Radio Data System, FM-радио.....	25		
Radio Text, Radio Data System.....	25		

Н

Настройка диапазона AM.....	22
Настройка диапазона FM.....	22
Настройка общего доступа к файлам мультимедиа.....	32
Наушники.....	5

О

Обновление встроенного ПО, меню ADVANCED SETUP.....	44
Обновление встроенного ПО, меню SETUP.....	45
Основная операция воспроизведения.....	20
Отображение информации, DAB-радиостанция.....	28
Отображение информации, Radio Data System.....	25

П

Передняя панель, элементы управления и функции.....	4
Переключение информации.....	20
Повторное воспроизведение, AirPlay.....	35
Повторное воспроизведение, музыкальное содержимое на ПК.....	33
Подключение CD-проигрывателя.....	10
Подключение DVD-проигрывателя.....	10
Подключение FM-антенны.....	12
Подключение AM-антенны.....	12
Подключение аудиоустройства.....	10
Подключение динамиков.....	11
Подключение кабеля питания.....	13
Подключение ПК.....	13
Подключение проигрывателя.....	10
Подключение с помощью кабеля Bi-wire.....	11
Подключение сетевого кабеля.....	13
Подключение сетевого устройства хранения данных.....	13
Подключение устройства NAS.....	13
Подключение, устройство Bluetooth.....	30
Предустановка, DAB-радиостанция.....	27
Предустановка, FM/AM-радио.....	22
Пульт ДУ, элементы управления и функции.....	8

Р

Ручная настройка беспроводного сетевого подключения.....	16
Ручная настройка сети.....	40

С

Сетевое подключение.....	14
Сообщение, дисплей передней панели.....	51
Сопряжение, устройство Bluetooth.....	30
Статус сетевого подключения.....	18

Т

Таймер спящего режима.....	21
----------------------------	----

Ч

Частота, Radio Data System.....	25
---------------------------------	----

Ш

Шаг частоты тюнера.....	43
-------------------------	----

McGrp.Ru

McGrp.Ru

Yamaha Global Site
<https://www.yamaha.com/>
Yamaha Downloads
<http://download.yamaha.com/>

Manual Development Group
© 2017 Yamaha Corporation

Published 04/2018 AM-A0

YAMAHA CORPORATION

10-1 Nakazawa-cho, Naka-ku, Hamamatsu, 430-8650 Japan

AV17-0335