



Silver Series 7G

Руководство по эксплуатации



Шипы и ножки	2
Для твёрдых покрытий	2
Для ковровых покрытий	2
Подготовка	2
Размещение в стереосистеме	2
Размещение в домашнем кинотеатре	3
Настройка модели Silver FX	3
Колонки Silver AMS Dolby Atmos®	4
Крепление Silver FX и Silver AMS на стене	4
Подключение	5
Однопроводное подключение	5
Схема Bi-Wiring	5
Схема Bi-Amping	5
Эффект от подключения Bi-Wiring или Bi-Amping	6
Заглушки портов фазоинвертора	6
Приработка колонок	6
Регулировка стяжного болта	7
Гарантия	7
Информация	7
Технические характеристики	8

Шипы и ножки

Модели с некоторыми из вариантов отделки поставляются с пластиковыми прокладками на панели для выносных опор. Убедитесь в наличии таких прокладок.

Для твердых покрытий

(только модели Silver 200, 300 и 500)

Ножки и выносные опоры поставляются в сборе и предназначены для установки акустических систем на твердых покрытиях без ковров или там, где использование шипов неуместно. От вас требуется лишь прикрепить их к основанию корпуса с помощью прилагаемых болтов и шестигранных ключей.

Для выравнивания колонок при установке можно воспользоваться спиртовым уровнем (не входит в комплект поставки). Если колонка стоит немного неровно, слегка выверните ножку соответствующей опоры и проверьте снова. Продолжайте этот процесс до тех пор, пока корпус не будет полностью выровнен. Контргайки на ножке помогут зафиксировать ее положение и предотвратить нежелательные вибрации.

Для ковровых покрытий

(только модели Silver 200, 300 и 500)

Если колонки будут установлены на ковровое покрытие, верните шипы в выносные опоры. Прикрепите их к основанию корпуса с помощью прилагаемых болтов и шестигранных ключей.

Для выравнивания колонок в процессе установки можно воспользоваться спиртовым уровнем. Если колонка стоит немного неровно, слегка выверните ножку соответствующей опоры и проверьте снова. Продолжайте этот процесс до тех пор, пока корпус не будет полностью выровнен. Контргайки на ножке помогут зафиксировать ее положение и предотвратить нежелательные вибрации.

 **Убедитесь, что под ковром нет скрытых проводов, которые могут быть повреждены шипами.**

Подготовка

Размещение в стереосистеме

При размещении колонок стереосистемы место слушателя и точки расположения акустических систем должны образовать равносторонний треугольник. Колонки должны быть расположены на расстоянии примерно 1.8 – 3 м друг от друга. Расстояние до боковых стен должно составлять не менее 90 см. Расстояние до задней стены может быть разным в зависимости от типа колонок (см. список ниже).

- Silver 50 15 – 30 см
- Silver 100 & 200 20 – 36 см
- Silver 300 & Silver 500 30 – 61 см

ПРИМЕЧАНИЕ: Здесь указано рекомендуемое расстояние, которое помогает добиться оптимального звучания колонок. Фактические результаты будут зависеть от размера и формы помещения.

При первоначальной установке колонок настоятельно рекомендуем поэкспериментировать, так как акустические особенности помещения и личные предпочтения в каждом конкретном случае могут различаться.

Если, например, ощущается недостаток нижних частот, попробуйте подвинуть колонки ближе к стене. В случае сильного резонанса на нижних частотах, наоборот, рекомендуется отодвинуть их от стены. Также обратите внимание на информацию на стр. 6, где идет речь о заглушках для фазоинвертора. Если пропадает стереоэффект, попробуйте немного повернуть колонки внутрь «треугольника». Звук должен исходить из центральной точки между двумя колонками, а не из самих колонок.

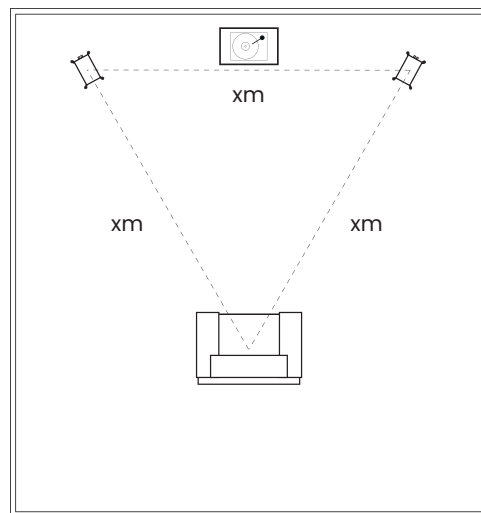
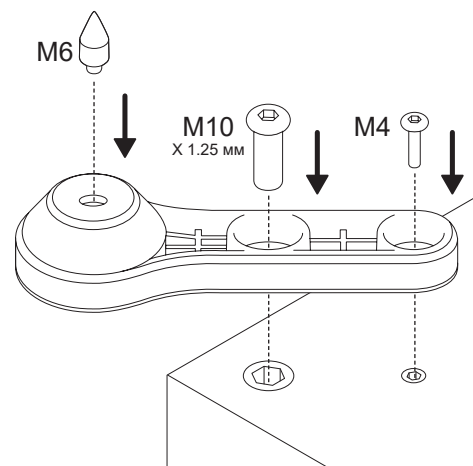
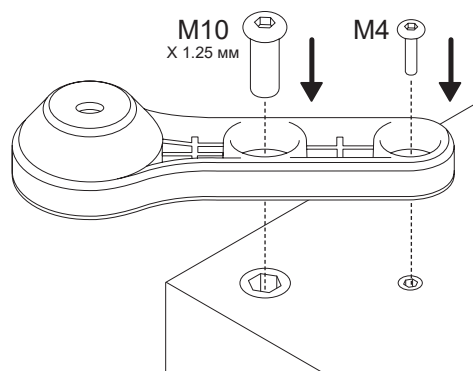

Размещение в домашнем кинотеатре

На иллюстрациях показано оптимальное расположение АС и углы их установки в многоканальной системе. Расстояние от АС до стен должно соответствовать требованиям, приведенным в предыдущем разделе (стр. 2). Однако в зависимости от настроек разделительного фильтра АV-ресивера они могут быть расположены и ближе к стене. Советуем вам поэкспериментировать.

Если при использовании системы без сабвуфера в звуке присутствует сильный резонанс на нижних частотах, попробуйте отодвинуть АС дальше от стен. Если это невозможно, установите в отверстия фазоинвертора заглушки, которые входят в комплект. Если в системе используется сабвуфер, отрегулируйте частоту разделительного фильтра для акустических систем и/или сабвуфера, либо измените положение сабвуфера.

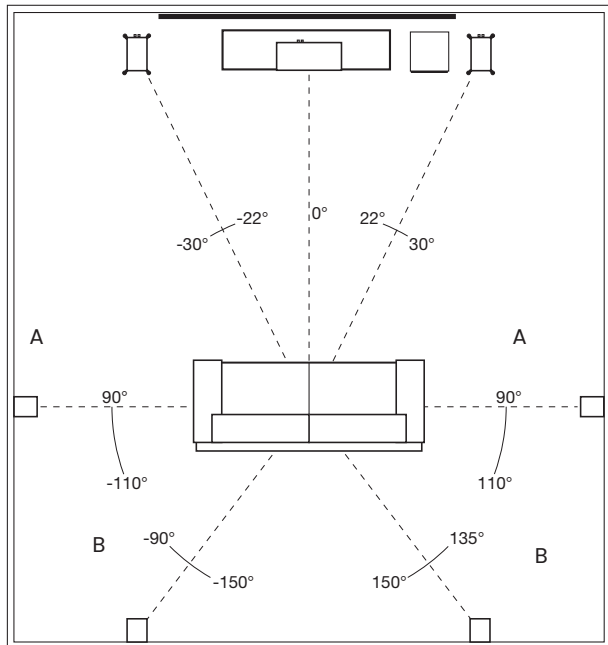

Колонку центрального канала Silver C250 следует установить так, чтобы она была направлена на зрителя и находилась примерно на уровне его головы.

ПРИМЕЧАНИЕ: Иллюстрации приводятся лишь в качестве примера. Если вы используете колонки Silver FX, обратитесь к следующему разделу для получения дополнительной информации.

- A. Боковые АС пространственного звучания
- B. Тыловые АС пространственного звучания

В системе 7.1 для создания полной круговой звуковой сцены используются боковые (А) и тыловые (В) колонки. При использовании системы 5.1 колонки окружающего звучания можно разместить в позиции (А).

Настройка модели Silver FX

Акустика Silver FX поддерживает режимы Di-Pole и Bi-Pole. В режиме Bi-Pole СЧ/НЧ-динамики и твитеры работают синфазно. В режиме Di-Pole один из твитеров работает в противофазе со вторым твитером и с СЧ/НЧ-динамиками, в результате АС излучает рассеянный звук. Акустические системы FX следует монтировать на стенах на высоте около 0.5 м над головой слушателя.

Переключатель режимов Di-Pole/Bi-Pole: Для системы формата 5.1 установите этот переключатель в положение Bi-Pole. Хотя не случится ничего страшного, если ради интереса вы установите его на режим Di-Pole.

Для системы формата 7.1 с одной парой FX установите этот переключатель в положение Bi-Pole. Если используются две пары FX, установите их на режим Di-Pole и поменяйте местами левую и правую боковые FX, сохранив положение тыловых FX (левая и правая АС должны соответствовать левой и правой фронтальным АС), как показано на стр. 4.

ПРИМЕЧАНИЕ: Всякий раз перед изменением положения переключателей выключайте усилитель. Это поможет защитить его от перегрузки.

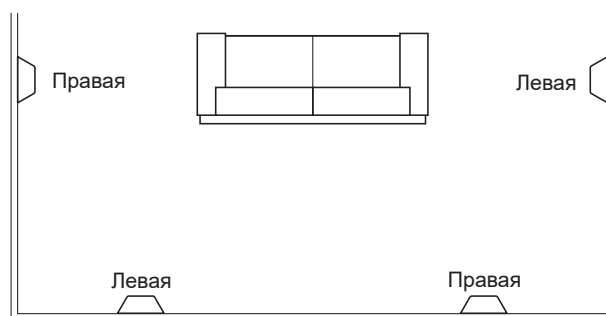

Система Atmos

Колонки, встраиваемые в потолок

При организации каналов высоты для системы Atmos мы рекомендуем использовать наши трёхполосные встраиваемые колонки. В них применяется уникальный поворотный модуль СЧ/ВЧ-динамиков, который обеспечивает широкое рассеяние звука, и идеально подходит для системы Atmos. Более подробную информацию вы найдете на сайте monitoraudio.com.

Ниже приводятся оптимальные варианты конфигурации Atmos с двумя и четырьмя колонками. Обычно эти колонки располагаются на одной линии с фронтальными левой и правой АС.

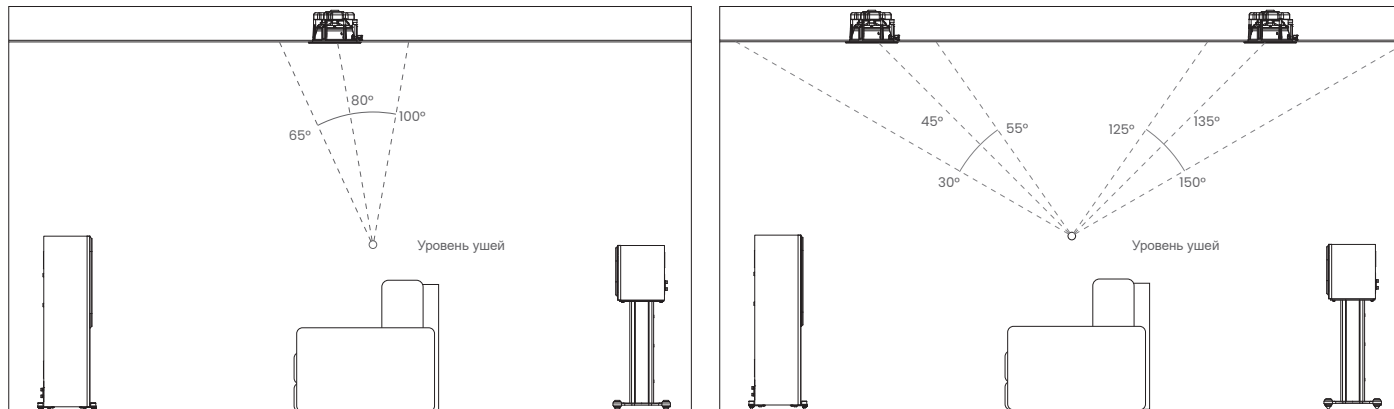

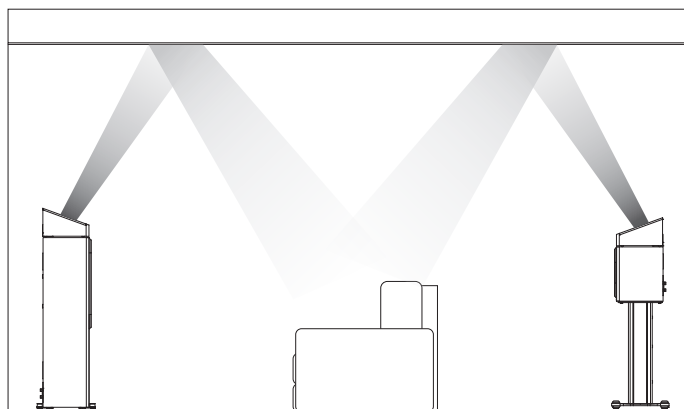

Колонки Silver AMS Dolby Atmos®

Колонки Silver AMS представляют собой альтернативу встраиваемым Atmos-колонкам. В системе с двумя или четырьмя колонками Atmos их можно устанавливать непосредственно на фронтальные или тыловые АС. Кроме того, Silver AMS можно крепить к стене.



Крепление Silver FX и Silver AMS на стене

-  **ВНИМАНИЕ:** Определите место на стене для установки Silver FX или Silver AMS, при этом вы должны представлять себе, из какого материала сделаны стены в вашем доме. Если вы не уверены, что способны обеспечить безопасное и надежное крепление, не пытайтесь самостоятельно заниматься монтажом колонок. Лучше обратитесь к специалисту.
-  **ВНИМАНИЕ:** Убедитесь, что в выбранном месте внутри стены не проходят водопроводные трубы или электрические кабели. Во время работы пользуйтесь прочной и устойчивой лестницей.
-  **ПРИМЕЧАНИЕ:** Крепеж не входит в комплект поставки Silver FX или Silver AMS. Используйте крепеж, приспособленный именно для стен того типа, на которые будут монтироваться колонки.

Модели Silver FX и Silver AMS оснащены встроенным кронштейном для крепления. Для размещения на стене рекомендуется использовать шаблон, который входит в комплект поставки.

Подключение

Однопроводное подключение

Стандартное подключение выполняется с помощью одной пары кабелей, присоединяемых к клеммам на задней панели АС. Встроенный разделительный фильтр направляет сигналы разной частоты на разные динамики. Нижние частоты направляются на НЧ-динамик, средние – на СЧ-динамик, а верхние – на твитер.

Эта схема подразумевает подключение кабелей только к верхним или только к нижним клеммам, или даже по диагонали (можете поэкспериментировать).

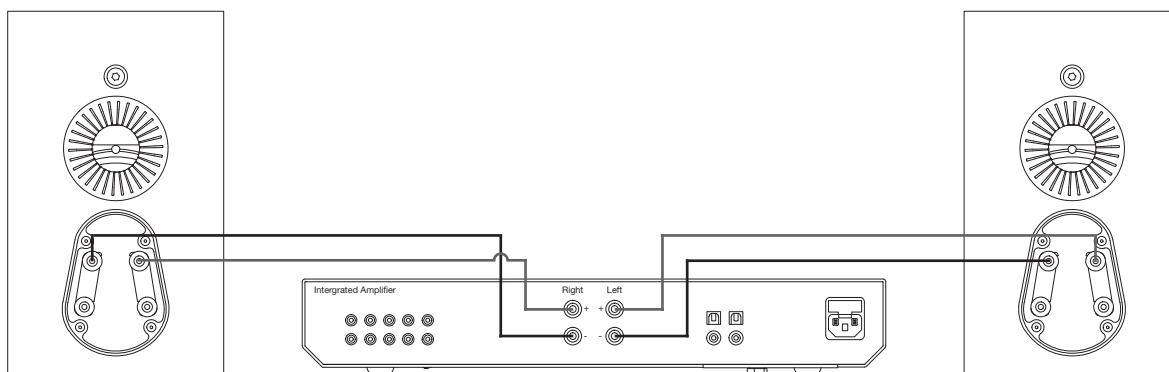

⚠️ ПРИМЕЧАНИЕ: Перемычки между клеммами должны оставаться на месте.

Подключение по схеме Bi-Wiring

Bi-wiring выполняется путем присоединения к клеммам каждой АС двух пар акустических кабелей. В этом случае нижние клеммы служат для передачи сигнала на НЧ-динамик, а верхние – на твитер (в 2-полосных акустических системах) или на СЧ/ВЧ-динамик (в 2,5- и 3-полосных акустических системах).

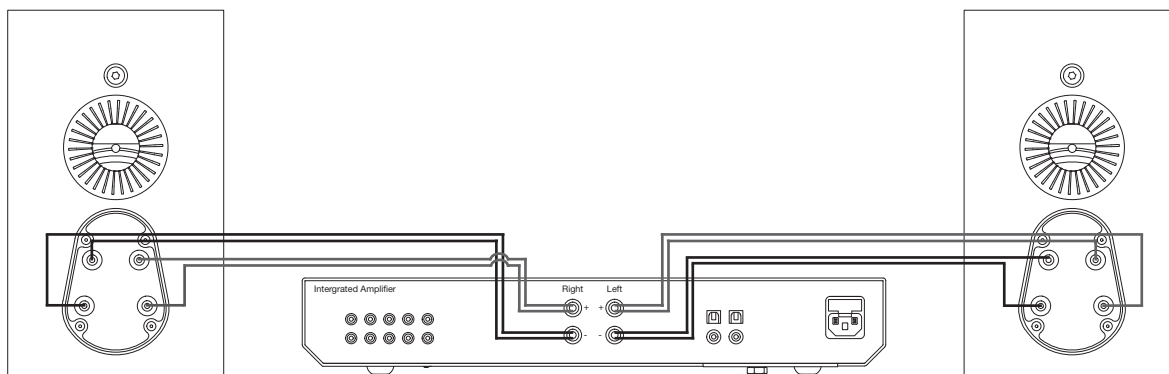

⚠️ ПРИМЕЧАНИЕ: Перемычки между клеммами необходимо снять.

Подключение по схеме Bi-Amping

Эта схема аналогична двухпроводному подключению, но в этом случае в системе задействован второй усилитель.

Один комплект акустических кабелей идет от одного усилителя и подключается к верхним клеммам АС, а второй комплект идет от другого усилителя и подключается к нижним клеммам АС.

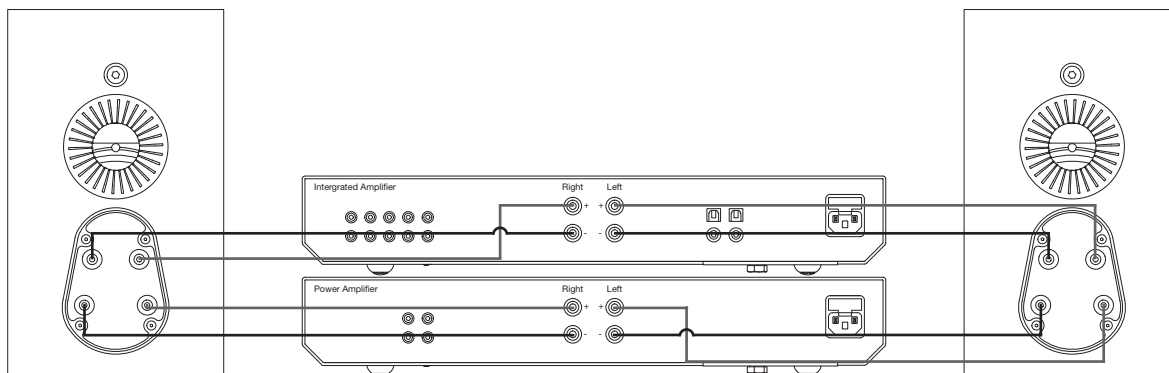

⚠️ ПРИМЕЧАНИЕ: Перемычки между клеммами необходимо снять.

Эффект от подключения Bi-Wiring или Bi-Amping

Встроенный в АС разделительный фильтр изменяет импеданс, которого требует сама АС и усилитель. Когда к клеммам акустической системы полного диапазона подводится звуковой сигнал полного диапазона, на НЧ-динамик поступают только нижние частоты, на СЧ-динамик – только средние, а на твитер – только верхние. А если к НЧ и ВЧ-клеммам подключены отдельные акустические кабели, то разделение производится не только между динамиками. По двум отдельным кабелям также будут передаваться сигналы разных частотных диапазонов: по НЧ-кабелю – низкочастотные сигналы, а по ВЧ-кабелю – высокочастотные.

После того, как верхние и нижние частоты будут, таким образом, разделены, сильноточные импульсы, требуемые НЧ-динамикам для воспроизведения звуков бас-гитары или барабана, больше не будут взаимодействовать со слабыми сигналами, необходимыми для передачи деликатного звучания флейты или тарелок.

При однопроводном подключении нежелательные механические и электрические резонансы проявляются как искажения. Из-за комплексного сопротивления (импеданса), свойственного кабелям, эти искажения не устраняются усилителем полностью. Происходит их модуляция между разделительными фильтрами, вследствие чего ухудшается качество звука. При двухпроводном подключении (Bi-Wiring) это взаимодействие сводится к минимуму, поскольку теперь усилитель способен контролировать искажения сигнала на выходе, и устраняет их более эффективно. Схемы Bi-Wiring и Bi-Amping обеспечивают более «чистый» сигнал на нижних и верхних частотах, и поскольку теперь сигналы разделены, их взаимодействие минимально и бас не подавляет верхние частоты.

Что касается слышимого эффекта, то схемы Bi-Wiring и Bi-Amping помогают привнести дополнительную чёткость и детальность в звучание на средних и верхних частотах. Нередко бас становится плотнее и обретает более быструю реакцию. Также улучшается фокусировка звука и общее качество звуковой сцены. В целом это очень эффективное и желанное улучшение, и Monitor Audio настоятельно рекомендует его использование.

Заглушки портов фазоинвертора

ПРЕДУПРЕЖДЕНИЕ: Будьте осторожны и не вставляйте заглушки слишком глубоко, иначе заглушка может упасть внутрь корпуса акустической системы.

Если колонки работают в небольшой комнате (не более 9 м²) или в помещении, склонном к усилению низкочастотного резонанса, возможно, в порт одной из них понадобится установить заглушку. Вообще, прежде чем устанавливать заглушки, рекомендуем поэкспериментировать с размещением акустических систем. Для получения оптимальной отдачи от колонок важно не устанавливать их слишком близко к стенам или углам помещения.

Если расположение колонок диктуется эстетическими соображениями или особенностями планировки помещения, если появляется сильный низкочастотный резонанс или АС приходится устанавливать в непосредственной близости от стен (например, в книжной полке или на стойке), рекомендуем использовать заглушки фазоинвертора. Если колонка имеет два порта, как например, модель Silver 200, закрывайте только один из них.

Это позволит уменьшить гудение баса и поможет акустическим системам полнее проявить свои достоинства. Гул, как правило, возникает, когда низкочастотная энергия акустических систем возбуждает колебания на резонансных частотах помещения и вызывает усиление на определенном участке диапазона.

При установке заглушек пространственность баса в целом не снижается, однако будет уменьшена низкочастотная энергия вокруг частоты, на которую настроен фазоинвертор. При этом наблюдается эффект снижения низкочастотного гула с одновременным повышением четкости и живости баса.

При любых обстоятельствах настоятельно рекомендуем вам поэкспериментировать.

Приработка колонок

Выполняется путем проигрывания музыки на громкости чуть ниже средней в течение 50 – 70 часов. Вы станете замечать, что и после 70 часов работы звук колонок продолжает улучшаться.

Хорошие акустические системы – они, как благородное вино: со временем становятся только лучше.

Если вы хотите заставить акустические системы работать непрерывно, установите их так, чтобы передние панели располагались впритык друг к другу – при этом динамики будут гасить громкость друг друга. Затем соедините их с усилителем таким образом, чтобы одна колонка была подключена как обычно, синфазно (положительная клемма к положительному входу, отрицательная – к отрицательному), а другая – в противофазе (положительная клемма к отрицательному входу, а отрицательная – к положительному).

Регулировка стяжного болта

В новой серии Silver применяется система крепления динамиков длинным стяжным болтом для снижения окраски звука резонансами корпуса. Болт здесь не только выступает в качестве кронштейна жёсткости, но и заменяет обычное крепление динамика, эффективно изолируя динамик от акустического экрана и устраняя тем самым дополнительный источник нежелательных резонансов.

ПРИМЕЧАНИЕ: Если со временем или в результате транспортировки ослабнет затяжка этого болта, затяните его с помощью шестигранного ключа, входящего в комплект. Дотяните болт ещё на четверть оборота.

Гарантия

Производитель гарантирует высокое качество сборки и нормальную работу изделия в течение 5 лет со дня его покупки при условии, что изделие было приобретено у авторизованного продавца компании Monitor Audio в соответствии с соглашением о продаже потребительских товаров. Срок действия гарантии указан на странице изделия на сайте monitoraudio.com.

Приобретая продукцию Monitor Audio, сохраняйте чек, подтверждающий покупку, так как он служит также подтверждением гарантии.

Информация

Информация о продукте

Модель: _____

Серийный номер: _____

Дата продажи: _____

Информация о продавце

Название: _____

Адрес: _____

E-mail: _____

Компания Monitor Audio оставляет за собой право изменять технические характеристики изделия без предупреждения.

Технические характеристики

	Silver 50	Silver 100	Silver 200	Silver 300	Silver 500	Silver C250	Silver FX	Silver AMS
Конструкция	двухполосная	двухполосная	2 ½-полосная	трёхполосная	трёхполосная	трёхполосная	двухполосная Dipole/ Bipole	двухполосная
Частотный диапазон (– 6 дБ)	47 Гц – 35 кГц	35 Гц – 35 кГц	34 Гц – 35 кГц	31 Гц – 35 кГц	27 Гц – 35 кГц	65 Гц – 35 кГц	81 Гц – 35 кГц	76 Гц – 35 кГц
Чувствительность (2.83 В на 1 м)	86 дБ	87.5 дБ	87.5 дБ	87.5 дБ	90.5 дБ	88.5 дБ	87.5 дБ	87 дБ
Номинальное сопротивление	8 Ом	8 Ом	8 Ом	8 Ом	8 Ом	8 Ом	8 Ом	8 Ом
Минимальное сопротивление	3.9 Ом @ 250 Гц	4.9 Ohm @ 170 Гц	5.0 Ом @ 240 Гц	4.0 Ом @ 160 Гц	4.1 Ом @ 150 Гц	3.9 Ом @ 170 Гц	4.1 Ом @ 240 Гц	4.0 Ом @ 230 Гц
Макс. уровень звукового давления	104 дБ	106 дБ	108 дБ	110 дБ	111 дБ	110 дБ	104 дБ	102 дБ
Мощность	100 Вт	120 Вт	150 Вт	200 Вт	250 Вт	200 Вт	85 Вт	60 Вт
Рекомендованная мощн. усилителя	40 – 100 Вт	40 – 120 Вт	60 – 150 Вт	80 – 200 Вт	80 – 250 Вт	80 – 200 Вт	30 – 85 Вт	30 – 60 Вт
Частоты кроссовера	2.6 кГц	2.3 кГц	2.7 кГц	НЧ: 750 Гц СЧ/ВЧ: 2.8 кГц	НЧ: 800 Гц СЧ/ВЧ: 2.7 кГц	НЧ: 650 Гц СЧ/ВЧ: 3.3 кГц	2 кГц	2 кГц
Частота настройки фазоинвертора	58 Гц	42 Гц	49 Гц	40 Гц	36 Гц	—	—	—
Тип	Фазоинвертор, порт HiVe II	Фазоинвертор, порт HiVe II	Фазоинвертор, двойной порт HiVe II	Фазоинвертор, двойной порт HiVe II	Фазоинвертор, двойной порт HiVe II	Закрытый корпус	Закрытый корпус	Закрытый корпус
Динамики	СЧ/НЧ: 1 x 5 ^{1/4"} C-CAM RST II ВЧ: 1 x 25 мм золотой купол C-CAM с UD-волноводом II	СЧ/НЧ: 1 x 8" C-CAM RST II ВЧ: 1 x 25 мм золотой купол C-CAM с UD-волноводом II	НЧ: 1 x 5 ^{1/4"} C-CAM RST II СЧ: 1 x 5 ^{1/4"} C-CAM RST II ВЧ: 1 x 25 мм золотой купол C-CAM с UD-волноводом II	НЧ: 2 x 6" C-CAM RST II СЧ: 1 x 3" C-CAM RST II ВЧ: 1 x 25 мм золотой купол C-CAM с UD-волноводом II	НЧ: 2 x 8" C-CAM RST II СЧ: 1 x 3" C-CAM RST II ВЧ: 1 x 25 мм золотой купол C-CAM с UD-волноводом II	НЧ: 2 x 5 ^{1/4"} C-CAM RST II СЧ: 1 x 3" C-CAM RST II ВЧ: 1 x 25 мм золотой купол C-CAM с UD-волноводом II	СЧ/НЧ: 1 x 6" C-CAM RST II ВЧ: 2 x 25 мм золотой купол C-CAM с UD-волноводом II	СЧ/НЧ: 1 x 5 ^{1/4"} C-CAM RST II ВЧ: 2 x 25 мм золотой купол C-CAM с волноводом*
Габариты, включая гриль и разъёмы (В x Ш x Г)	282 x 165 x 272 мм	375 x 230 x 332 мм	885 x 165 x 272 мм	1000 x 185 x 332 мм	1050 x 230 x 332 мм	206 x 481 x 272 мм	250 x 312 x 147 мм	185 x 185 x 313 мм
Габариты, включая ножки и шипы (В x Ш x Г)	—	—	930 x 254 x 329 мм	1045 x 274 x 389 мм	1095 x 319 x 389 мм	—	—	—
Вес	5.6 кг	9.4 кг	13.7 кг	19.3 кг	22.5 кг	10.6 кг	4.5 кг	4.0 кг

* волновод оптимизирован для соответствия с направленностью Dolby Atmos. Dolby, Dolby Atmos и DD – торговые марки Dolby Laboratories.

Monitor Audio оставляет за собой право изменять технические характеристики без предварительного уведомления.



Monitor Audio Ltd.
24 Brook Road
Rayleigh, Essex
SS6 7XJ
Англия
Тел.: +44 (0)1268 740580
Email: info@monitoraudio.com
monitoraudio.com

© Monitor Audio Ltd. V1-2021

 Прочтите,
сохраните или утилизируйте

