

marantz®

Model SA-10 Руководство пользователя

Super Audio CD Player

На одном листе бумаги можно распечатать несколько страниц руководства в формате PDF.

Содержание

| | |
|--|---|
| Комплект поставки | 2 |
| О пульте дистанционного управления | 2 |
| Установка батареек | 2 |
| Диапазон действия пульта ДУ | 2 |
| Отличительные особенности | 3 |
| Высокое качество звучания | 3 |
| Высокие эксплуатационные характеристики | 3 |
| Наименования и назначение составных частей | 4 |
| Передняя панель | 4 |
| Дисплей | 5 |
| Задняя панель | 6 |
| Пульт дистанционного управления | 7 |

Подсоединения 8

| | |
|--|----|
| Соединение со стерео аудио усилителем | 8 |
| Соединение с устройством с цифровыми аудио-разъемами | 8 |
| Соединение с устройством с цифровыми аудиоразъемами выхода | 9 |
| Подключение iPod или запоминающего устройства USB в порт USB | 9 |
| Подключение ПК или Mac | 10 |
| Подключение устройств с разъемами для пульта дистанционного управления | 10 |
| Подсоединение | 10 |
| Установка | 10 |
| Подключение таймера | 10 |
| Подключение кабеля питания | 10 |

Воспроизведение 11

| | |
|---|----|
| Основной режим работы | 11 |
| Включение питания | 11 |
| Выбор режима воспроизведения мультимедиа | 11 |
| Выключение экрана и лампы подсветки | 11 |
| Отключение лампы подсветки | 11 |
| Остановка цифровых выходов | 12 |
| Выбор слоя с высшим приоритетом воспроизведения для Super Audio CD | 12 |
| Воспроизведение дисков Super Audio CD/компакт-дисков | 13 |
| Воспроизведение дисков Super Audio CD и компакт-дисков | 13 |
| Воспроизведение треков в заданном порядке (запрограммированное воспроизведение) | 14 |
| Воспроизведение компакт- и DVD-дисков с данными | 15 |
| Воспроизведение файлов | 15 |
| Воспроизведение с iPod | 16 |
| Прослушивание музыки с iPod | 16 |
| Настройка режима работы (режим “On-Display”) | 16 |
| Зарядка iPod | 17 |
| Воспроизведение устройства памяти USB | 18 |
| Воспроизведение файлов с устройств памяти USB | 18 |
| Использование в качестве цифро-аналогового преобразователя | 20 |
| Подключение и воспроизведение с компьютера (USB-DAC) | 20 |
| Подключить и воспроизвести с цифрового устройства (коаксиальный/оптический) | 24 |
| Определение необходимого качества звучания | 24 |
| Изменение параметров фильтров | 24 |

Установки 25

| | |
|-----------------------|----|
| Карта меню | 25 |
| Управление меню | 25 |
| Dither | 26 |
| NoiseShaper | 26 |
| Phones | 26 |
| HP AMP Gain | 26 |
| Resume Play | 27 |
| Phase | 27 |
| AutoStandby | 27 |
| Timer Play | 27 |

Рекомендации 28

| | |
|----------------------------|----|
| Рекомендации | 29 |
| Устранение неполадок | 30 |

Приложение 34

| | |
|--|----|
| Воспроизводимые носители | 34 |
| Диски | 34 |
| Устройство памяти USB | 36 |
| Порядок воспроизведения музыкальных файлов | 37 |
| О дисках и файлах | 37 |
| Предупреждения по использованию носителей | 37 |
| Вставка диска | 37 |
| Правила ухода за носителями | 38 |
| Очистка дисков | 38 |
| Цифро-аналоговый преобразователь | 39 |
| Технические характеристики поддерживаемых форматов аудио | 39 |
| Словарь терминов | 39 |
| Сведения о торговых марках | 40 |
| Технические характеристики | 41 |
| Предметный указатель | 43 |

Благодарим за приобретение этого устройства Marantz. Чтобы гарантировать его бесперебойную работу, пожалуйста, внимательно прочтите настоящее руководство пользователя, прежде чем приступить к эксплуатации изделия. Ознакомившись с руководством, используйте его в дальнейшей работе с устройством.

Комплект поставки

Убедитесь в наличии следующих компонентов в комплекте поставки изделия.

| | |
|--|---|
|  Краткое руководство пользователя |  Пульт дистанционного управления (RC004PMSA) |
|  CD-ROM (Руководство пользователя) |  Батарейки R03/AAA |
|  Правила техники безопасности |  Аудиокабель |
|  Сетевой шнур |  Кабель для разъема дистанционного управления |

О пульте дистанционного управления

Установка батареек

- 1 Подвиньте заднюю крышку в направлении стрелки и снимите ее.

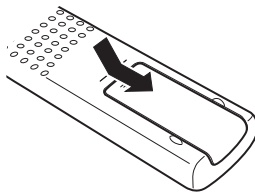

- 2 Вставьте две батареи в отсек для батарей надлежащим образом как показано.

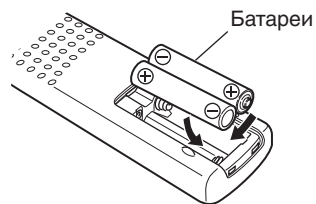

- 3 Вставьте заднюю крышку на место.

ПРИМЕЧАНИЕ

- Чтобы предотвратить ущерб или утечку жидкости из батареек:
 - Запрещается пользоваться новой батарейкой вместе со старой.
 - Запрещается пользоваться батарейками разных типов.
- Извлекайте батарейки из пульта ДУ при продолжительном перерыве в его использовании.
- В случае утечки жидкости из батареек тщательно вытрите жидкость в отсеке для батареек и вставьте новые батарейки.

Диапазон действия пульта ДУ

При управлении направляйте пульт ДУ на датчик ДУ.

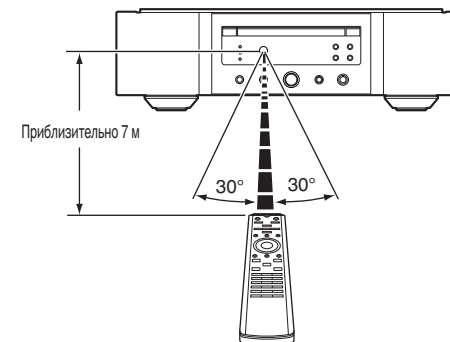

Отличительные особенности

Высокое качество звучания

- **Тороидальный трансформатор**
Это устройство оснащено тороидальным трансформатором, который по сравнению с обычными силовыми трансформаторами меньше вибрирует и характеризуется меньшим магнитным потоком рассеяния. Материалы и производственный процесс кольцевого сердечника находятся под постоянным контролем в целях снижения вибрации, в то время как короткозамкнутое кольцо по периметру трансформатора снижает магнитный поток рассеяния.
- **Блокировочный конденсатор большой емкости**
В цепь источника питания встроен конденсатор большой емкости (4700 мкФ), тщательно подобранный с учетом его акустических характеристик.
- **Пленочные и электролитические конденсаторы, класс которых соответствует потребностям любителей хорошей аппаратуры**
В этом устройстве используются такие же пленочные и электролитические конденсаторы, что и в первоклассных моделях.
- **Радиофильтрующий контур, обеспечивающий низкие уровни шумов и искажений, и высокоскоростной усилитель типа HDAM®SA2**
- **Двухуровневый блок**
- **Высококачественные механообработанные аналоговые разъемы аудиовыхода**
- **Высококачественная схема наушников**
Высококачественная схема наушников собрана на базе усилителя HDAM®SA2, чтобы обеспечить высокое качество воспроизведения звука поздно ночью и в любой другой ситуации.
- **Подавление помех**
Для предотвращения ухудшения качества аудио вследствие воздействия помех от внешних устройств, когда данное устройство подключено к внешнему устройству (например, к компьютеру), цепь заземления устройства с входным интерфейсом USB изолирована от цепи аудиосигнала.
- **Возможность отключения оптического привода**
При выборе входа USB-DAC, коаксиального или оптического входа данное устройство воспроизводит звук высокого качества благодаря отключению привода.

Высокие эксплуатационные характеристики

- **Оборудовано функцией USB-DAC для поддержки воспроизведения звуковых источников высокого разрешения**
Данное устройство поддерживает воспроизведение аудиоформатов высокого разрешения, таких как файлы DSD (2,8/5,6/11,2 МГц) и файлы PCM до 384 кГц/32 бита. В результате этого на устройстве обеспечивается высококачественное воспроизведение файлов высокого разрешения с компьютера через соединение USB-B.
- **Может использоваться в качестве цифро-аналогового преобразователя**
При входе с внешнего устройства или компьютера на данное устройство цифровые аудиосигналы могут быть преобразованы в аналоговые сигналы и могут выводиться с помощью цифро-аналогового преобразователя данного устройства.
- **Поддержка аудиоисточников высокой четкости, хранящихся на дисках**
На данном устройстве можно воспроизводить файлы MP3, WMA, AAC, WAV, FLAC, ALAC, AIFF и DSD, записанные на диски DVD-R/-RW/+R/+RW или CD-R/-RW.
- **Воспроизведение с запоминающих устройств USB (MP3/WMA/AAC/WAV/FLAC/ALAC/AIFF/DSD) и устройств iPod®/iPhone®**
Вы можете воспроизводить аудиофайлы, записанные на запоминающем устройстве USB или iPod/iPhone, посредством подсоединения запоминающего устройства USB или iPod/iPhone к порту USB.
- **Функция выключения периферийных схем минимизирует помехи для выходного аудиосигнала**
Чтобы снизить шумы периферийной электросхемы, которые могут накладываться на аналоговый аудиосигнал, это устройство оснащено функцией отключения периферийной схемы, которая приводит к отключению выходной электроцепи цифрового сигнала, дисплея и лампы подсветки.

- **Функция переключения фильтра**
Имеется возможность переключения между 2 типами характеристик фильтрации непосредственно во время воспроизведения в режиме CD/DAC, что позволит слушателю улавливать тончайшие оттенки музыки.
- **Возможен вывод аналогового сигнала с измененной фазой**
Балансный выход европейской системы данного устройства может быть инвертирован, что позволит осуществить балансный вход на усилитель американского типа.

Наименования и назначение составных частей

Передняя панель

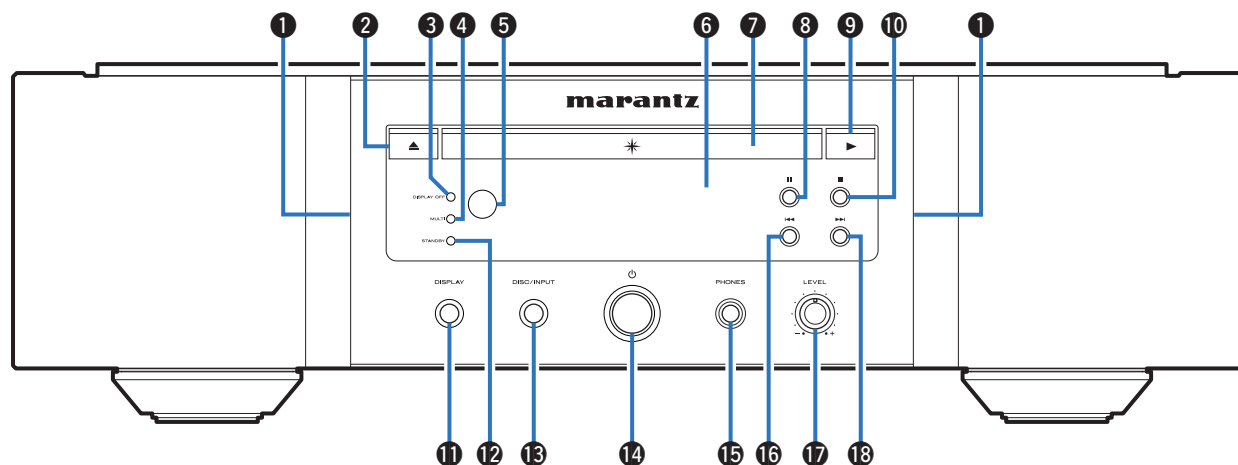

1 Лампа подсветки

Используется для включения лампы подсветки (голубой).

2 Кнопка открытия и закрытия лотка для диска (▲)

Открывает и закрывает лоток для диска. (☞ стр. 13)

3 Индикатор DISPLAY OFF

Горит, когда дисплей выключен. (☞ стр. 11)

4 Индикатор MULTI

Этот индикатор загорается при выборе многоканальной зоны Super Audio CD. (☞ стр. 12)

5 Датчик пульта ДУ

Используется для приема сигналов от пульта дистанционного управления. (☞ стр. 2)

6 Дисплей

Используется для отображения информации. (☞ стр. 5)

7 Лоток для диска

Используется для загрузки диска. (☞ стр. 13)

8 Кнопка паузы (||)

Приостановка воспроизведения.

9 Кнопка воспроизведения (▶)

Начнется воспроизведение.

10 Кнопка останки (■)

Останавливает воспроизведение.

11 Кнопка DISPLAY

Используется для включения и выключения дисплея. Нажмите и удерживайте, чтобы включить или выключить лампу подсветки.

12 Индикатор STANDBY

Цвет индикатора питания отражает текущий режим:

- Питание включено : Выключен
- Режим ожидания : Красный
- Ожидание зарядки iPod: оранжевый
- Питание выключено: выкл

13 Кнопка DISC/INPUT

Используется для выбора режима воспроизведения мультимедиа. (☞ стр. 11)

14 Кнопка управления питанием (⏻)

Используется для включения и выключения питания. (☞ стр. 11)

15 Штекер наушников (PHONES)

Используются для подключения наушников.

ПРИМЕЧАНИЕ

- Чтобы предотвратить ухудшение слуха, не следует слишком высоко поднимать уровень громкости при использовании наушников.

16 Кнопка ускоренной перемотки назад/перемотки назад с пропуском (⏮)

Возврат к началу дорожки, которая воспроизводится в данный момент. Нажмите и удерживайте для перемотки дорожки назад.

17 Ручка регулировки уровня громкости наушников (LEVEL)

Регулирует уровень громкости наушников.

18 Кнопка ускоренной перемотки вперед/перемотки вперед с пропуском (⏭)

Воспроизведение следующей дорожки. Нажмите и удерживайте для перемотки дорожки вперед.

Дисплей

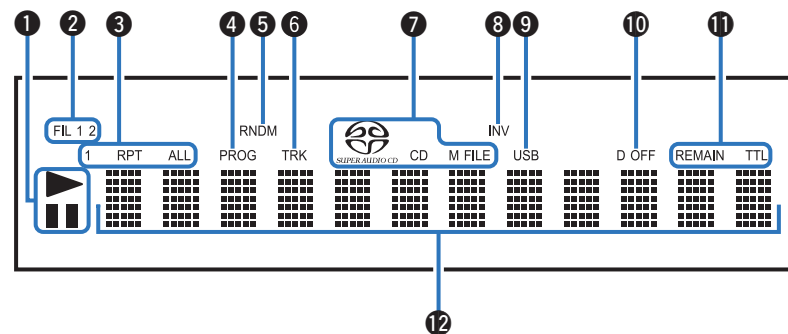

1 Индикаторы режима воспроизведения

- ▶ : Загорается во время воспроизведения.
- ⏸ : Загорается во время паузы.

2 Индикаторы фильтров (FIL 1 2)

Этот индикатор указывает, какой выбран фильтр (Filter 1 или Filter 2). (☞ стр. 24)

3 Индикаторы режима повтора

Отображает соответствующий режим повтора.

4 Индикатор программы (PROG)

Загорается при воспроизведении по программе.

5 Индикатор случайного воспроизведения (RNDM)

Загорается при использовании режима случайного воспроизведения.

6 Индикатор номера дорожки (TRK)

Загорается при отображении номера дорожки.

7 Индикаторы дисковых носителей

Отображает тип воспроизводимого диска.

“M FILE” загорается при воспроизведении диска CD-R/-RW или DVD-R/-RW/+R/+RW.

8 Индикатор INV

Этот индикатор загорается при действующих параметрах вывода обратной фазы. (☞ стр. 27)

9 Индикатор USB

Этот индикатор загорается, если выбран режим воспроизведения мультимедиа “iPod/USB”.

10 Индикатор выключения цифрового выхода (D OFF)

Этот индикатор горит, когда цифровой выход отключен. (☞ стр. 12)

11 Индикаторы отображения времени

REMAIN : Этот индикатор загорается при отображении оставшегося времени воспроизведения дорожки.

TTL : Этот индикатор загорается при отображении оставшегося времени воспроизведения дорожки.

12 Информационный экран

Отображает различные сведения или истекшее время воспроизведения и прочую информацию, относящуюся к диску.

Задняя панель

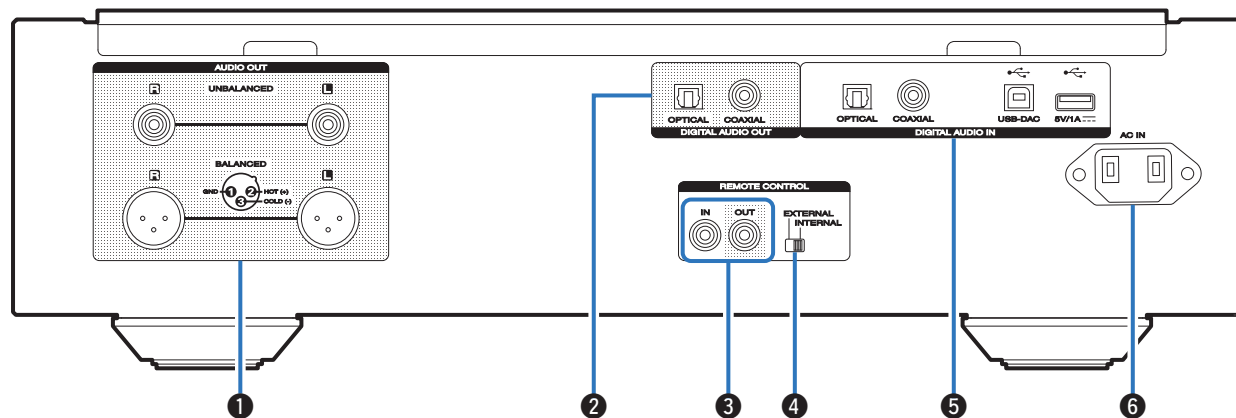
**1 Разъемы AUDIO OUT**

Используются для подключения устройств, оборудованных аналоговыми входными аудиоразъемами, или внешнего усилителя. (☞ стр. 8)

2 Разъемы DIGITAL AUDIO OUT (COAXIAL/OPTICAL)

Используется для подключения AV-ресивера или цифро-аналогового преобразователя, в которых имеются разъемы цифрового входа. (☞ стр. 8)

3 Разъемы REMOTE CONTROL

Используются для подключения к усилителю Marantz, поддерживающему функцию дистанционного управления. (☞ стр. 10)

4 Переключатель EXTERNAL/INTERNAL

Переместите переключатель в положение “EXTERNAL” для управления устройством посредством направления пульта дистанционного управления на усилитель, подключенный через разъем дистанционного управления. (☞ стр. 10)

5 Разъемы DIGITAL AUDIO IN

Используется для подключения устройства с цифровыми выходными аудиоразъемами (коаксиальный/оптический) или для подключения устройства памяти USB, iPod/iPhone с помощью комплектного кабеля USB или компьютера.

- “Соединение с устройством с цифровыми аудиоразъемами выхода” (☞ стр. 9)
- “Подключение iPod или запоминающего устройства USB в порт USB” (☞ стр. 9)
- “Подключение ПК или Mac” (☞ стр. 10)

6 Вход AC (AC IN)

Используется для подключения шнура питания. (☞ стр. 10)

Пульт дистанционного управления

❑ Эксплуатация данного устройства

Чтобы управлять CD-проигрывателем, нажмите кнопку REMOTE MODE CD для переключения дистанционного управления в режим управления CD.

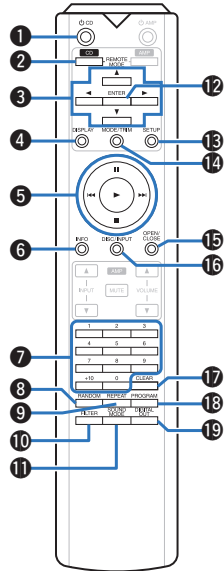

- ❶ **Кнопка включения питания (⏻ CD)**
Используется для включения и выключения питания (режим ожидания). (☞ стр. 11)
- ❷ **Кнопка выбора режима дистанционного управления (REMOTE MODE CD)**
Переключает дистанционное управление в режим управления CD.
- ❸ **Кнопки курсора (⬆⬇⬅⬆)**
Используются для выбора элементов.
- ❹ **Кнопка DISPLAY**
Используется для включения и выключения дисплея. Нажмите и удерживайте, чтобы включить или выключить лампу подсветки.
- ❺ **Системные кнопки**
Используются для управления воспроизведением.
 - Кнопки пропуска (⏮⏪⏩⏭)
 - Кнопка остановки (■)
 - Кнопка воспроизведения (▶)
 - Кнопка паузы (⏸)

- ❻ **Кнопка информации (INFO)**
Переключение информации о дорожке, отображающейся на дисплее в процессе воспроизведения.
- ❼ **Кнопки с цифрами (0 – 9, +10)**
Используются для ввода цифр в устройство.
- ❽ **Кнопка RANDOM**
Используется для переключения на режим случайного воспроизведения.
- ❾ **Кнопка REPEAT**
Переключает в режим повторного воспроизведения.
- ❿ **Кнопка FILTER**
Используется для переключения характеристик фильтра. (☞ стр. 24)
- ⓫ **Кнопка SOUND MODE**
Переключает слой воспроизведения диска Super Audio CD.
- ⓬ **Кнопка ENTER**
Используется для подтверждения выбора значения.
- ⓭ **Кнопка SETUP**
Отображает на дисплее меню настройки. (☞ стр. 25)
- ⓮ **Кнопка переключения режима воспроизведения (MODE/TRIM)**
Переключает режим воспроизведения.
- ⓯ **Кнопка OPEN/CLOSE**
Открывает и закрывает лоток для диска. (☞ стр. 13)
- ⓰ **Кнопка DISC/INPUT**
Используется для выбора режима воспроизведения мультимедиа. (☞ стр. 11)
- ⓱ **Кнопка CLEAR**
Используется для отмены регистрации программы. (☞ стр. 14)
- ⓲ **Кнопка PROGRAM**
Устанавливает программу воспроизведения. (☞ стр. 14)
- ⓳ **Кнопка DIGITAL OUT**
Включает/выключает вывод цифрового аудио. (☞ стр. 12)

❑ Управление усилителем

Можно управлять усилителем Marantz.

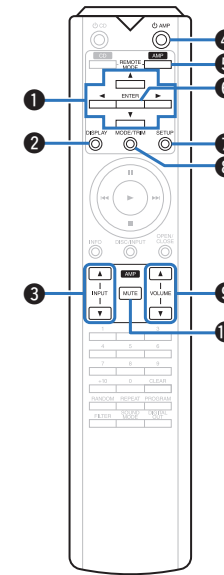

- ❶ **Кнопки курсора (⬆⬇⬅⬆)**
- ❷ **Кнопка DISPLAY**
- ❸ **Кнопка выбора источника входного сигнала (INPUT ▲▼)**
- ❹ **Кнопка включения питания (⏻ AMP)**
- ❺ **Кнопка выбора режима дистанционного управления (REMOTE MODE AMP)**
- ❻ **Кнопка ENTER**
- ❼ **Кнопка SETUP**
- ❽ **Кнопка меню для регулировки баланса громкости (MODE/TRIM)**
- ❾ **Кнопки VOLUME (▲▼)**
- ⓫ **Кнопка MUTE**



- Пульт дистанционного управления может не работать с некоторыми продуктами.

Подсоединения

Содержание

| | |
|--|----|
| Соединение со стерео аудио усилителем | 8 |
| Соединение с устройством с цифровыми аудиоразъемами | 8 |
| Соединение с устройством с цифровыми аудиоразъемами выхода | 9 |
| Подключение iPod или запоминающего устройства USB в порт USB | 9 |
| Подключение ПК или Mac | 10 |
| Подключение устройств с разъемами для пульта дистанционного управления | 10 |
| Подключение таймера | 10 |
| Подключение кабеля питания | 10 |

ПРИМЕЧАНИЕ

- Не включайте устройство в розетку, пока не будут подсоединены все компоненты.
- Не связывайте сетевые шнуры вместе с соединительными кабелями. Это может привести к образованию помех.

Кабели, используемые для подключения

К подключаемым устройствам используйте предназначенные им кабели.

| | |
|--|--|
| Звуковой кабель (входит в комплект) | |
| Симметричный кабель (продается отдельно) | |
| Кабель для разъема дистанционного управления (входит в комплект) | |
| Оптический кабель (продается отдельно) | |
| Коаксиальный цифровой кабель (продается отдельно) | |
| USB-кабель (продается отдельно) | |

Соединение со стерео аудио усилителем

В данном устройстве предусмотрены как балансные, так и незаземленные разъемы. В балансных разъемах имеются три контакта, что позволяет передавать аудиосигналы как симметричный сигнал и снижать воздействие внешних шумов. Они также снабжены съемным механизмом фиксации, который снижает тряску в области разъема, делая соединение более надежным.

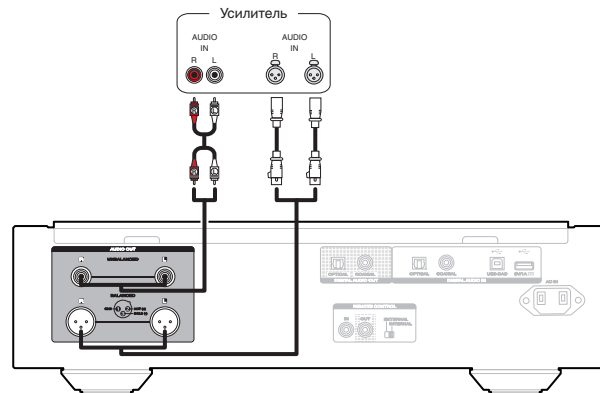

Фазы балансных разъемов

Разъем XLR для профессионального использования имеет внутреннее подключение в одной из приведенных ниже систем. В данном устройстве используется европейская система.

- Американская система (2 PIN=COLD 3 PIN=HOT)

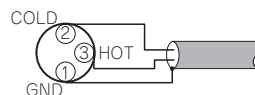

- Европейская система (2 PIN=HOT 3 PIN=COLD)

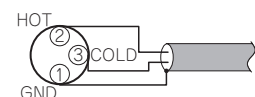

Если к этому устройству через кабель баланса подключен продукт, в котором используется европейская система, сигнал может передаваться с изменением по фазе. Чтобы исправить это изменение задайте в настройках меню для параметра "Phase" значение "Inverted". (☞ стр. 27)

Соединение с устройством с цифровыми аудиоразъемами

Наслаждайтесь цифровым качеством воспроизведения, подключив к данному устройству AV-ресивер или цифро-аналоговый преобразователь, у которых есть клемма цифрового звука.

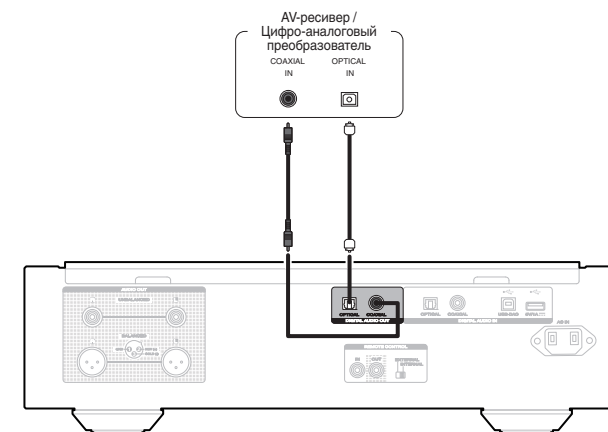

ПРИМЕЧАНИЕ

- Вывод цифрового аудио прекращается во время воспроизведения слоя HD дисков Super Audio CD и файлов DSD.
- Вывод цифрового аудио прекращается во время воспроизведения файлов DSD и линейных сигналов PCM с частотой дискретизации 352,8/384 кГц через цифро-аналоговый преобразователь данного устройства.

Соединение с устройством с цифровыми аудиоразъемами выхода

Используйте данное соединение для ввода цифровых аудиосигналов в данное устройство и их преобразования для воспроизведения с помощью цифро-аналогового преобразователя данного устройства. (☞ стр. 20)

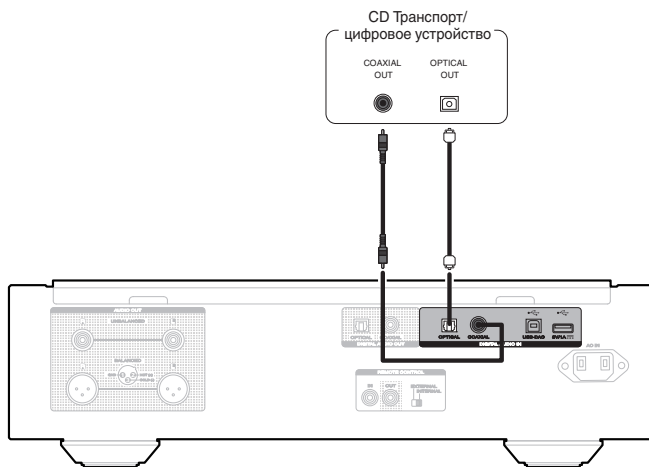

Технические характеристики поддерживаемых форматов аудио

См. “Цифро-аналоговый преобразователь” (☞ стр. 39).

Подключение iPod или запоминающего устройства USB в порт USB

Имеется возможность воспроизведения музыки, записанной на iPod/iPhone или запоминающее устройство USB.

- Для подключения iPod/iPhone к данному устройству воспользуйтесь кабелем USB-адаптера, поставляемым в комплекте с iPod/iPhone.
- Инструкции по эксплуатации см. в разделе “Воспроизведение с iPod” (☞ стр. 16) или в разделе “Воспроизведение устройства памяти USB” (☞ стр. 18).

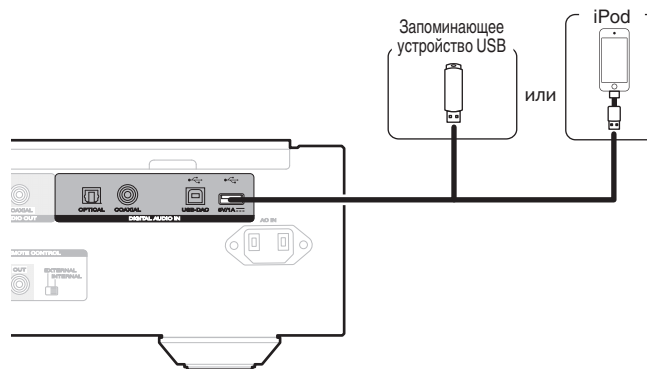

- Компания Marantz не гарантирует, что все устройства памяти USB будут работать или получать электропитание. При использовании портативного жесткого диска с USB-соединением, который поставлялся в комплекте с блоком питания, используйте блок питания из комплекта.

ПРИМЕЧАНИЕ

- Запоминающие устройства USB не будут работать через USB концентратор (хаб).
- Данное устройство не поддерживает подключение к компьютеру с помощью кабеля USB через USB порт на устройстве.
- Запрещается пользоваться кабельными удлинителями при подсоединении запоминающих устройств USB. Это может привести к созданию радиопомех для другой аппаратуры.

Поддерживаемые модели iPod/iPhone

• iPod classic



iPod classic
80GB



iPod classic
160GB (2007)



iPod classic
160GB (2009)

• iPod nano



iPod nano
3rd generation
(video)
4GB 8GB



iPod nano
4th generation (video)
8GB 16GB



iPod nano
5th generation (video camera)
8GB 16GB



iPod nano
6th generation
8GB 16GB



iPod nano
7th generation
16GB

• iPod touch



iPod touch
4th generation
8GB 16GB 32GB 64GB



iPod touch
5th generation
16GB 32GB 64GB

• iPhone



iPhone 3GS
8GB 16GB 32GB



iPhone 4
8GB 16GB 32GB



iPhone 4S
16GB 32GB 64GB



iPhone 5
iPhone 5c iPhone 5s
16GB 32GB 64GB



iPhone 6
16GB 64GB 128GB



iPhone 6 Plus
16GB 64GB 128GB

Подключение ПК или Mac

При подключении компьютера к порту USB (USB-DAC) на задней панели данного устройства с помощью коммерчески доступного USB-кабеля (Продается отдельно) устройство можно использовать в качестве цифро-аналогового преобразователя. (🔗 стр. 20)

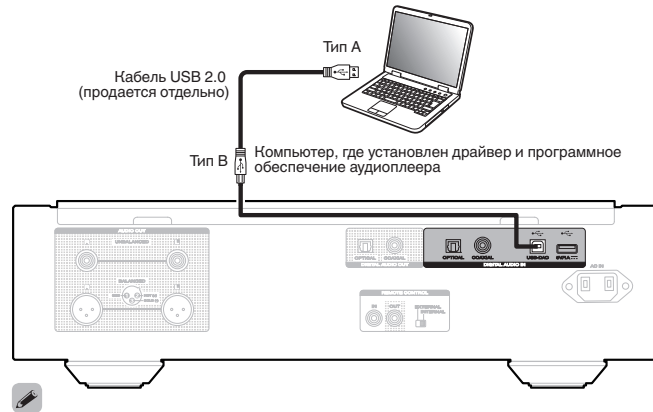

- Перед тем как подключить это устройство к компьютеру с помощью USB, установите драйвер программного обеспечения на ваш компьютер. (🔗 стр. 20)
- Загрузите программный драйвер со страницы SA-10 веб-сайта Marantz.

ПРИМЕЧАНИЕ

- Для подключения к компьютеру используйте кабель длиной не более 3 м.

Подключение устройств с разъемами для пульта дистанционного управления

Когда данное устройство подключено к усилителю Marantz, оно может принимать управляющие сигналы от усилителя и выполнять соответствующие операции. Далее сконфигурируйте параметры “Подсоединение” и “Установка”.

Подсоединение

Воспользуйтесь кабелем для разъема дистанционного управления и подключите разъем REMOTE CONTROL IN данного устройства к разъему REMOTE CONTROL OUT усилителя.

Установка

Переведите переключатель EXTERNAL/INTERNAL на устройстве в положение “EXTERNAL”.

- Эта настройка отключит сенсор дистанционного управления на данном устройстве.
- Для управления устройством направьте пульт на датчик усилителя.



- Чтобы использовать данное устройство самостоятельно, без подключения усилителя, переместите переключатель в положение “INTERNAL”.



Подключение таймера

Данное устройство может начинать воспроизведение по времени, если к нему подключены усилитель и таймер. (“Timer Play” (🔗 стр. 27))

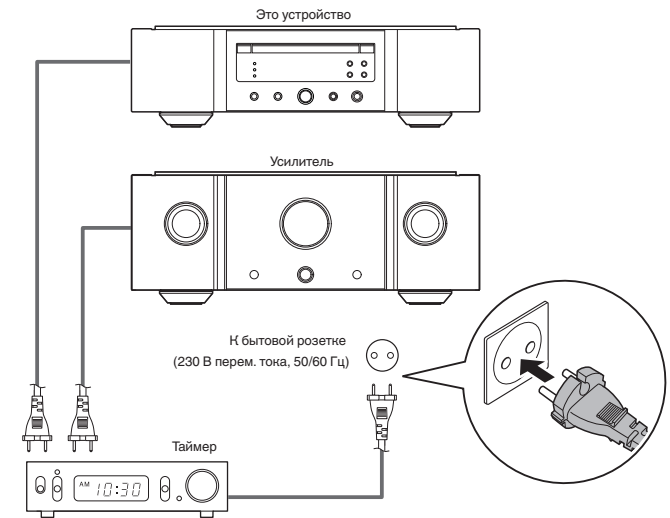

Подключение кабеля питания

После подключения всех компонентов, включите устройство в розетку.

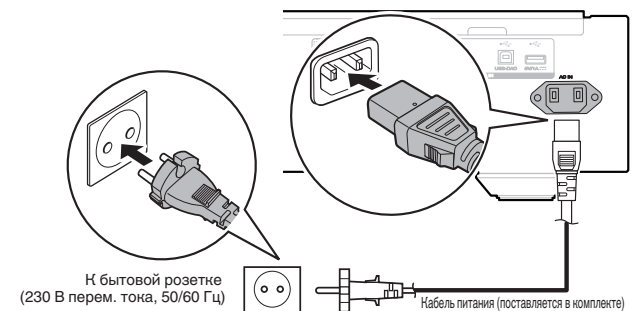

Воспроизведение

□ Содержание

| | |
|--|----|
| Основной режим работы | 11 |
| Воспроизведение дисков Super Audio CD/компакт-дисков | 13 |
| Воспроизведение компакт- и DVD-дисков с данными | 15 |
| Воспроизведение с iPod | 16 |
| Воспроизведение устройства памяти USB | 18 |
| Использование в качестве цифро-аналогового преобразователя | 20 |
| Определение необходимого качества звучания | 24 |

Основной режим работы

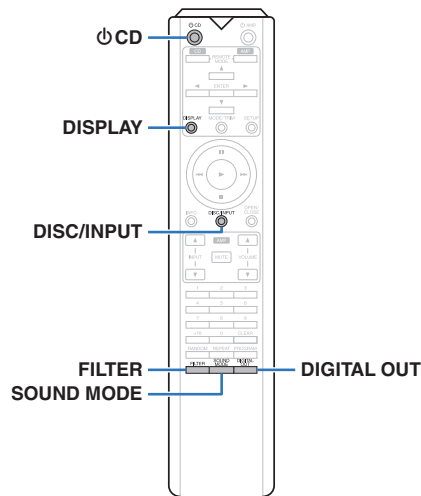

Включение питания

1 Нажмите на устройстве кнопку **⏻**, чтобы включить питание.



- Нажмите кнопку **⏻** CD на пульте дистанционного управления, чтобы вывести устройство из режима ожидания.
- Также можно нажать **▶** на устройстве, чтобы включить питание из режима ожидания.

□ Питание переключено в режим ожидания

1 Нажмите **⏻** CD.
Устройство перейдет в режим ожидания и индикатор STANDBY загорится красным.

ПРИМЕЧАНИЕ

- Питание продолжает подаваться на некоторые цепи даже тогда, когда питание находится в режиме ожидания. Перед тем как надолго уехать из дома или отправиться в отпуск, нажмите **⏻** на основном блоке, чтобы выключить питание, или выньте шнур питания из розетки.

Выбор режима воспроизведения мультимедиа

1 Нажмите кнопку **DISC/INPUT** для выбора режима воспроизведения мультимедиа.

| | |
|------------------|--|
| Disc | Выберите для воспроизведения (По умолчанию): -диска. |
| iPod/USB: | Выберите для воспроизведения iPod и устройства памяти USB. |
| USB-DAC: | Воспроизводит аудиофайлы с компьютера. |
| Coaxial: | Воспроизводит с устройства, подсоединенного к разъему COAXIAL. |
| Optical: | Воспроизводит с устройства, подсоединенного к разъему OPTICAL. |



- Можно также выбрать режим воспроизведения мультимедиа кнопкой DISC/INPUT на устройстве.

Выключение экрана и лампы подсветки

Подача сигналов на дисплей может быть остановлена для снижения шумов, наводимых дисплеем и соответствующей электроцепью на выходной аналоговый сигнал.

1 Во время воспроизведения нажмите **DISPLAY**.

При каждом нажатии кнопки DISPLAY ЖК-экран и лампа подсветки (светится голубым) одновременно включаются или выключаются.



- При отключенном дисплее загорается индикатор "DISPLAY OFF".
- При нажатии кнопки DISPLAY в любой момент, за исключением момента воспроизведения, ЖК-экран и лампа подсветки (светится голубым) не гаснут.

Отключение лампы подсветки

Следующие действия приводят к выключению подсветки вне зависимости от того, включен или выключен экран.

1 Нажмите и удерживайте кнопку **DISPLAY** в течение двух секунд или дольше, пока дисплей подсвечен.

Нажмите и удерживайте кнопку DISPLAY в течение двух секунд или дольше, пока лампа выключена, чтобы вернуться к стандартным настройкам.

Остановка цифровых выходов

Остановка цифрового аудиовыхода устраняет один из источников шума, влияющих на качество звука, повышая качество воспроизведения звука.

1 Нажмите DIGITAL OUT.

При каждом нажатии этой кнопки цифровой аудиовыход включается и выключается.

- При отключении вывода цифрового сигнала на дисплее загорается индикатор “D OFF”.

Выбор слоя с высшим приоритетом воспроизведения для Super Audio CD

Можно задать слой, воспроизводимый в приоритетном порядке при загрузке диска.

1 Нажмите кнопку DISC/INPUT, чтобы выбрать режим воспроизведения мультимедиа “Disc”.

2 Убедитесь, что диск не загружен.

- Если этот слой переключить, когда загружается диск, воспроизводимый слой для этого диска меняется, но сама настройка слоя с наивысшим приоритетом воспроизведения остается неизменной.

3 Нажмите кнопку SOUND MODE и перейдите к слою, который требуется выбрать.

| | |
|----------------------------------|---|
| STEREO (По умолчанию): | Воспроизводится 2-канальная зона диска Super Audio CD. |
| MULTI: | Воспроизводится многоканальная зона диска Super Audio CD. На аналоговый выход данного устройства выводится микшированный 2-канальный сигнал. |
| CD: | Воспроизводится CD-слой диска Super Audio CD. |



- Когда диск загружается после выбора этой настройки, отображается содержание, записанное на выбранном слое.
- Если загружен диск, который не содержит слоя, для которого указан приоритет воспроизведения, то автоматически отображается контент, записанный на другом слое.
- Эта настройка сохраняется в памяти и не стирается даже тогда, когда подставка для диска открыта либо закрыта или когда выключено питание. Чтобы изменить эту настройку, повторите вышеописанную процедуру.
- Приоритетный для воспроизведения слой невозможно задать, когда вставлен диск или когда на дисплее появляется надпись “Open”.
- Если зона и слой не были заданы для диска, порядок приоритетности воспроизведения выглядит следующим образом:

- ① STEREO
- ② MULTI
- ③ CD

Воспроизведение дисков Super Audio CD/компакт-дисков

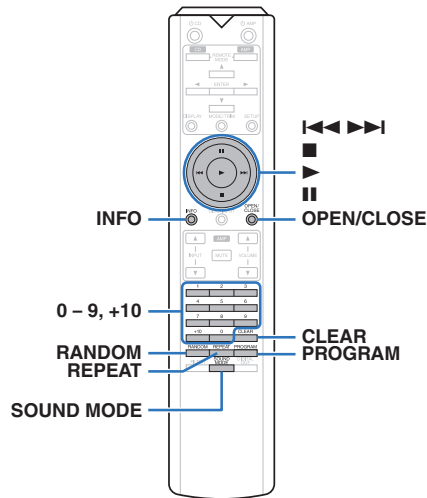

Воспроизведение дисков Super Audio CD и компакт-дисков

- 1 Нажмите кнопку OPEN/CLOSE для вставки диска. (☞ стр. 37)**
 Режим воспроизведения мультимедиа автоматически переключается в "Disc".

 - Также можно открыть/закрыть лоток для диска, нажав **▲** на устройстве.
 - Можно также закрыть лоток дисков, нажав **▶**; тогда воспроизведение начнется автоматически.

- 2 При воспроизведении Super Audio CD нажмите кнопку SOUND MODE, чтобы выбрать воспроизводимый слой. (☞ стр. 12)**

- 3 Нажмите кнопку ▶.**
 На дисплее загорится индикатор **▶**. Начнется воспроизведение.

ПРИМЕЧАНИЕ

- Не помещайте на лоток привода диска никакие посторонние предметы. Это может привести к повреждению устройства.
- Не толкайте лоток привода диска при выключенном проигрывателе. Это может привести к повреждению устройства.

| Кнопки управления | Функции |
|-------------------|--|
| ▶ | Воспроизведение |
| | Пауза |
| ■ | Остановка |
| ◀◀, ▶▶ | Воспроизведение предыдущей дорожки / воспроизведение следующей дорожки (Нажать и удерживать) Перемотка назад/перемотка вперед |
| 0 - 9, +10 | Выбор дорожки |
| REPEAT | Повторное воспроизведение <ul style="list-style-type: none"> • Переключение между режимом повторения всех дорожек и одной дорожки. |
| RANDOM | Воспроизведение в случайном порядке |
| INFO | Переключение отображения времени <ul style="list-style-type: none"> • Переключение между истекшим временем воспроизведения текущей дорожки, оставшимся временем воспроизведения текущей дорожки и оставшимся временем воспроизведения всех дорожек. • Время, отображаемое на данном устройстве, может отличаться от фактического времени, поскольку оно вычисляется с округлением до ближайшей 1 секунды. Текстовая информация, записанная на диске Super Audio CD, отображается на дисплее. |

❑ Переключение дисплея

Нажмите кнопку INFO.

Отображает текстовую информацию и время, сохраненные на носителе.

- Текстовая информация отображается только для Super Audio CD.
- Проигрыватель может выводить только следующие символы:

ABCDEFGHIJKLMNOPQRSTUVWXYZ

abcdefghijklmnopqrstuvwxyz

0123456789

! " # \$ % & ; : < > ? @ \ [] _ ` { } ~ ^ ' () * + , - . / =
(пробел)

❑ Диски, которые можно воспроизвести

- См. раздел "Диски". (🔍 стр. 34)

❑ Воспроизведение конкретной дорожки (прямой поиск)

1 Используйте кнопки с цифрами от 0 до 9 и +10 для выбора дорожки.

[Пример]

Выбор трека 4 :

Нажмите кнопку 4, чтобы выбрать дорожку 4.

Выбор трека 12 :

Чтобы выбрать дорожку 12, последовательно нажмите кнопки 1 и 2.

- Введенный номер установится через 1,5 секунды после нажатия цифровой кнопки. Чтобы ввести двузначный номер, нажимайте две цифровых кнопки непосредственно одну за другой.

Воспроизведение треков в заданном порядке (запрограммированное воспроизведение)

Можно запрограммировать воспроизведение до 20 треков.

1 Во время остановки воспроизведения нажмите кнопку PROGRAM.

На дисплее "PROG" загорится индикатор.

2 Используйте кнопки с цифрами от 0 до 9 и +10 для выбора дорожки.

[Пример]

Выбор трека 4 : Нажмите кнопку 4, чтобы выбрать дорожку 4.

Выбор трека 12 : Нажмите последовательно кнопки 1 и 2, чтобы выбрать дорожку 12.

- Введенный номер установится через 1,5 секунды после нажатия цифровой кнопки. Чтобы ввести двузначный номер, нажимайте две цифровых кнопки непосредственно одну за другой.

3 Нажмите ►.

Начнется воспроизведение треков в заданном порядке.



- В случае нажатия REPEAT во время воспроизведения по программе будет осуществляться повторное воспроизведение дорожек в запрограммированном порядке.

ПРИМЕЧАНИЕ

- Программа воспроизведения удалится, когда будет открыт лоток для диска или будет выключено питание.

❑ Проверка порядка воспроизведения запрограммированных дорожек

Во время остановки воспроизведения нажмите кнопку ►►I.

При каждом нажатии кнопки ►►I показывааются дорожки в запрограммированном порядке.

❑ Удаление последней запрограммированной дорожки

Во время остановки воспроизведения нажмите кнопку CLEAR.

При каждом нажатии этой кнопки будет удаляться последний запрограммированный трек.

❑ Удаление всех запрограммированных дорожек

Во время остановки воспроизведения нажмите кнопку PROGRAM.

Воспроизведение компакт- и DVD-дисков с данными

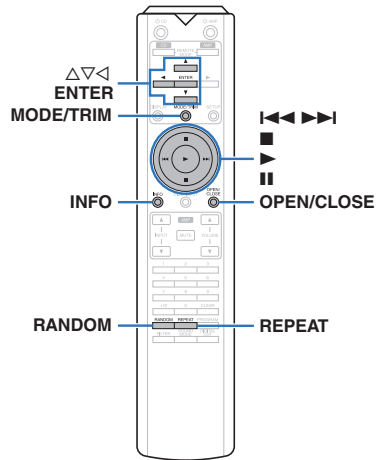

- В данном разделе описывается порядок воспроизведения музыкальных файлов, записанных на дисках CD-R/-RW или DVD-R/-RW/+R/+RW.
- В Интернете имеется множество сайтов, с которых можно скачать музыкальные файлы в форматах MP3 или WMA (Windows Media® Audio). Музыка (файлы), скачанную с таких сайтов, можно записывать на диски CD-R/-RW или DVD-R/-RW/+R/+RW и воспроизводить на данном устройстве.

“Windows Media” и “Windows” являются товарными марками или зарегистрированными товарными марками корпорации Microsoft в США и других странах.

- Ниже указаны типы аудиоформата и особенности воспроизведения, поддерживаемые данным устройством. Дополнительные сведения см. в разделе “Воспроизводимые файлы”. (стр. 35)
- **MP3/WMA/AAC/WAV/FLAC/ALAC/AIFF/DSD**

ПРИМЕЧАНИЕ

- Файлы, защищенные авторскими правами не воспроизводятся.
- Обратите внимание, что в зависимости от программного обеспечения, использованного для прожига, и ряда других условий, некоторые файлы могут неправильно воспроизводиться или отображаться.

Воспроизведение файлов

- 1** Вставьте диск CD-R/-RW или DVD-R/-RW/+R/+RW с музыкальными файлами в лоток. (стр. 37)
 - Нажмите OPEN/CLOSE, чтобы открыть/закрыть лоток для диска.
- 2** С помощью кнопок $\Delta \nabla \triangleleft$ выберите папку для воспроизведения и нажмите кнопку ENTER.
- 3** С помощью кнопок $\Delta \nabla$ выберите файл для воспроизведения и нажмите кнопку ENTER. Начнется воспроизведение.

| Кнопки управления | Функции |
|--|---|
| \blacktriangleright | Воспроизведение |
| \parallel | Пауза |
| \blacksquare | Остановка |
| $\blacktriangleleft \blacktriangleright$ | Воспроизвести предыдущую дорожку / воспроизвести следующую дорожку (Нажать и удерживать) Перемотка назад / перемотка вперед |
| \triangleleft | Перемещение на уровень вверх в дереве папок |
| $\Delta \nabla$ | Выбор пункта |
| ENTER | Переход к выбранному пункту/ Воспроизведение |
| MODE/TRIM | Выбор диапазона воспроизведения |
| RANDOM | Воспроизведение в случайном порядке |
| REPEAT | Повторное воспроизведение <ul style="list-style-type: none"> • Переключение между режимом повторения всех дорожек и одной дорожки. |
| INFO | Переключает отображение прошедшего времени воспроизведения, текстовой информации и формата файла. |



- Для воспроизведения другого файла с диска CD-R/-RW или DVD-R/-RW/+R/+RW, нажмите \triangleleft , чтобы отобразить дерево папок, нажмите, $\Delta \nabla$, чтобы выбрать файл для воспроизведения, а затем нажмите клавишу ENTER.

Выбор информации, выводимой на дисплей

Во время воспроизведения нажмите INFO.

- Переключает отображение прошедшего времени воспроизведения, текстовой информации и формата файла.
- Если файл не поддерживает текстовую информацию или информация о дорожке не записана, отображается имя файла.
- Проигрыватель может выводить только следующие символы:

ABCDEFGHIJKLMNOPQRSTUVWXYZ
abcdefghijklmnopqrstuvwxyz
0123456789
! " # \$ % & ; : < > ? @ \ [] _ ` { } ~ ^ ' () * + , - . / =
(пробел)

- Номера файлов определяются автоматически при загрузке дисков.

Файлы, которые можно воспроизвести

- См. раздел “Воспроизводимые файлы”. (стр. 35)

Переключение диапазона воспроизведения

Во время остановки воспроизведения нажмите кнопку MODE/TRIM.

- Можно задать диапазон воспроизведения дорожки.

| | |
|---------------------|---|
| Folder mode: | Все файлы из выбранной папки воспроизводятся. |
| All mode: | Все файлы на диске воспроизводятся. |



- Иерархия папок не отображается, если в качестве диапазона воспроизведения установлено значение “All mode”.

Воспроизведение с iPod

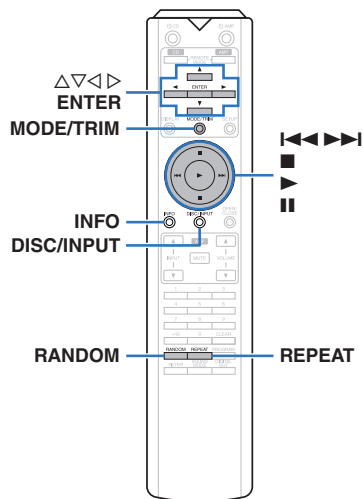

- Можно использовать кабель USB, который идет в комплекте с iPod, для подключения iPod к порту USB данного устройства и прослушивания музыки, хранящейся в iPod.
- Сведения о моделях iPod, которые могут воспроизводиться данным устройством, см. в разделе “Поддерживаемые модели iPod/iPhone” (стр. 9).

Прослушивание музыки с iPod

- 1** Подсоедините iPod к порту USB.
(стр. 9)
- 2** Нажмите кнопку **DISC/INPUT**, чтобы выбрать режим воспроизведения мультимедиа “iPod/USB”.
На дисплее данного устройства отображается индикация “From iPod”.
- 3** Вы можете видеть экран iPod и непосредственно управлять iPod, воспроизводя с него музыку.



- Режимы отображения iPod включают “From iPod” и “On-Display”. По умолчанию установлен режим “From iPod”, в котором вы напрямую управляете устройством iPod, глядя на его экран.

ПРИМЕЧАНИЕ

- В зависимости от типа iPod и версии программного обеспечения некоторые возможности могут оказаться недоступными.
- Обратите внимание, что компания Marantz не несет никакой ответственности за возникновение каких-либо неполадок, связанных с данными в iPod, при совместном использовании iPod и данного устройства.

Настройка режима работы (режим “On-Display”)

В этом режиме различные списки и экраны отображаются на устройстве во время воспроизведения на iPod.

В этом разделе описываются шаги, необходимые для воспроизведения дорожек с iPod в режиме “On-Display”.

- 1** Нажмите **MODE/TRIM**.
На дисплее данного устройства отображается индикация “On-Display”.
- 2** Используйте $\Delta \nabla$ для выбора файла для воспроизведения и затем нажмите **ENTER**.
Начнется воспроизведение.

| Режим работы | | From iPod | On-Display |
|-----------------------|-------------------------------|-----------|------------|
| Воспроизводимые файлы | Музыкальный файл | ✓ | ✓ |
| | Видеофайл | * | |
| Активные кнопки | Пульт ДУ (данного устройства) | ✓ | ✓ |
| | iPod | ✓ | |

* Воспроизводится только звук.

| Кнопки управления | Функции |
|-------------------|--|
| ▶ | Воспроизведение |
| ⏸ | Пауза |
| ■ | Остановка |
| ⏮ ⏪ ⏩ ⏭ | Воспроизвести предыдущую дорожку / воспроизвести следующую дорожку (Нажать и удерживать) Перемотка назад/перемотка вперед |
| RANDOM | Воспроизведение в случайном порядке |
| REPEAT | Повторное воспроизведение <ul style="list-style-type: none"> • Переключение между режимами повторения одной дорожки и всех дорожек. |
| MODE/TRIM | Настройка режима работы iPod <ul style="list-style-type: none"> • Переключение между "From iPod" или "On-Display" режимом. |
| △ ▽ ◀ ▶ | Выберите пункт |
| ENTER | Переход к выбранному пункту/ Воспроизведение |
| INFO | Переключает отображение прошедшего времени воспроизведения и текстовой информации. |

☐ Переключение дисплея

Во время воспроизведения нажмите INFO.

- Это переключает отображение прошедшего времени воспроизведения и текстовой информации.
- Проигрыватель может отображать только следующие символы:

```

ABCDEFGHIJKLMNPOQRSTUVWXYZ
abcdefghijklmnopqrstuvwxyz
0123456789
!"#$%&:;<>?@\[_`!{|}~^'()*+,-./=
(пробел)

```

- Вместо любых символов, которые не удается отобразить на проигрывателе, будет отображаться точка (".").

Зарядка iPod

Можно заряжать iPod или iPhone, когда режим воспроизведения мультимедиа переключен в "iPod/USB" или "Disc", и iPod или iPhone подсоединены к порту USB.

- При переходе устройства в режим ожидания во время зарядки iPod/iPhone, устройство переключится на режим зарядки во время ожидания, и iPod/iPhone продолжит заряжаться. При зарядке в режиме ожидания индикатор STANDBY горит оранжевым цветом.

Когда зарядка завершена, устройство переходит в обычный режим ожидания, а индикатор STANDBY горит красным цветом.

Воспроизведение устройства памяти USB

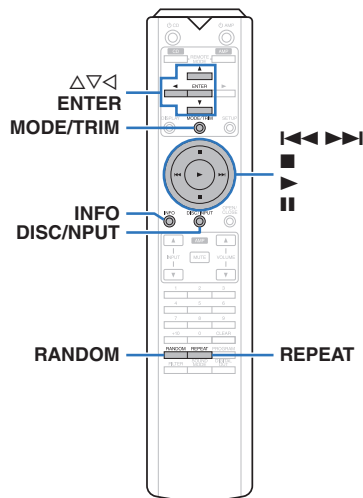

- Воспроизведения музыкальных файлов, записанных на запоминающем устройстве USB.
- На данном устройстве возможно воспроизведение только запоминающих устройств USB, соответствующих стандартам класса запоминающих устройств большой емкости.
- Данное устройство совместимо с устройствами памяти USB формата "FAT16" или "FAT32".
- Воспроизводиться могут следующие файлы.
 - MP3/WMA/AAC/WAV/FLAC/ALAC/AIFF/DSD

Воспроизведение файлов с устройств памяти USB

- 1** Подсоедините запоминающее устройство USB к порту USB. (☞ стр. 9)
- 2** Нажмите кнопку DISC/INPUT, чтобы выбрать режим воспроизведения мультимедиа "iPod/USB".
 - Если в меню включена настройка "Resume Play" (☞ стр. 27), воспроизведение начинается автоматически.
- 3** Нажмите кнопку ◀.

На дисплее устройства появляется список файлов/папок.

 - Список файлов/папок также отображается при нажатии кнопки ■ для остановки воспроизведения.
- 4** Используя Δ∇, выберите необходимую папку и нажмите кнопку ENTER.
- 5** С помощью Δ∇ выберите необходимый файл, а затем нажмите кнопку ENTER. Начнется воспроизведение.

| Кнопки управления | Функции |
|-------------------|---|
| ▶ | Воспроизведение |
| | Пауза |
| ■ | Остановка |
| ◀, ▶ | Воспроизведение предыдущей дорожки / воспроизведение следующей дорожки |
| ◀◀, ▶▶ | (Нажать и удерживать) Перемотка назад/перемотка вперед |
| ◀ | Перемещение на уровень вверх в дереве папок |
| Δ ∇ | Выбор пункта |
| ENTER | Переход к выбранному пункту/ Воспроизведение |
| REPEAT | Повторное воспроизведение <ul style="list-style-type: none"> • Переключение между режимом повторения всех дорожек и одной дорожки. |
| RANDOM | Воспроизведение в случайном порядке |
| MODE/TRIM | Переключает в режим воспроизведения папки <ul style="list-style-type: none"> • Переключение между "Folder" или "All" режимом. |
| INFO | Переключает отображение прошедшего времени воспроизведения и текстовой информации. |

ПРИМЕЧАНИЕ

- Для воспроизведения другого файла с устройства памяти USB, нажмите <, чтобы отобразить дерево папок, нажмите Δ∇, чтобы выбрать файл для воспроизведения, а затем нажмите клавишу ENTER.
- Не удаляйте запоминающее устройство USB из установки, когда индикатор взаимодействия с запоминающим устройством USB мигает. Это может привести к повреждению запоминающего устройства USB или повредить файлы, записанные на запоминающем устройстве USB.
- Обратите внимание, что компания Marantz не несет никакой ответственности за возникновение каких-либо неполадок, связанных с данными на запоминающем устройстве USB, при совместном использовании запоминающего устройства USB и данного устройства.

□ Переключение дисплея

Во время воспроизведения нажмите INFO.

- Это переключает отображение прошедшего времени воспроизведения и текстовой информации.
- При воспроизведении файла WAV, AIFF или DSD (.dff) отображается информация с его именем, номером и форматом.
- Проигрыватель может отображать только следующие символы:

ABCDEFGHIJKLMNOPQRSTUVWXYZ
abcdefghijklmnopqrstuvwxyz
0123456789
! " # \$ % & ; : < > ? @ \ [] _ ` | { } ~ ^ ' () * + , - . / =
 (пробел)

- Вместо любых символов, которые не удается отобразить на проигрывателе, будет отображаться точка (“.”).

□ Файлы, которые можно воспроизвести

См. “Устройство памяти USB” (стр. 36).

□ Переключение диапазона воспроизведения

Во время остановки воспроизведения нажмите кнопку MODE/TRIM.

- Можно задать диапазон воспроизведения дорожки.

| | |
|---------------------|---|
| Folder mode: | Все файлы из выбранной папки воспроизводятся. |
| All mode: | Все файлы на устройство памяти USB воспроизводятся. |



- Иерархия папок не отображается, если в качестве диапазона воспроизведения установлено значение “All mode”.

Использование в качестве цифро-аналогового преобразователя

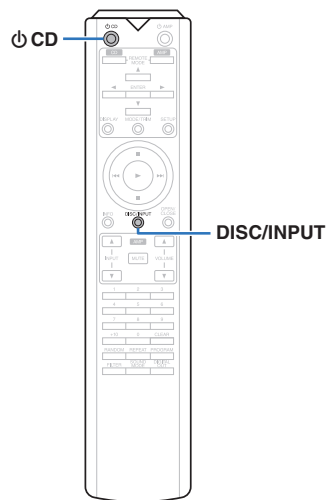

При входе с внешнего устройства или компьютера на данное устройство цифровые аудиосигналы могут быть преобразованы в аналоговые сигналы и могут выводиться с помощью цифро-аналогового преобразователя данного устройства. (Функция цифро-аналогового преобразователя)

- DSD – это зарегистрированный товарный знак.
- Microsoft, Windows 7, Windows 8, Windows 8.1 и Windows 10 являются либо зарегистрированными товарными знаками, либо товарными знаками корпорации Microsoft в США и/или других странах.
- ASIO является товарным знаком Steinberg Media Technologies GmbH.
- Apple, Macintosh и Mac OS – это зарегистрированные торговые знаки компании Apple Inc., зарегистрированной в США и других странах.

Подключение и воспроизведение с компьютера (USB-DAC)

Вы можете наслаждаться высококачественным воспроизведением звука из цифроаналогового преобразователя, встроенного в данное устройство, передавая на него музыкальные файлы с компьютера по кабелю USB.

- Перед тем как подключить это устройство к компьютеру с помощью USB, установите драйвер программного обеспечения на ваш компьютер.
- Для ОС Mac драйверы не нужно устанавливать.
- Вы также можете пользоваться любым продаваемым или скачиваемым программным обеспечением плеера для воспроизведения файлов на своем компьютере.

Компьютер (системные требования)

ОС

- Windows 7, Windows 8, Windows 8.1 или Windows 10
- ОС Mac X 10.9, 10.10 или 10.11

USB

- USB 2.0 : USB High speed/USB Audio Class Ver.2.0

ПРИМЕЧАНИЕ

- Работа данного устройства была проверена нами с использованием системные требования, но это не гарантирует работу всех систем.

ОС Windows Установка специального драйвера (🔗 стр. 20)

ОС Mac Параметры аудио устройства (🔗 стр. 23)

Установка специального драйвера (только для ОС Windows)

Установка драйвера программного обеспечения

1 Отсоедините кабель USB, соединяющий компьютер и данное устройство.

- Драйвер невозможно правильно установить, если ваш компьютер подключен к устройству с помощью кабеля USB.
- Если устройство подключено к компьютеру с помощью кабеля USB и компьютер включен перед установкой, отсоедините кабель USB и перезагрузите компьютер.

2 Загрузите на Ваш ПК специальный драйвер с раздела “Download” на странице SA-10 веб-сайта Marantz.

3 Распакуйте загруженный файл и дважды щелкните файл exe.

4 Установите драйвер.

- 1 Выберите язык, используемый во время установки.
- 2 Щелкните “OK”.



③ На дисплее появится меню мастера. Щелкните "Next".



④ Прочтите Договор лицензирования программного обеспечения и щелкните "I accept the terms of the License Agreement".

⑤ Щелкните "Next".

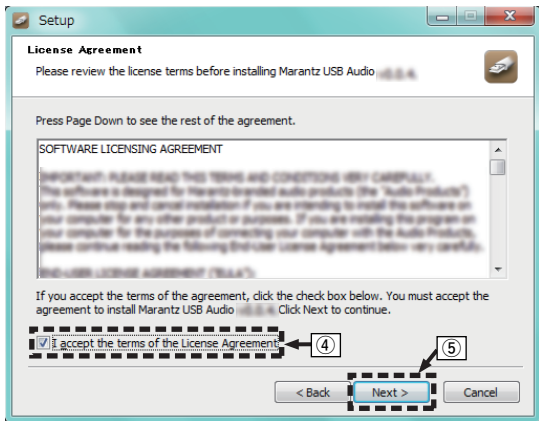

⑥ Щелкните "Install" в начальном диалоговом окне установки.

- Установка начинается. Не выполняйте никаких операций на компьютере, пока установка не завершиться.

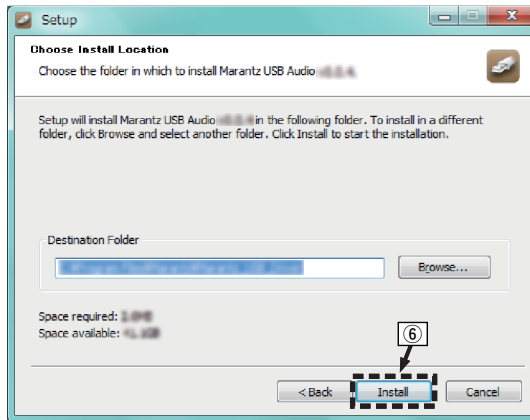

⑦ Щелкните "Next".

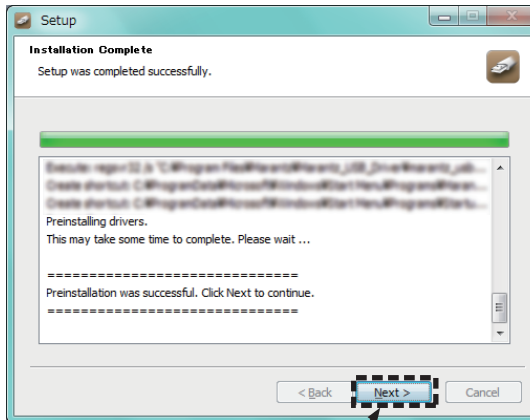

⑧ По завершении установки щелкните "Finish".

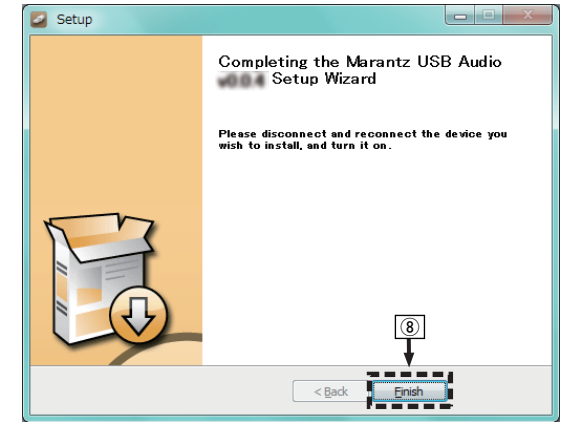

⑨ Щелкните "Да".

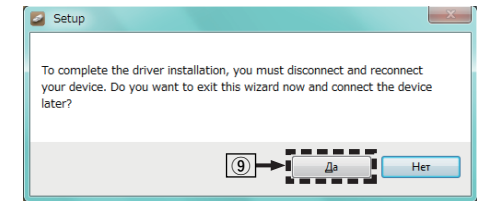

5 Когда питание устройства выключено, подключите устройство к компьютеру с помощью кабеля USB (продается отдельно).

- Процедура подключения приведена в разделе "Подключение ПК или Mac". (стр. 10)

6 Нажмите кнопку .

- Когда питание устройства включено, компьютер автоматически находит его и подключается к нему.

7 Нажмите кнопку DISC/INPUT, чтобы переключить режим воспроизведения мультимедиа в “USB-DAC”.

8 Проверка установленного драйвера.

- 1 Нажмите кнопку “Пуск” и выберите на компьютере “Панель управления”.
 - Отображается список настроек панели управления.
- 2 Щелкните значок “Звук”.
 - Появится окно меню звука.
- 3 Убедитесь, что рядом с “Устройство по умолчанию” в разделе “SA-10S1” вкладке “Воспроизведение” есть галочка.
 - Если галочкой отмечено другое устройство, щелкните SA-10S1 и “По умолчанию”.

9 Проверка аудиовыхода.

Выводит ТЕСТ-сигнал с компьютера и проверяет аудиовыход функции USB-DAC.

- 1 Выберите “SA-10S1” и нажмите “Свойства”.
 - Появится окно “Свойства SA-10S1”.

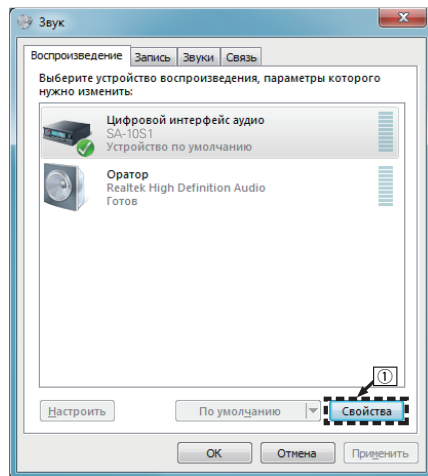

- 2 Щелкните вкладку “Дополнительно”.
- 3 Выберите частоту дискретизации и скорость передачи данных, применяемые к цифро-аналоговому преобразователю.
 - Рекомендуется выбрать “2 канал, 24 бит, 192000 Гц (Студийная запись)” (Windows 7).
 - Рекомендуется выбрать “2 канал, 32 бит, 192000 Гц (Студийная запись)” (Windows 8/Windows 10).
- 4 Щелкните “Применить”.
- 5 Щелкните “Проверка”.
 - Убедитесь, что данное устройство воспроизводит звук, выводимый с компьютера.

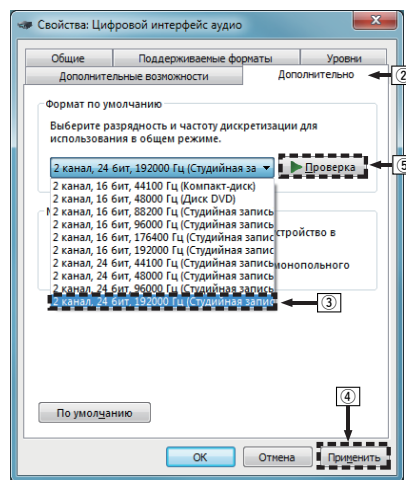

ПРИМЕЧАНИЕ

- Специальный драйвер должен быть установлен на компьютере до подключения проигрывателя к компьютеру. Воспроизведение не будет работать надлежащим образом при подключении компьютера до установки специального драйвера.
- Для воспроизведения файлов с частотой дискретизации 352,8 кГц/384 кГц с понижением дискретизации требуется программное обеспечение проигрывателя, поддерживающее драйвер ввода-вывода потоковых аудиоданных Audio Stream Input Output (ASIO). Проверьте программное обеспечение проигрывателя, прежде чем воспроизводить файлы, использующие драйвер ASIO.
- Этот режим может не поддерживаться некоторыми конфигурациями оборудования и программного обеспечения.
- При наличии трудностей с воспроизведением звука с компьютера с помощью данного устройства см. раздел FAQ (Часто задаваемые вопросы) на веб-сайте www.marantz.com. Кроме того, посетите страницу службы поддержки используемого аудиопроигрывателя.

❑ Параметры аудио устройства (только на ОС Mac X)

- ① Когда питание устройства выключено, подключите устройство к Mac с помощью кабеля USB (продается отдельно).
 - Процедура подключения приведена в разделе “Подключение ПК или Mac”. (📖 стр. 10)
- ② Нажмите кнопку Φ .
- ③ Нажмите кнопку DISC/INPUT, чтобы переключить режим воспроизведения мультимедиа в “USB-DAC”.
- ④ Переместите курсор к “Переход” на экране компьютера, а затем кликните “Утилиты”.
 - Отображен сервисный список.
- ⑤ Дважды щелкните “Настройка Audio-MIDI”.
 - Появится окно “Аудиоустройства”.
- ⑥ Убедитесь в том, что “Использовать это устройство для вывода звука” отмечено в “SA-10S1”.
 - Если отмечено другое устройство, выберите и “щелкните правой клавишей” пункт “SA-10S1”, а затем выберите “Использовать это устройство для вывода звука”.

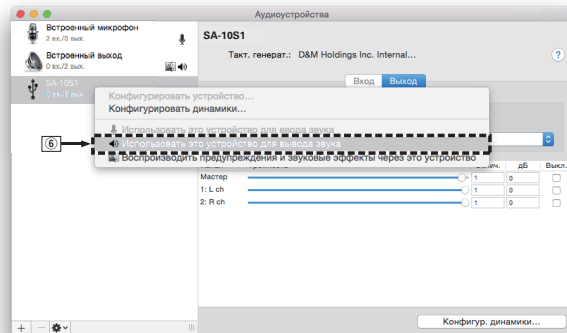

- ⑦ Выберите формат “SA-10S1”.
 - Обычно рекомендуется установить формат “384000,0 Гц” и “2 канал. -32 бит целое”.

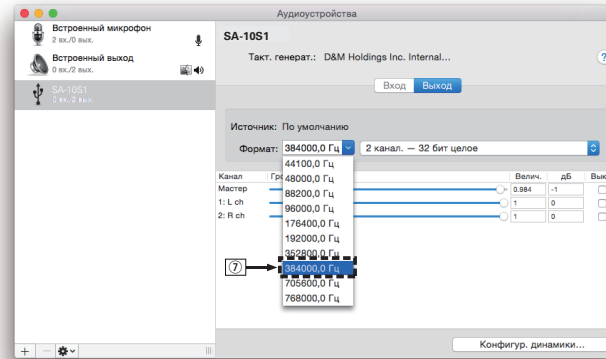

- ⑧ Завершить Настройка Audio-MIDI.

❑ Воспроизведение

Установите программное обеспечение любимого плеера на компьютер заранее. Используйте порт USB-DAC на задней панели для подключения данного устройства к компьютеру. (📖 стр. 10)

1 Нажмите кнопку DISC/INPUT, чтобы переключить режим воспроизведения мультимедиа в “USB-DAC”.

Начните воспроизведение в программном обеспечении плеера на компьютере.

Цифровой аудио сигнал, который является входящим, отображается следующим образом на дисплее.

“USB:xxxxk” или “USB:DSD xxxxM”

(xxxx указывает частоту дискретизации.)

- Если частоту дискретизации невозможно определить, отобразится “Unlock”.
- “Unsupported” отображается, когда входящие аудиосигналы не поддерживаются этим устройством.

❑ Аудиосигналы, которые можно воспроизвести

См. “Цифро-аналоговый преобразователь” (📖 стр. 39).

ПРИМЕЧАНИЕ

- Выполните на компьютере такие действия, как воспроизведение и остановка воспроизведения. В это время работа с кнопками на устройстве и пульте дистанционного управления будет невозможна.
- При использовании устройства в качестве цифро-аналогового преобразователя, вывод звуковых сигналов не будет осуществляться через динамики компьютера.
- Если компьютер отсоединен от устройства во время работы программы воспроизведения музыки, это приложение может перестать отвечать на запросы. Всегда завершайте работу программного обеспечения для воспроизведения перед отсоединением компьютера.
- При возникновении ошибки на компьютере, отсоедините USB-кабель и перезагрузите компьютер.
- Частота дискретизации программного обеспечения для воспроизведения музыки и частота дискретизации, отображаемая на устройстве, могут различаться.
- Для подключения к компьютеру используйте кабель длиной не более 3 м.

Подключить и воспроизвести с цифрового устройства (коаксиальный/оптический)

1 Нажмите кнопку DISC/INPUT, чтобы переключить режим воспроизведения мультимедиа в “Coaxial” или “Optical”. Цифровой аудио сигнал, который является входящим, отображается следующим образом на дисплее.

“Coax:xxxxk” или “Opt:xxxxk”

(xxxx указывает частоту дискретизации.)

- Если частоту дискретизации невозможно определить, отобразится “Unlock”.
- “Unsupported” отображается, когда входящие аудиосигналы не поддерживаются этим устройством.

□ Технические характеристики поддерживаемых форматов аудио

См. “Цифро-аналоговый преобразователь” (🔍 стр. 39).

ПРИМЕЧАНИЕ

- Не следует подавать на вход сигналы, отличные от PCM, например Dolby Digital или DTS. Это приведет к возникновению шумов и возможному повреждению акустической системы.

Определение необходимого качества звучания

Изменение параметров фильтров

Это устройство оснащено функцией регулировки качества звука, которая позволяет пользователю слушать воспроизводимое содержимое в нужном качестве звучания. Устройство поддерживает сигналы PCM.

Эти 2 типа характеристик фильтра описаны ниже.

| Тип фильтра | Характеристик |
|-------------|---|
| Filter 1 | Очень короткий, но симметричный выходной импульсный сигнал. Очень точная звуковая картина и плавный тональный баланс. |
| Filter 2 | Очень короткий предзвон – длинный постзвон. Выравнивающий по фазам аналоговый фильтр. Нейтральный тональный баланс – немного ярче, чем “Filter1”. |

1 Нажмите FILTER.

Настройка циклически переключается между 2 режимами (Filter 1 / Filter 2) по каждому нажатию кнопки (показано ниже).

ПРИМЕЧАНИЕ

- Характеристики фильтра включают запоминание последних настроек. Эти настройки остаются в памяти, даже если был вставлен другой диск или отключено питание.
- Функция фильтрации не работает при воспроизведении дисков Super Audio CD или файлов DSD.

Установки

Карта меню

По умолчанию на устройстве установлены рекомендованные настройки. Можно настроить устройство в соответствии с существующей системой и Вашими предпочтениями.

| Элементы настройки | Описание | Стр. |
|--------------------|---|-----------|
| Dither | Эта функция добавляет аудиоданные для минимизации ошибки квантования. Добавляемые аудиоданные задаются на этом устройстве. Изменяется качество звука. Установите по желанию. | <u>26</u> |
| NoiseShaper | Улучшает показатель линейности и шумовых характеристик в слышимом диапазоне с помощью цифровой обратной связи. Измеряемые показатели остаются такими же, но изменяется качество звука. Установите по желанию. | <u>26</u> |
| Phones | Включает/выключает вывод на наушники. | <u>26</u> |
| HP AMP Gain | Установите усиление сигнала наушников. | <u>26</u> |
| Resume Play | При переключении режима воспроизведения мультимедиа, отключении и подключении устройства памяти USB или отключении и повторном включении питания во время воспроизведения с устройства памяти USB, устройство запоминает место остановки воспроизведения для продолжения воспроизведения с этого места. | <u>27</u> |
| Phase | Переключает фазу выходного сигнала для балансных выходов. (Разъемы XLR) | <u>27</u> |
| AutoStandby | Определяет, будет ли устройство автоматически переключаться в режим ожидания, если воспроизведение остановлено более 30 минут. | <u>27</u> |
| Timer Play | Данное устройство может начинать воспроизведение в заданное время, используя таймер. | <u>27</u> |

Управление меню

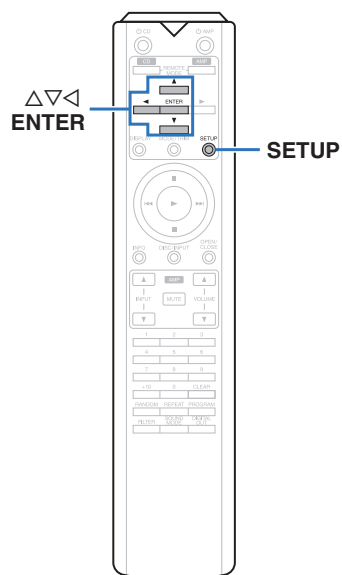

- 1** Нажмите кнопку **SETUP**.
На дисплее появится меню.
- 2** С помощью $\Delta \nabla$ выберите пункт меню для настройки или управления, а затем нажмите **ENTER**.
- 3** С помощью $\Delta \nabla$ измените необходимую настройку.
- 4** Нажмите кнопку **ENTER**, чтобы ввести параметр.
 - Для возврата к предыдущему пункту нажмите кнопку \triangleleft .
 - Для выхода из меню нажмите кнопку **SETUP** во время отображения меню. Дисплей возвращается к обычному состоянию.

Dither

Дизеринг используется, чтобы избежать артефактов обработки цифрового сигнала. Побочным эффектом дизеринга является небольшое понижение соотношения сигнал/шум или неполное исчезновение артефактов. Установите по желанию.

| | |
|------------------------------------|--|
| Dither 1 (По умолчанию): | Этот алгоритм дизеринга, разработанный Marantz, удаляет цифровые артефакты, при этом лишь незначительно снижает SNR. |
| Dither 2: | Классический дизеринг, удаляет все артефакты, но также снижает SNR. |
| Off: | Самое высокое значение SNR, но цифровые артефакты могут слегка влиять на звуковую картину или окрашивать звук. |

ПРИМЕЧАНИЕ

- Функция дизеринга не работает при воспроизведении дисков Super Audio CD или файлов DSD.

NoiseShaper

Улучшает показатель линейности и шумовых характеристик в слышимом диапазоне с помощью цифровой обратной связи. Следующие степени и методы доступны для установки. Измеряемые показатели остаются такими же, но изменяется качество звука. Установите по желанию.

| | |
|---------------------------------|---|
| 3rd-1 (По умолчанию): | Это лучший компромисс между высоким соотношением сигнал/шум и наиболее открытой и детальной звуковой картиной. |
| 3rd-0: | Дает высокое значение SNR для натуральных инструментов, но может несколько снижать разрешение. |
| 4th-1: | 4-й уровень улучшает SNR, но это выполняется за счет разрешения и звуковой картины. Этот параметр дает максимально возможную динамику для музыки в широком диапазоне. |
| 4th-0: | Еще более высокий SNR, но только до 5 кГц. Обеспечивает максимально возможную динамику для натуральных инструментов и голосов. |

ПРИМЕЧАНИЕ

- Функция фильтра-преобразователя шума не работает при воспроизведении дисков Super Audio CD или файлов DSD.

Phones

Подача сигналов на наушники может быть остановлена для снижения шумов, наводимых наушниками и соответствующей электроцепью на выходной аналоговый аудиосигнал.

| | |
|------------------------------|------------------------------|
| On (По умолчанию): | Включить выход на наушники. |
| Off: | Отключить выход на наушники. |



- Когда не используются наушники, Вы можете наслаждаться звуком более высокого качества в режиме Выкл.

HP AMP Gain

Установите усиление сигнала наушников. Установите его соответственно импедансу подключенных наушников. Рекомендуется, чтобы это было установлено на “Low” стороне, если наушники имеют низкий импеданс, и на “High” стороне, если они имеют высокий импеданс.

| | |
|-------------------------------|--|
| Low (По умолчанию): | Установите усиление сигнала наушников на “Low”. |
| Middle: | Установите усиление сигнала наушников на “Middle”. |
| High: | Установите усиление сигнала наушников на “High”. |

ПРИМЕЧАНИЕ

- Уровень громкости наушников различается в зависимости от настройки “HP AMP Gain”. При изменении данной настройки во время прослушивания аудио сначала уменьшите громкость звука или выключите аудио.

Resume Play

При переключении режима воспроизведения мультимедиа, отключении и подключении устройства памяти USB или отключении и повторном включении питания во время воспроизведения с устройства памяти USB, устройство запоминает место остановки воспроизведения (информация возобновления) для продолжения воспроизведения с этого места.

| | |
|------------------------------|--|
| On (По умолчанию): | Возобновление воспроизведения включено. |
| Off: | Возобновление воспроизведения отключено. |

ПРИМЕЧАНИЕ

- Возобновление воспроизведения работает, даже если запоминающее устройство USB отсоединено и затем подсоединено повторно. Однако, если подсоединено другое запоминающее устройство USB, информация возобновления для предыдущего запоминающего устройства USB удаляется.
- Информация возобновления может быть удалена, когда запоминающее устройство USB удалено, а также при добавлении или удалении файлов.
- Нажмите **■** во время остановки воспроизведения, чтобы удалить информацию возобновления. Отображается "Resume Off".
- Информация возобновления не записывается, если питание отключается нажатием кнопки **⏻** при воспроизведении с устройства памяти USB.

Phase

Переключает фазу выходного сигнала для балансных выходов. (Разъемы XLR) (🔧 стр. 8)

| | |
|----------------------------------|----------------------|
| Normal (По умолчанию): | Европейская система |
| Inverted: | Американская система |



- Выходной сигнала для заземленного выхода изменяется при изменении настроек "Phase". При использовании несимметричного соединения рекомендуется сохранить исходную настройку ("Normal").

AutoStandby

Определяет, будет ли устройство автоматически переключаться в режим ожидания, если воспроизведение остановлено более 30 минут.

| | |
|------------------------------|--|
| On (По умолчанию): | Включить автоматический переход в режим ожидания. |
| Off: | Выключить автоматический переход в режим ожидания. |



- При зарядке iPod устройство переходит в режим ожидания сразу же после окончания зарядки.

Timer Play

Данное устройство может начинать воспроизведение в заданное время, используя таймер. ("Подключение таймера" (🔧 стр. 10))

| | |
|-------------------------------|---|
| On: | Воспроизведение по таймеру включено. Выберите режим воспроизведения мультимедиа, который будет использоваться для воспроизведения по таймеру. |
| Off (По умолчанию): | Воспроизведение по таймеру не установлено. |

Использование функции воспроизведения по таймеру

1. Включите питание подключенных компонентов.
2. Загрузите диск либо подключите iPod или запоминающее устройство USB.
3. Выберите вход усилителя в соответствии с подключенным главным устройством.
4. Установите время таймера.
5. Включите таймер.

Компоненты, подключенные к таймеру, выключатся. По достижении установленного времени различные компоненты автоматически будут включены и воспроизведение начнется с первого трека.

ПРИМЕЧАНИЕ

- Порядок подключения и эксплуатации аудиотаймера см. в руководстве пользователя аудиотаймера.
- Воспроизведение по таймеру не поддерживает воспроизведение в случайном порядке, повторное воспроизведение или запрограммированное воспроизведение.

Рекомендации

□ Содержание

Рекомендации

| | |
|---|----|
| Я хочу переключиться на другой фильтр, чтобы изменить желаемое качество звука | 29 |
| Я хочу наслаждаться лучшим качеством аналогового аудио выхода | 29 |
| Я хочу выключить лампу подсветки | 29 |
| Я хочу отобразить текст Super Audio CD | 29 |
| Я хочу воспроизвести многоканальную область воспроизводимого диска Super Audio CD | 29 |
| Я хочу воспроизвести все дорожки на диске DVD-R/-RW/+R/+RW или CD-R/-RW в случайном порядке | 29 |
| Я хочу воспроизвести только определенную папку | 29 |
| Я хочу остановить автоматическое воспроизведение с устройства памяти USB | 29 |
| Я хочу отобразить название композиции и другую информацию, воспроизводимого с помощью iPod файла, на дисплее данного устройства | 29 |
| Я хочу использовать пульт дистанционного управления данного устройства для управления усилителем Marantz | 29 |

Устранение неполадок

| | |
|---|----|
| Питание не включается/питание выключено | 30 |
| Не работает пульт дистанционного управления | 30 |
| На дисплее устройства нет изображения | 31 |
| Нет звука | 31 |
| Звук прерывается или возникает шум | 31 |
| Параметры звука не соответствуют желаемым | 31 |
| Фаза аудиосигнала инвертирована | 31 |
| Невозможно воспроизвести диски | 32 |
| Файлы ПК или Mac нельзя воспроизвести | 32 |
| Невозможно запустить воспроизведение аудио с цифровых устройств (коаксиальные/оптические) | 32 |
| Невозможно запустить воспроизведение с iPod | 33 |
| Невозможно запустить воспроизведение с USB-устройства | 33 |
| Неправильно отображается текстовая информация на iPod или устройстве памяти USB | 33 |

Рекомендации

Я хочу переключиться на другой фильтр, чтобы изменить желаемое качество звука

- Измените параметры фильтров. (🔗 [стр. 24](#))

Я хочу наслаждаться лучшим качеством аналогового аудио выхода

- Отключите дисплей, чтобы уменьшить влияние дисплея и его контура на налоговый выходной аудиосигнал. (🔗 [стр. 11](#))
- Отключите цифровой выход, чтобы уменьшить влияние контура цифрового выхода на налоговый выходной аудиосигнал. (🔗 [стр. 12](#))
- Подача сигналов на наушники может быть остановлена для снижения шумов, наводимых наушниками и соответствующей электроцепью на выходной аналоговый аудиосигнал. Установите пункт меню “Phones” в состояние “Off”. (🔗 [стр. 26](#))

Я хочу выключить лампу подсветки

- Измените установки таким образом, чтобы лампа подсветки была всегда выключена. (🔗 [стр. 11](#))

Я хочу отобразить текст Super Audio CD

- Данное устройство поддерживает текст Super Audio CD. Нажмите кнопку INFO для переключения отображаемой информации. (🔗 [стр. 14](#))

Я хочу воспроизвести многоканальную область воспроизводимого диска Super Audio CD

- Данное устройство может воспроизводить многоканальный звук за счет понижающего микширования до двух каналов. Нажмите кнопку SOUND MODE и выберите “MULTI”. (🔗 [стр. 12](#))

Я хочу воспроизвести все дорожки на диске DVD-R/-RW/+R/+RW или CD-R/-RW в случайном порядке

- Для установки случайного воспроизведения нажмите кнопку MODE/TRIM и выберите “All Mode” в качестве режима воспроизведения перед воспроизведением. (🔗 [стр. 15](#))

Я хочу воспроизвести только определенную папку

- Кнопка MODE/TRIM служит для установки диапазона воспроизведения “Folder mode”. (🔗 [стр. 15](#)), (🔗 [стр. 19](#))

Я хочу остановить автоматическое воспроизведение с устройства памяти USB

- Установите пункт меню “Resume Play” в состояние “Off”. (🔗 [стр. 27](#))

Я хочу отобразить название композиции и другую информацию, воспроизводимого с помощью iPod файла, на дисплее данного устройства

- Нажмите кнопку MODE/TRIM, чтобы установить режим “On-Display”. (🔗 [стр. 16](#))

Я хочу использовать пульт дистанционного управления данного устройства для управления усилителем Marantz

- Нажмите кнопку REMOTE MODE AMP на пульте ДУ для переключения ДУ в режим управления усилителем. (🔗 [стр. 7](#))
- Прочтите также инструкцию по эксплуатации усилителя.

Устранение неполадок

В случае возникновения неполадок, прежде всего, проверьте следующее.

1. **Правильно ли выполнены подсоединения?**
2. **Выполняется ли управление устройством в соответствии с руководством пользователя?**
3. **Работает ли остальная аппаратура надлежащим образом?**

Если устройство не работает надлежащим образом, выполните проверку в соответствии с приведенной ниже таблицей.

Если неполадка не устраняется, возможно, возникла неисправность. В таком случае немедленно отсоедините устройство от электросети и обратитесь в сервисный центр.

❑ Питание не включается/питание выключено

| Проявление | Причина / решение | Стр. |
|--|--|-----------|
| Устройство не включается. | • Проверьте надежность подсоединения вилки сетевого шнура к розетке электросети. | <u>10</u> |
| | • Данное устройство находится в режиме ожидания. Нажмите кнопку Φ CD на пульте дистанционного управления. | <u>11</u> |
| Устройство автоматически выключается. | • Установлен автоматический ждущий режим. В этом случае устройство переходит в режим ожидания при бездействии в течение примерно 30 минут. Чтобы отключить автоматический режим ожидания, установите "Auto Standby" в меню на "Off". | <u>27</u> |
| При подключении устройства памяти USB питание отключается, а индикатор питания мигает красным. | • Подключенное устройство памяти USB не поддерживается. Используйте устройство памяти USB с рабочим током менее 1 А. | — |
| | • Устройство памяти требует больше питания, чем подается на порт USB данного устройства. Нажмите кнопку Φ на данном устройстве, чтобы отключить питание, удалите устройство памяти USB, затем снова включите питание. | — |

❑ Не работает пульт дистанционного управления

| Проявление | Причина / решение | Стр. |
|--|--|-----------|
| Не работает пульт дистанционного управления. | • Батарейки разряжены. Замените батарейки новыми. | <u>2</u> |
| | • Управляйте пультом ДУ с расстояния не более 7 м от данного устройства и под углом в пределах 30°. | <u>2</u> |
| | • Устраните любые препятствия между данным устройством и пультом ДУ. | — |
| | • Вставьте батарейки в правильном направлении, следя за метками \oplus и \ominus . | <u>2</u> |
| | • Датчик ДУ устройства засвечен сильным светом (прямой солнечный свет, свет люминесцентной лампы инверторного типа и т. п.). Переставьте устройство в место, в котором датчик ДУ не будет засвечиваться сильным светом. | — |
| | • При использовании видеоаппаратуры 3D пульт ДУ данного устройства может перестать работать из-за помех, вызванных инфракрасной коммуникацией между устройствами (например, телевизором и 3D-очками). В этом случае отрегулируйте взаимное расположение устройств, использующих 3D, и расстояние между ними, чтобы устранить помехи. | — |
| | • Нажмите кнопку REMOTE MODE CD, чтобы переключить пульт дистанционного управления в режим "CD". | <u>7</u> |
| | • При автономном использовании этого устройства выберите для переключателя состояние "INTERNAL". | <u>10</u> |

❑ На дисплее устройства нет изображения

| Проявление | Причина / решение | Стр. |
|-------------------|--|-----------|
| Дисплей выключен. | <ul style="list-style-type: none"> Нажмите кнопку DISPLAY и измените установку на "On". | <u>11</u> |

❑ Нет звука

| Проявление | Причина / решение | Стр. |
|--|---|-----------|
| Звук не производится. Или звук искажается. | <ul style="list-style-type: none"> Проверьте подключения всех устройств. | <u>8</u> |
| | <ul style="list-style-type: none"> Прочно подключите все соединительные кабели. | — |
| | <ul style="list-style-type: none"> Проверьте, не перепутаны ли местами подключения входных и выходных разъемов. | — |
| | <ul style="list-style-type: none"> Проверьте, не повреждены ли кабели. | — |
| | <ul style="list-style-type: none"> Проверьте функции и настройки усилителя и отрегулируйте их при необходимости. | — |
| | <ul style="list-style-type: none"> При подключении к устройству с цифровыми аудиоразъемами установите для параметра "Digital Out" значение "On". | <u>12</u> |
| | <ul style="list-style-type: none"> Вывод цифрового звука прекращается при проигрывании слоя HD дисков Super Audio CD, файлов с сигналом DSD или линейным сигналом PCM с частотой дискретизации 352,8 кГц или выше. | — |
| | <ul style="list-style-type: none"> При использовании наушников убедитесь, что для "Phones" выбрано значение "On" в меню. Если установлено значение "Off", звук не выводится через разъем наушников. | <u>26</u> |

❑ Звук прерывается или возникает шум

| Проявление | Причина / решение | Стр. |
|--|--|------|
| Во время воспроизведения с диска CD-R/CD-RW/DVD-R/DVD-RW/DVD+R/DVD+RW звук периодически прерывается. | <ul style="list-style-type: none"> Звук может прерываться во время воспроизведения диска CD-R/CD-RW с аудиоисточником высокой четкости. | — |
| | <ul style="list-style-type: none"> Вероятно, низкое качество записи или самого диска. Используйте правильно записанный диск. | — |
| Во время воспроизведения с устройства памяти USB звук периодически прерывается. | <ul style="list-style-type: none"> Прерывание звука может быть вызвано низкой скоростью передачи данных с устройства памяти USB. | — |
| Во время воспроизведения дорожек, сохраненных на компьютере, звук прерывается. | <ul style="list-style-type: none"> Не запускайте приложения, помимо музыкального проигрывателя во время воспроизведения на вашем компьютере. | — |
| | <ul style="list-style-type: none"> Звук может прерываться в зависимости от используемой конфигурации аппаратного или программного обеспечения компьютера. | — |

❑ Параметры звука не соответствуют желаемым

| Проявление | Причина / решение | Стр. |
|-----------------------------|---|-----------|
| Низкая громкость наушников. | <ul style="list-style-type: none"> Переключите "HP AMP Gain" на "Middle" или "High" при использовании наушников с высоким импедансом или низкой чувствительностью. | <u>26</u> |

❑ Фаза аудиосигнала инвертирована

| Проявление | Причина / решение | Стр. |
|----------------------------------|--|-----------|
| Фаза аудиосигнала инвертирована. | <ul style="list-style-type: none"> Проверьте фазу подключенного устройства и скорректируйте при необходимости. Установите "Phase" в меню, чтобы выбрать фазу балансного выхода. При использовании несимметричного соединения рекомендуется сохранить исходную настройку ("Normal"). | <u>27</u> |

❑ Невозможно воспроизвести диски

| Проявление | Причина / решение | Стр. |
|--|--|-----------|
| При нажатии кнопки воспроизведения не начинается воспроизведение или неправильно воспроизводится определенная часть диска. | <ul style="list-style-type: none"> Диск загрязнен или поцарапан. Почистите диск или вставьте другой диск. | <u>38</u> |
| Невозможно воспроизвести диски DVD-R/-RW/+R/+RW или CD-R/CD-RW. | <ul style="list-style-type: none"> Диски не могут быть воспроизведены, если на них не завершена сессия записи. Используйте диск с завершенной сессией записи. | <u>34</u> |
| | <ul style="list-style-type: none"> Вероятно, низкое качество записи или самого диска. Используйте правильно записанный диск. | — |
| | <ul style="list-style-type: none"> Формат файлов не поддерживается данным устройством. Обратитесь к списку форматов, поддерживаемых данным устройством. | <u>34</u> |
| Отображается сообщение “No Disc”. | <ul style="list-style-type: none"> Сообщение “No Disc” отображается, если диск не загружен или вставлен обратной стороной. | <u>37</u> |
| Отображается “Unsupported”. | <ul style="list-style-type: none"> Надпись “Unsupported” появляется, когда вставлен диск, воспроизведение которого невозможно. | <u>37</u> |

❑ Файлы ПК или Mac нельзя воспроизвести

| Проявление | Причина / решение | Стр. |
|---|--|-----------|
| Данное устройство не распознается компьютером. | <ul style="list-style-type: none"> Повторно подсоедините USB-кабель к USB-порту компьютера. В случае если устройство все еще не распознается после повторного подключения, подключите его к другому USB-порту. | <u>10</u> |
| | <ul style="list-style-type: none"> Перезагрузите компьютер. | — |
| | <ul style="list-style-type: none"> Проверьте ОС компьютера. | <u>20</u> |
| | <ul style="list-style-type: none"> Если компьютер управляется ОС Windows, необходимо установить соответствующий драйвер. | <u>20</u> |
| Данное устройство не выбрано в качестве устройства воспроизведения. | <ul style="list-style-type: none"> Выберите данное устройство в качестве устройства воспроизведения в настройках звука на компьютере. | <u>20</u> |
| Отображается “Unlock”. | <ul style="list-style-type: none"> Когда цифровые аудиосигналы не могут быть определены должным образом, отображается “Unlock”. | <u>23</u> |
| Отображается “Unsupported”. | <ul style="list-style-type: none"> “Unsupported” отображается, когда входящие аудиосигналы не поддерживаются этим устройством. Проверьте настройки на Вашем компьютере или программное обеспечение проигрывателя. | <u>23</u> |
| | <ul style="list-style-type: none"> При использовании компьютера “Mac OS” убедитесь, что для параметра “384000,0 Гц” в меню “Настройка Audio-MIDI” выбран формат “SA-10S1”. | <u>23</u> |

❑ Невозможно запустить воспроизведение аудио с цифровых устройств (коаксиальные/оптические)

| Проявление | Причина / решение | Стр. |
|-----------------------------|--|-----------|
| Отображается “Unlock”. | <ul style="list-style-type: none"> Когда цифровые аудиосигналы не могут быть определены должным образом, отображается “Unlock”. | <u>24</u> |
| Отображается “Unsupported”. | <ul style="list-style-type: none"> “Unsupported” отображается, когда входящие аудиосигналы не поддерживаются этим устройством. Проверьте формат выходного аудиосигнала с Вашего цифрового устройства. | <u>24</u> |

❑ Невозможно запустить воспроизведение с iPod

| Проявление | Причина / решение | Стр. |
|---|--|----------|
| Невозможно подключить iPod, или отображается “Err1: Unsupported”. | • Данное устройство поддерживает не все типы устройств iPod, подключаемых к USB-портам. | <u>9</u> |
| | • Устройство может не узнавать iPod, если вы используете кабель от несертифицированного производителя. Используйте USB-кабель от сертифицированного производителя. | — |

❑ Невозможно запустить воспроизведение с USB-устройства

| Проявление | Причина / решение | Стр. |
|---|--|-----------|
| Отображается “No Device”, “Err1: Unsupported”, “Err3: hub unsupported” или “Err1: no response”. | • Данное устройство может не распознать запоминающее устройство USB из-за слишком слабой связи и т.д. Убедитесь, что соединение установлено надлежащим образом, с помощью выполнения таких действий как отключение и переподключение запоминающего устройства USB. | <u>9</u> |
| | • Поддерживаются запоминающие устройства USB, совместимые с классом запоминающих устройств большой емкости. | — |
| | • Данное устройство не поддерживает подключения через USB-концентратор. Подключите USB-устройство напрямую к USB-порту проигрывателя. | — |
| | • Файловая система на устройстве памяти USB должна иметь формат FAT16 или FAT32. | — |
| | • Работа любых запоминающих устройств USB не гарантируется. Некоторые запоминающие устройства USB не узнаются. При использовании портативных жестких дисков с USB-соединением, к которым для подачи питания может подключаться адаптер переменного тока, воспользуйтесь адаптером, который шел в комплекте с диском. | — |
| Файлы на запоминающем устройстве USB не отображаются, или отображается “Err2: No playable files”. | • Файлы, тип которых не поддерживается данным устройством, не отображаются. | <u>36</u> |
| | • Данное устройство способно отображать файловую структуру, содержащую до 8 уровней, до 1 000 папок и до 2 000 файлов в 1 папке. Измените структуру папок запоминающего устройства USB. | <u>36</u> |
| | • Если запоминающее устройство USB имеет несколько разделов, отображаются только файлы в первом разделе. | — |
| Невозможно воспроизведение файлов на запоминающем устройстве USB. | • Формат файлов не поддерживается данным устройством. Обратитесь к списку форматов, поддерживаемых данным устройством. | <u>36</u> |
| | • Файлы, защищенные авторским правом, на этом проигрывателе воспроизводить нельзя. | — |
| | • Если файл невозможно воспроизвести, отображается “Unsupported”, а затем воспроизводится следующий файл. | — |
| Файлы, имя которых начинается с “.” не воспроизводятся. | • При копировании на устройство памяти USB контента, созданного на Mac OS X, копируется все содержание, включая скрытые файлы. Хотя расширение этих файлов такое же, как у файлов контента, они не являются контентом. Удалите эти файлы с помощью другой ОС, например, Windows. | — |

❑ Неправильно отображается текстовая информация на iPod или устройстве памяти USB

| Проявление | Причина / решение | Стр. |
|---|---|------|
| Текстовая информация отображается неправильно (“...”, и т. п.). | • Используются символы, отображение которых невозможно. На данном устройстве любые символы, отображение которых невозможно, заменяются знаком “.”(точка). | — |

Приложение

Воспроизводимые носители

Диски

| Воспроизводимые носители | |
|--------------------------|---|
| Super Audio CD |  |
| CD |  |
| CD-R |  |
| CD-RW |  |
| DVD-R/-RW/+R/+RW |  |

ПРИМЕЧАНИЕ

- Некоторые диски и некоторые форматы записи на этом проигрывателе могут не воспроизводиться.
- Нефинализированные диски этот проигрыватель не воспроизводит.

❑ Super Audio CD

Существуют три типа дисков Super Audio CD:

1. Однослойные диски
Однослойные Super Audio CD диски имеют только HD-слой.
2. Двухслойные диски
Super Audio CD диски с двумя слоями имеют большее время воспроизведения и высокое качество звука.
3. Гибридные диски
Двухслойные диски Super Audio CD, имеющие HD- и CD-слои.
Информация CD-слоя может считываться обычным CD-проигрывателем.



HD-слой — слой диска Super Audio CD с высокой плотностью записи сигналов.

CD-слой — слой с сигналами, которые могут считываться обычным CD-проигрывателем.



- Когда выбран режим "MULTI", микшированный звук выводится на левый и правый каналы.

❑ Максимальное количество воспроизводимых файлов и папок

Максимальное количество папок: 1 000

Максимальное количество файлов в 1 папке: 2 000

ПРИМЕЧАНИЕ

- Файлы обязательно должны иметь расширения. Файлы с другими расширениями (или вовсе без расширения) воспроизводиться не будут.
- В соответствии с законом об авторском праве, сделанные вами записи должны использоваться только в личных целях, в противном случае необходимо специальное разрешение правообладателя.
- На данном проигрывателе можно воспроизводить только те музыкальные файлы, на которые не распространяется действие авторского права.
- Контент, скачанный через Интернет с платных сайтов, защищен законом об авторском праве. Кроме того, файлы на компьютере, закодированные в формате WMA при копировании с CD и т. д., могут охраняться авторским правом, в зависимости от настроек компьютера.
- Максимальное количество файлов и папок, которое можно воспроизвести, зависит, например, от длины имени файла или папки либо от количества уровней в иерархии папок.

□ Воспроизводимые файлы

| | Частота дискретизации | Скорость передачи данных | Длина в битах | Воспроизводимые диски | | | Расширение |
|---------------|-----------------------------------|--------------------------|---------------|-----------------------|------------------|------------------|----------------|
| | | | | CD-R/ CD-RW | DVD-R/ DVD-RW | DVD+R/ DVD+RW | |
| MP3 | 44,1/48 кГц | 32 – 320 кбит/с | - | ✓ | ✓ | ✓ | .mp3 |
| WMA | 44,1/48 кГц | 48 – 320 кбит/с | - | ✓ | ✓ | ✓ | .wma |
| AAC | 44,1/48 кГц | 16 – 320 кбит/с | - | ✓ | ✓ | ✓ | .aac/ .m4a |
| WAV | 44,1/48/88,2/ 96/176,4/192 кГц | - | 16/24 бита | ✓*2 | ✓ | ✓ | .wav |
| FLAC | 44,1/48/88,2/ 96/176,4/192 кГц | - | 16/24 бита | ✓*2 | ✓ | ✓ | .flac |
| ALAC*1 | 44,1/48/ 88,2/96 кГц | - | 16/24 бита | ✓*2 | ✓ | ✓ | .m4a |
| AIFF | 44,1/48/88,2/ 96/176,4/192 кГц | - | 16/24 бита | ✓*2 | ✓ | ✓ | .aif/ .aiff |
| DSD | 2,8 МГц/5,6 МГц | - | 1 бит | - | ✓ | ✓ | .dsf/ .dff |

*1 Все права защищены [2012] [D&M Holdings. Inc.]

Защищено лицензией Apache License, версия 2.0 (далее – “Лицензия”); разрешается использовать данный файл только в соответствии с положениями Лицензии. Копию Лицензии можно приобрести по адресу <http://www.apache.org/licenses/LICENSE-2.0>

*2 Этот элемент может использоваться только для воспроизведения файлов с частотой дискретизации 44,1/48 кГц.

Устройство памяти USB

❑ USB-совместимые файловые системы

FAT16 или FAT32

- Если запоминающее устройство USB имеет несколько разделов, может быть выбран только приоритетный диск.

❑ Максимальное количество воспроизводимых файлов и папок

Максимальное количество папок: 1 000

Максимальное количество файлов в 1 папке: 2 000

❑ Данные тега

ID3-TAG (Вер. 1.x и 2.x)

WMA-TAG

(Поддерживаются данные тегов названия композиции, исполнителя и альбома)

❑ Совместимые форматы

| | Частота дискретизации | Скорость передачи данных | Длина в битах | Расширение |
|---------------|---------------------------------------|--------------------------|---------------|----------------|
| MP3 | 44,1/48 кГц | 32–320 кбит/с | – | .mp3 |
| WMA | 44,1/48 кГц | 48 – 320 кбит/с | – | .wma |
| AAC | 44,1/48 кГц | 16–320 кбит/с | – | .aac/ .m4a |
| WAV | 44,1/48/ 88,2/96/ 176,4/192 кГц | – | 16/24 бита | .wav |
| FLAC | 44,1/48/ 88,2/96/ 176,4/192 кГц | – | 16/24 бита | .flac |
| ALAC * | 44,1/48/ 88,2/96 кГц | – | 16/24 бита | .m4a |
| AIFF | 44,1/48/ 88,2/96/ 176,4/192 кГц | – | 16/24 бита | .aif/ .aiff |
| DSD | 2,8/5,6 МГц | – | 1 бит | .dsf/ .dff |

* Все права защищены [2012] [D&M Holdings. Inc.] Защищено лицензией Apache License, версия 2.0 (далее – “Лицензия”); разрешается использовать данный файл только в соответствии с положениями Лицензии. Копию Лицензии можно получить по адресу <http://www.apache.org/licenses/LICENSE-2.0>

ПРИМЕЧАНИЕ

- Файлы обязательно должны иметь расширения. Файлы с другими расширениями (или вовсе без расширения) воспроизводиться не будут.
- В соответствии с законом об авторском праве, сделанные вами записи должны использоваться только в личных целях, в противном случае необходимо специальное разрешение правообладателя.
- Устройство несовместимо с проигрывателем MP3, цифровой камерой, устройством USB для мобильного телефона и т. д.
- Этот проигрыватель не поддерживает карты памяти, а также удлинители или концентраторы USB.



- На данном проигрывателе можно воспроизводить только те музыкальные файлы, на которые не распространяется действие авторского права.
 - Контент, скачанный через Интернет с платных сайтов, защищен законом об авторском праве. Кроме того, файлы на компьютере, закодированные в формате WMA при копировании с CD и т. д., могут охраняться авторским правом, в зависимости от настроек компьютера.
- Максимальное количество файлов и папок, которое можно воспроизвести, зависит, например, от длины имени файла или папки либо от количества уровней в иерархии папок.

Порядок воспроизведения музыкальных файлов

Если имеется несколько папок с музыкальными файлами, то порядок их воспроизведения устанавливается автоматически при считывании информации устройством. Файлы в каждой папке воспроизводятся в том порядке, в котором они были записаны на носитель, начиная с самого раннего по дате и времени.

DVD-R/-RW/+R/+RW, CD-R/-RW и устройство памяти USB

При воспроизведении дисков DVD-R/-RW/+R/+RW, CD-R/-RW или устройства памяти USB сначала воспроизводятся файлы всех папок первого уровня, затем второго уровня, третьего уровня и т. д.



- Порядок воспроизведения, показываемый на компьютере, может отличаться от реального порядка воспроизведения файлов.
- Порядок воспроизведения файлов, записанных на DVD-R/-RW/+R/+RW и CD-R/-RW-дисках, может быть другим — это зависит от программного обеспечения, используемого при записи.

ПРИМЕЧАНИЕ

- Порядок воспроизведения может отличаться от порядка, в котором были записаны папки или файлы, если вы удаляете или добавляете файл или папку на USB. Это происходит из-за спецификаций записи данных, а не по причине неисправности.

О дисках и файлах

Музыкальные файлы, записанные на диске CD-R/-RW, DVD-R/-RW/+R/+RW и устройстве памяти USB разделены на большие сегменты (папки) и малые сегменты (файлы).

Файлы хранятся в папках, а папки можно расположить для хранения в иерархическом порядке. Данное устройство может распознавать до 8 уровней папок.

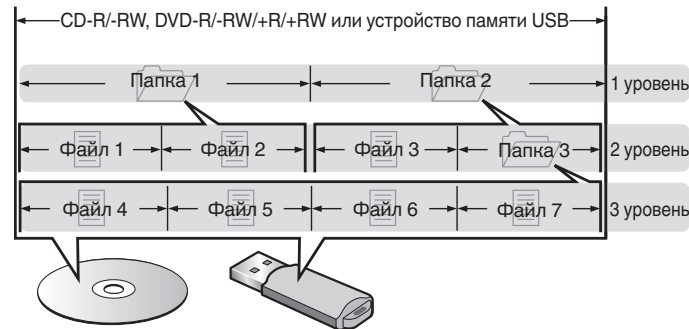

- При записи музыкальных файлов на диск DVD-R/-RW/+R/+RW или CD-R/-RW установите в программе записи формат "ISO9660". Файлы, записанные в других форматах, могут не воспроизводиться должным образом. Подробнее см. в инструкциях к программе записи.

Предупреждения по использованию носителей

Вставка диска

- Установите диск в лотке этикеткой вверх.
- Перед загрузкой диска убедитесь, что лоток полностью выдвинут.
- Диск кладите плашмя на лоток: диск диаметром 12 см кладите в внешнюю выемку (рис. 1), а диск диаметром 8 см — во внутреннюю выемку (рис. 2).

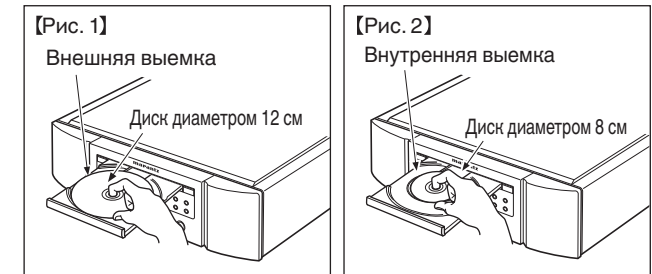

- Диск диаметром 8 см кладите во внутреннюю выемку без использования адаптера.



- Надпись "Unsupported" появляется, когда вставлен диск, воспроизведение которого невозможно.
- Сообщение "No Disc" отображается, если диск не загружен или вставлен обратной стороной.

ПРИМЕЧАНИЕ

- На лоток кладите только один диск. Одновременная загрузка нескольких дисков может привести к повреждению проигрывателя или дисков.
- Не используйте треснувшие и покоробленные диски, а также диски, отремонтированные с помощью клея.
- Не используйте диски, на которые наклеены этикетки, если на них есть кусочки липкой ленты или если на диске остались следы какого-либо клеящего средства. Такие диски могут застрять внутри проигрывателя и повредить его.
- Не используйте диски специальной формы, так как они могут повредить устройство.



- Не толкайте лоток привода диска при выключенном проигрывателе. Это может привести к повреждению устройства.
- Если в течение длительного времени проигрыватель находится в помещении, в котором много дыма от сигарет и т. д., то поверхность оптических элементов может загрязниться, что станет причиной ухудшения точности считывания информации с дисков.

Правила ухода за носителями

- Не допускайте попадания на диск жира и грязи, не оставляйте на рабочей поверхности диска отпечатков пальцев.
- Вынимайте диск из футляра очень аккуратно, чтобы не поцарапать его.
- Не сгибайте и не нагревайте диски.
- Не увеличивайте центральное отверстие диска.
- Не пишите на этикеточной (нерабочей) стороне диска шариковыми ручками, карандашами и т. д. Не приклеивайте на диск никакие этикетки.
- При внесении дисков из холодного помещения (например, с улицы) в теплое на нем могут образоваться капли росы — не используйте в этом случае для просушки дисков фен и прочие устройства.
- Не вынимайте запоминающее устройство USB и не выключайте устройство во время воспроизведения с запоминающего устройства USB. Это может привести к неисправности или потере данных запоминающего устройства USB.
- Не пытайтесь открыть или модифицировать запоминающее устройство USB.
- Запоминающее устройство USB и файлы могут быть повреждены статическим электричеством. Не прикасайтесь пальцами к металлическим контактам запоминающего устройства USB.
- Не используйте деформированное запоминающее устройство USB.
- После использования обязательно удалите все диски или запоминающие устройства USB и храните в надлежащей упаковке во избежание пыли, царапин и деформации.
- Не храните диски в следующих местах:
 1. На прямом солнечном свете в течение длительного времени
 2. В пыльных и сырых местах
 3. В местах рядом с нагревательными приборами и т.п.

Очистка дисков

- При наличии отпечатков пальцев или пыли на диске протрите его перед использованием.
- Для очистки дисков используйте специальные имеющиеся в продаже чистящие наборы. Для протирки можно также использовать мягкую ткань.

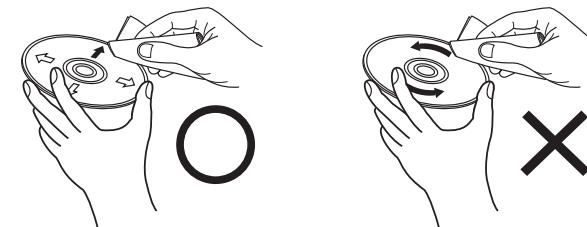

Протирайте диск (без нажима) в направлении от центрального отверстия к периферии.

Не следует протирать диски круговыми движениями.

ПРИМЕЧАНИЕ

- Не используйте для очистки дисков специальные средства для виниловых пластинок, бензин и другие растворители.

Цифро-аналоговый преобразователь

Технические характеристики поддерживаемых форматов аудио

Цифро-аналоговый преобразователь USB

| | Частота дискретизации | Длина в битах |
|---|---|---------------|
| DSD (2-канальный) | 2,8/5,6/11,2 МГц | 1 бит |
| Линейная импульсно-кодовая модуляция (2-канальная) | 44,1/48/88,2/96/176,4/192/352,8/384 кГц | 16/24/32 бит |

ПРИМЕЧАНИЕ

- Вывод цифрового аудио прекращается во время воспроизведения файлов DSD и линейных сигналов PCM с частотой дискретизации 352,8/384 кГц через цифро-аналоговый преобразователь данного устройства.

Коаксиальный/оптический

| | Частота дискретизации | Длина в битах |
|---|-------------------------------|---------------|
| Линейная импульсно-кодовая модуляция (2-канальная) | 44,1/48/88,2/96/176,4/192 кГц | 16/24 бит |

Словарь терминов

AIFF (Audio Interchange File Format)

Формат для записи цифрового звука без сжатия и потерь качества. Используйте файлы AIFF для записи музыкальных компакт-дисков высокого качества из импортированных песен. При использовании файлов AIFF каждая минута занимает приблизительно 10 МБ дискового пространства.

ALAC (Apple Lossless Audio Codec)

ALAC — кодек для сжатия аудио без потерь качества, разработанный Apple Inc. Аудио в этом формате можно воспроизводить через iTunes, iPod и iPhone. Сжатие данных составляет 60 – 70%; при декодировании данные распаковываются в исходное состояние.

DSD (Direct-Stream Digital)

Одним из методов записи аудиоданных является аспект сигнала, который используется для хранения звуковых сигналов на Super Audio CD, а также является Δ - Σ модулированным цифровым звуком.

FLAC

FLAC (сокращение от Свободный аудио кодек без потерь) является кодеком для сжатия аудио данных. “Без потерь” означает, что аудиоматериал сжимается без каких-либо потерь в качестве.

Далее представлена лицензия FLAC.

Copyright (C) 2000, 2001, 2002, 2003, 2004, 2005, 2006, 2007, 2008, 2009 Josh Coalson

Redistribution and use in source and binary forms, with or without modification, are permitted provided that the following conditions are met:

- Redistributions of source code must retain the above copyright notice, this list of conditions and the following disclaimer.
- Redistributions in binary form must reproduce the above copyright notice, this list of conditions and the following disclaimer in the documentation and/or other materials provided with the distribution.
- Neither the name of the Xiph.org Foundation nor the names of its contributors may be used to endorse or promote products derived from this software without specific prior written permission.

THIS SOFTWARE IS PROVIDED BY THE COPYRIGHT HOLDERS AND CONTRIBUTORS “AS IS” AND ANY EXPRESS OR IMPLIED WARRANTIES, INCLUDING, BUT NOT LIMITED TO, THE IMPLIED WARRANTIES OF MERCHANTABILITY AND FITNESS FOR A PARTICULAR PURPOSE ARE DISCLAIMED. IN NO EVENT SHALL THE FOUNDATION OR CONTRIBUTORS BE LIABLE FOR ANY DIRECT, INDIRECT, INCIDENTAL, SPECIAL, EXEMPLARY, OR CONSEQUENTIAL DAMAGES (INCLUDING, BUT NOT LIMITED TO, PROCUREMENT OF SUBSTITUTE GOODS OR SERVICES; LOSS OF USE, DATA, OR PROFITS; OR BUSINESS INTERRUPTION) HOWEVER CAUSED AND ON ANY THEORY OF LIABILITY, WHETHER IN CONTRACT, STRICT LIABILITY, OR TORT (INCLUDING NEGLIGENCE OR OTHERWISE) ARISING IN ANY WAY OUT OF THE USE OF THIS SOFTWARE, EVEN IF ADVISED OF THE POSSIBILITY OF SUCH DAMAGE.

MP3 (MPEG Audio Layer-3)

Это международный стандарт алгоритма сжатия звуковых данных, используемый стандартом сжатия видеосигналов "MPEG-1". Он сжимает объем данных примерно в 11 раз с сохранением качества звучания, эквивалентным музыкальному CD.

WMA (Windows Media Audio)

WMA - это технология сжатия звуковых данных, разработанная корпорацией Microsoft.

Данные в формате WMA можно закодировать с помощью Windows Media® Player.

Для прочтения файлов WMA используйте только рекомендуемые корпорацией Microsoft приложения. В противном случае, использование нерекомендуемых приложений может привести к сбою в работе.

Частота дискретизации

Дискретизация подразумевает снятие отсчетов звуковой волны (аналогового сигнала) с регулярными интервалами и представление амплитуды каждого из отсчетов в цифровом формате (формирование цифрового сигнала).

Количество отсчетов, снимаемых в течение секунды, называется "частота дискретизации". Чем выше это значение, тем ближе к исходному сигналу будет воспроизводящийся звук.

Динамический диапазон

Разница между максимальным неискаженным уровнем звукового сигнала и минимальным различимым на фоне шумов устройством уровнем.

Скорость передачи данных

Объем звуковых данных, записанных на диске и считываемых за одну секунду.

Финализация

Этот процесс позволяет воспроизводить диски DVD/CD, записанные на рекордере, на других проигрывателях.

Линейный PCM

Несжатый сигнал PCM (Pulse Code Modulation). В отличие от источников аудиосигнала, для которых характерно сжатие с потерями (например, MP3), качество звучания и динамический диапазон не уменьшаются.

Сведения о торговых марках



"Made for iPod" and "Made for iPhone" mean that an electronic accessory has been designed to connect specifically to iPod, or iPhone, respectively, and has been certified by the developer to meet Apple performance standards.

Apple is not responsible for the operation of this device or its compliance with safety and regulatory standards. Please note that the use of this accessory with iPod, or iPhone, may affect wireless performance. iPhone, iPod, iPod classic, iPod nano, iPod shuffle, and iPod touch are trademarks of Apple Inc., registered in the U.S. and other countries.

- Индивидуальным пользователям разрешается пользоваться iPhone, iPod, iPod classic, iPod nano, iPod shuffle и iPod touch для копирования в частных целях и воспроизведения не защищенных законодательством об авторских правах данных и данных, копирование и воспроизведение которых разрешено законом. Нарушение авторских прав запрещено законом.



Adobe, логотип Adobe и Reader являются товарными знаками Adobe Systems Incorporated в США и/или других странах.

Технические характеристики

□ Параметры аудио

- Аналоговый выход

| | [Super Audio CD] | [CD] |
|---|--|--|
| Каналы: | 2-канальный | 2-канальный |
| Воспроизводимый частотный диапазон: | 2 Гц – 100 кГц | 2 Гц – 20 кГц |
| Характеристики воспроизводимых частот: | 2 Гц – 60 кГц (по уровню –3 дБ) | 2 Гц – 20 кГц (±1 дБ) |
| Отношение сигнал/шум: | 112 дБ (слышимый диапазон) | 104 дБ |
| Динамический диапазон: | 109 дБ (слышимый диапазон) | 98 дБ |
| Гармоническое искажение: | 0,0008 % (1 кГц, слышимый диапазон) | 0,0015 % (1 кГц) |
| Коэффициент детонации: | Высокая точность | Высокая точность |
| • Уровень выходного сигнала | | |
| Несбалансированный: | 2,4 В (10 кΩ/кОм) | 2,0 В (10 кΩ/кОм) |
| Выход для наушников: | 50 мВт/32 Ω/Ом (максимальное отклонение) | 50 мВт/32 Ω/Ом (максимальное отклонение) |
| • Цифровой выход | | |
| Коаксиальный: | - | 0,5 В (размах)/75 Ω/Ом |
| Оптический: | - | -19 dBm |
| • Система оптического считывания | | |
| Лазер: | AlGaAs | AlGaAs |
| Длина волны: | 650 нм | 780 нм |
| Тип сигнала: | 1-разрядный DSD | 16-разрядный линейный PCM |
| Частота дискретизации: | 2,8224 МГц | 44,1 кГц |

□ Главный

| | |
|---|--------------------------------|
| Питание: | Переменный ток 230 В, 50/60 Гц |
| Энергопотребление: | 50 Вт |
| Энергопотребление в режиме ожидания: | 0,3 Вт или меньше |
| Диапазон рабочих температур: | +5 °C – +35 °C |
| Допустимая влажность: | 5 – 90 % (без росы) |

В целях совершенствования продукции технические характеристики и конструкция устройства могут быть изменены без предварительного уведомления.

□ Размеры (Единицы измерения: мм)

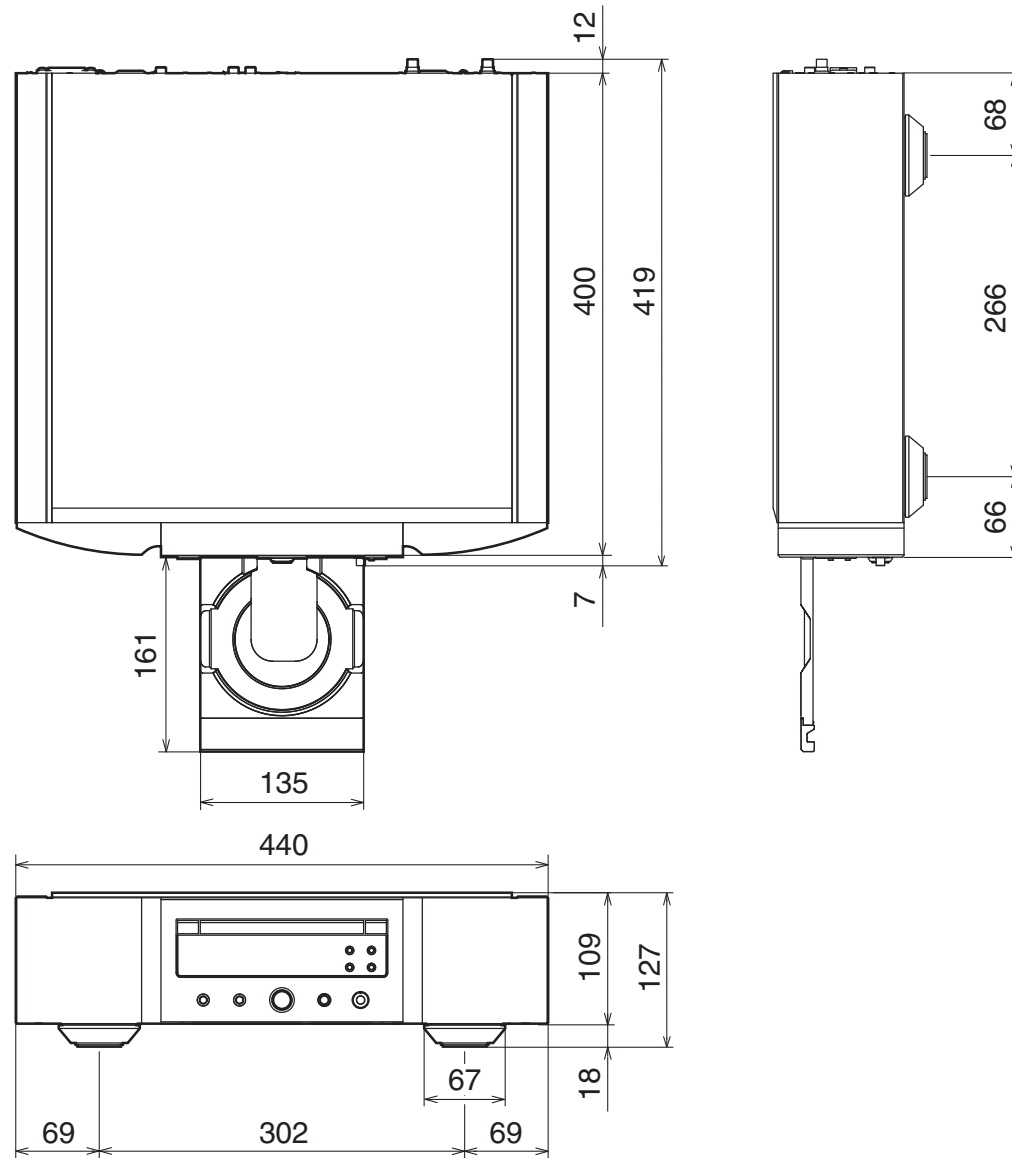

□ Вес: 18,4 кг

Предметный указатель

| | | |
|--|---|----------------------------|
| А | П | А |
| Автоматический режим ожидания 27 | Передняя панель 4 | AV-приемник 8 |
| Д | ПК 10 | С |
| Дисплей 5 | Пульт дистанционного управления 7 | CD 13 |
| Дистанционное управление 10 | Р | Д |
| З | Рекомендации 29 | D/A конвертера 8, 20 |
| Задняя панель 6 | Т | DATA CD 15 |
| Запоминающее устройство USB 9, 18 | Таймер 10 | DATA DVD 15 |
| Запрограммированное воспроизведение 14 | У | И |
| К | Усилитель 8 | iPod 9, 16 |
| Карта меню 25 | Устранение неполадок 30 | С |
| О | Я | Super Audio CD 13 |
| Обозревателя iPod 16 | Яркость дисплея 11 | |

www.marantz.com

You can find your nearest authorized distributor or dealer on our website.

marantz[®] is a registered trademark.

3520 10469 00AM

Copyright © 2016 D&M Holdings Inc. All Rights Reserved.