

1. Установка и подключение

- 1,2 Фронтальные АС
- 3 Центральная АС
- 4,5 АС пространственного звучания
- 6 Активный сабвуфер
- 7,8 Тыловые АС пространственного звучания

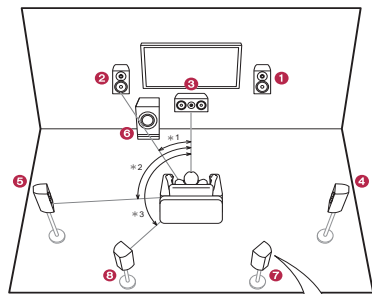

* 1: 22°-30°, * 2: 90°-110°, * 3: 135°-150°

Данные по расположению АС в других конфигурациях, например, при использовании верхних АС, приведены в основном руководстве.

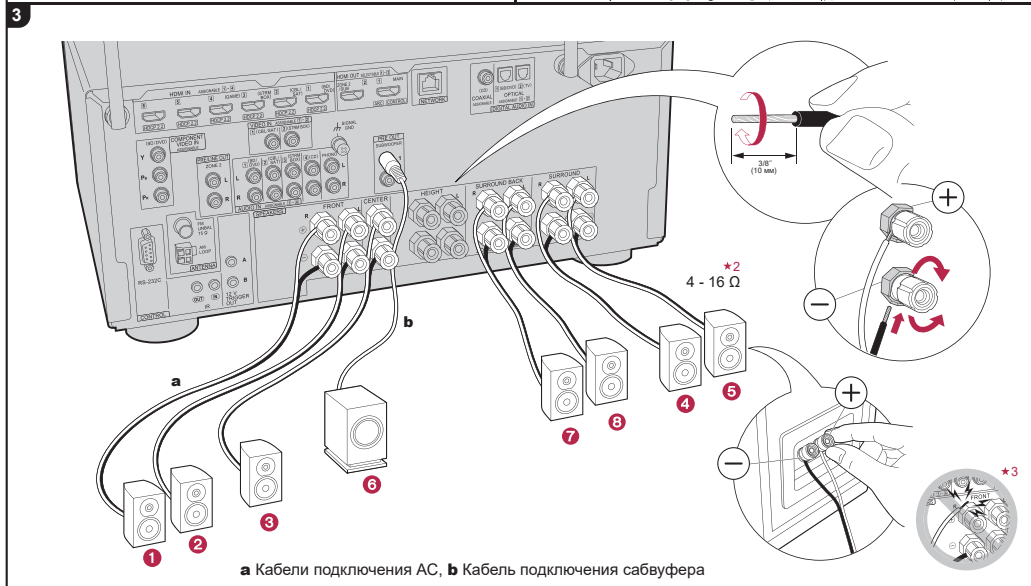
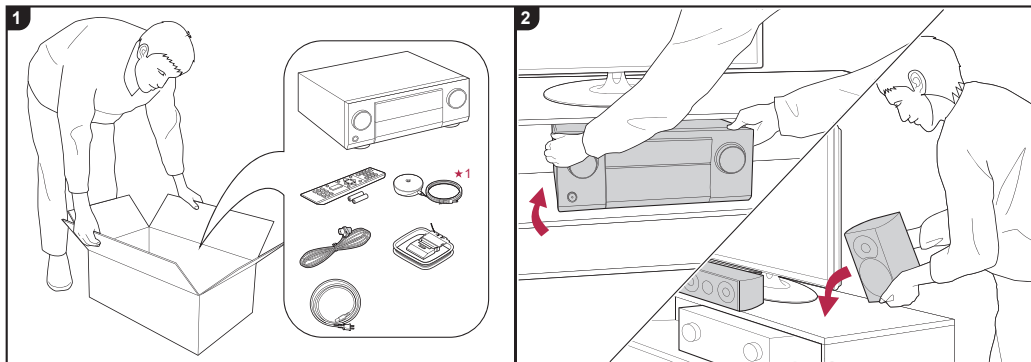
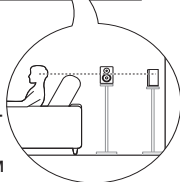

a Кабели подключения АС, **b** Кабель подключения сабвуфера

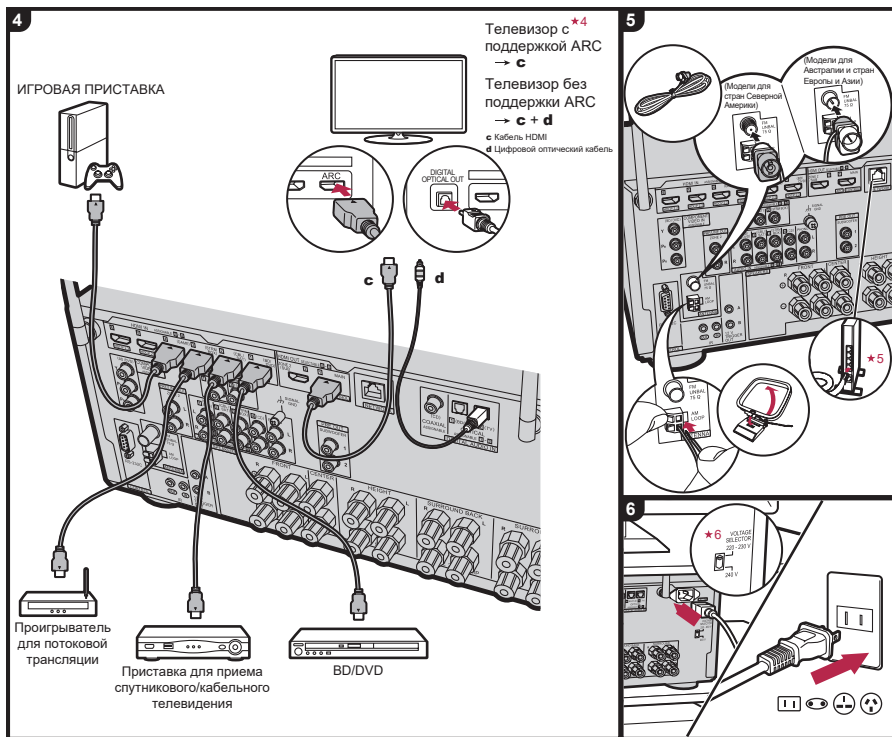

*1

Воспользоваться при первоначальной настройке.

*2

Импеданс подключаемых АС должен составлять 4–16 Ом.

*3

Проверьте, чтобы из клемм не торчали отдельные оголенные жилы. Если оголенные жилы будут соприкасаться с поверхностью задней панели или произойдет контакт проводов положительного и отрицательного полюсов, сработает схема защиты.

*4

Для подключения выберите разъем HDMI IN на телевизоре, который поддерживает функцию ARC. При подключении ресивера к телевизору с поддержкой ARC в пункте «Audio Return Channel» [Реверсивный звуковой канал] меню «Initial Setup» необходимо выбрать опцию «Yes».

*5

При проводном подключении ресивера к локальной сети (LAN) подсоедините кабель Ethernet к порту NETWORK.

*6

В моделях, рассчитанных на разное напряжение питания, переключатель напряжения находится на задней панели. Выберите переключателем значение напряжения, действующее в электросети вашего региона. Прежде, чем переключать напряжение, отключите шнур питания. Для поворота переключателя используйте отвертку среднего размера.

*7

На телевизоре выберите вход, к которому подключен ресивер. Завершите процедуру первоначальной настройки, следуя указаниям на экране.

Задействуйте функцию HDMI CEC & HDMI Standby Through. При выборе после выполнения первоначальной настройки в пункте «Audio Return Channel» меню «Initial Setup» опции «No, Skip» необходимо нажать на ПДУ кнопку и провести настройку «System Setup» - «Hardware» - «HDMI».

2. Начальная настройка с помощью мастера автоматического включения

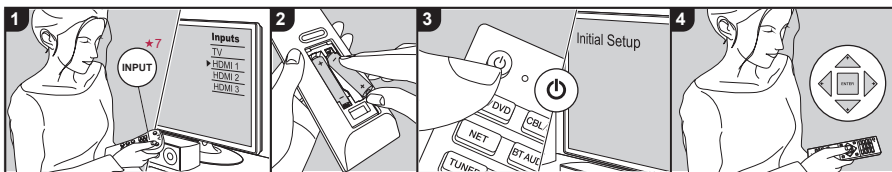

Повторное выполнение первоначальной настройки

«System setup» [Настройка системы] «Miscellaneous» [Прочее] «Initial Setup» [Первоначальная настройка]

Полезный совет Рекомендация по работе с пультом ДУ



Пульт ДУ может оказаться переключенным на режим управления Зоной 2. В этом случае, для переключения на режим управления основной зоной необходимо, удерживая нажатой кнопку MODE [Режим], нажимать кнопку MAIN [Основная] до тех пор, пока индикатор дистанционного управления не мигнет один раз.

SN 29403077 P11000

Название «Pioneer» является товарным знаком корпорации Pioneer и используется по лицензии. Отпечатано в Малайзии



Руководство пользователя

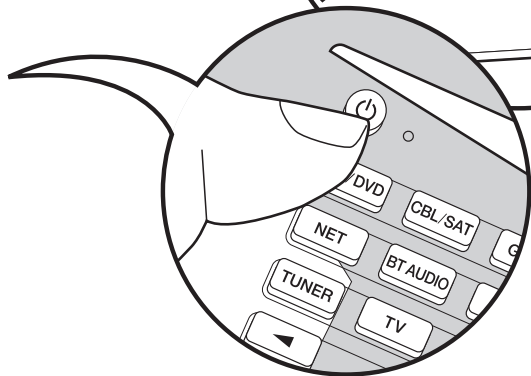
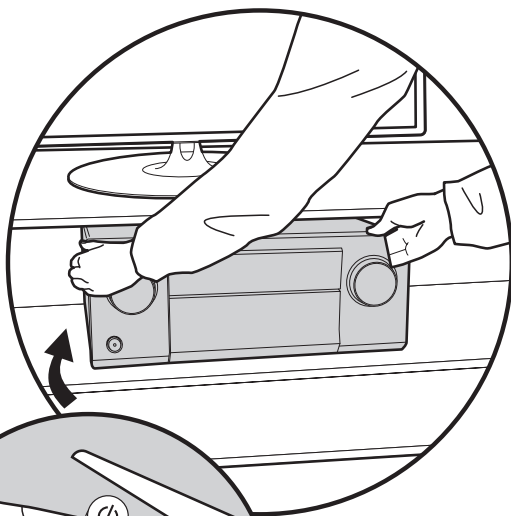

Перед началом работы.....	2
Комплектация.....	2
Названия и функции частей устройства.....	3
Названия и функции частей устройства.....	3
Установка и подключение.....	7
Порядок установки.....	7
Этап 1: Конфигурация акустических систем.....	8
Этап 2: Подключение акустических систем.....	15
Этап 3: Подключение телевизора и AV-компонентов.....	17
Первоначальная настройка.....	25
Первоначальная настройка с помощью мастера автоматической подготовки к эксплуатации.....	25
Воспроизведение.....	28
Воспроизведение сигналов от AV-компонента.....	28
Воспроизведение сигналов, поступающих по каналу BLUETOOTH®.....	29
Сетевые функции.....	30
USB-накопитель.....	31
Прослушивание AM/FM-радиостанций.....	32
Многозонное применение.....	35
Режим прослушивания.....	37

Подробнее о сетевых функциях, режимах прослушивания и дополнительных настройках смотрите в Расширенном руководстве пользователя, доступном на нашем веб-сайте: <http://jp.pioneer-audiovisual.com/manual/sclx502/adv/en.html>



Комплектация

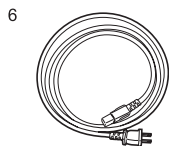
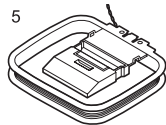
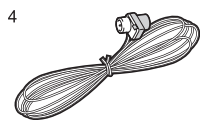
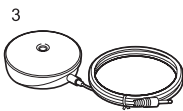
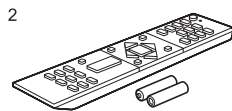
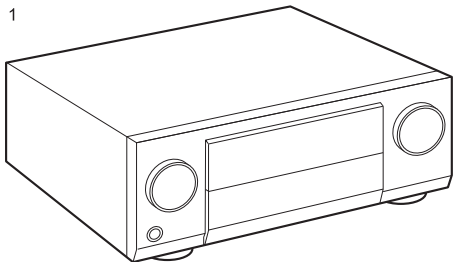

1. Основной блок устройства (1)
 2. Пульт дистанционного управления (RC-914R) (1), батареи (AAA/R03) (2)
 3. Микрофон для настройки акустических систем (1)
 - Используется во время первоначальной настройки.
 4. Комнатная FM-антенна (1)
 5. Рамочная AM-антенна (1)
 6. Кабель питания (1)
 - Краткое руководство (1)
 - Базовое руководство пользователя (данный документ)
- Импеданс подключаемых АС должен составлять 4 - 16 Ом.
 - Кабель питания следует подключать только после выполнения всех других кабельных соединений.
 - Мы не несем ответственности за ущерб, который может возникнуть в результате подключения аппаратуры других производителей.
 - Функциональные возможности устройства могут расширяться обновлениями встроенного ПО. С другой стороны, поставщики услуг могут прекращать обслуживание, а это означает, что некоторые сетевые сервисы и контент могут стать недоступными в будущем. Кроме того, доступность сервисов зависит от региона вашего проживания.
 - Подробная информация относительно обновления прошивки (встроенного ПО) будет размещена на нашем сайте или доведена до заинтересованных лиц иными средствами.
 - Технические характеристики и внешний вид устройств подлежат изменениям без предварительного уведомления.

Названия и функции частей аппарата

(*) Более подробные сведения вы можете найти в Расширенном руководстве пользователя.

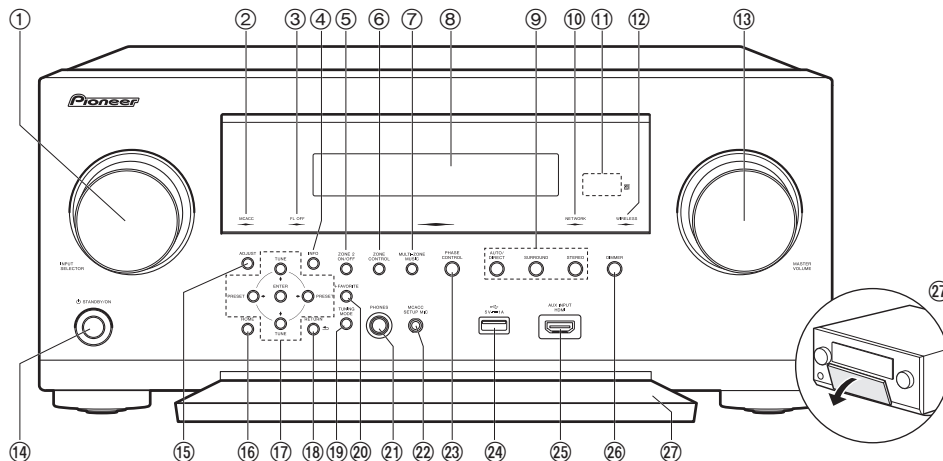

Передняя панель

1. Дискový переключатель INPUT SELECTOR: Переключает на вход, сигналы с которого нужно воспроизводить.
2. Индикатор MCACC: Светится, если вы запустили процедуру калибровки AC при помощи системы MCACC. (Стр. 26)
3. Индикатор FL OFF [Дисплей выключен]: Светится после того как вы последовательными нажатиями кнопки DIMMER [Регулятор яркости] выключите дисплей.
4. Кнопка INFO [Информация]: Переключает информацию на дисплее. (Стр.37)
5. Кнопка ZONE 2 ON/OFF [Включение/выключение Зоны 2]: Включает/выключает функцию многозонного применения. (Стр.35)
6. Кнопка ZONE CONTROL [Управление зонами]: Управляет функцией многозонного применения. (Стр.35)
7. Кнопка MULTI-ZONE MUSIC [Многозонная музыка]: Переключает функцию MULTI-ZONE MUSIC в режим воспроизведения сигналов от одного и того же источника во всех помещениях, охваченных многозонной аудиосистемой. (Стр.35)
8. Дисплей (Стр.4)
9. Кнопки режима прослушивания: Для включения нужного режима прослушивания нажмите кнопку «AUTO / DIRECT», «SURROUND» или «STEREO». (Стр.37) (*)
10. Индикатор NETWORK [Сеть]: Светится, когда при помощи селектора входов выбран вход «NET», и ресивером установлено сетевое соединение. Если ресивер находится в режиме ожидания, этот индикатор загорается при включении таких функций, как HDMI CEC и Network Standby [Сетевой режим ожидания]. Он, однако, не светится, когда включен режим ZONE 2 [Зона 2].
11. Датчик сигналов дистанционного управления: Принимает сигналы от пульта ДУ.
 - Дальность действия сигналов пульта ДУ под углом 20° к перпендикулярной оси и 30° в любую сторону от нее составляет около 5 м.
12. Индикатор WIRELESS [Беспроводная связь]: Светится в случае установления ресивером соединения с беспроводной сетью или с устройством, поддерживающим технологию BLUETOOTH.

13. Регулятор MASTER VOLUME [Общий уровень громкости системы]
14. Кнопка Ⓛ STANDBY/ON (Режим ожидания/Питание включено)
15. Кнопка ADJUST [Настроить]: Такие настройки как «Тепл» [Тембр] и «Level» [Уровень] можно быстро производить во время воспроизведения на экране телевизора.
16. Кнопка HOME [Главное меню]: Выводит на экран главное меню.
17. Кнопки навигации (▲ / ▼ / ◀ / ▶) и кнопка ENTER [Ввод]:
С помощью кнопок навигации выберите нужный объект на экране и нажмите кнопку ENTER для подтверждения выбора. Пользуйтесь ими для настройки на радиостанции в режиме TUNER. (Стр.32)
18. Кнопка RETURN (Возврат): Возвращает отображение на дисплее в предыдущее состояние.
19. Кнопка TUNING MODE [Режим настройки на радиостанции]: Переключает настройку радиостанций в диапазоне AM/FM в автоматической или ручной режим.
20. Кнопка +FAVORITE [Добавить в избранное]: Служит для регистрации (запоминания) настроек на AM/FM-радиостанции в памяти ресивера.
21. Разъем PHONES [Наушники]: Служит для подключения наушников со стандартным штекером (диаметр 6,3 мм).
22. Разъем MCACC SETUP MIC [Микрофон системы настройки MCACC]: Служит для подключения микрофона, прилагаемого в комплекте поставки.
23. Кнопка PHASE CONTROL [Управление фазой]: Включает или выключает функцию Phase Control, которая корректирует фазовые нарушения в низкочастотном диапазоне, чтобы воспроизводить басы, верно передающие звучание оригинала.
24. Порт USB: Предназначен для подключения USB-накопителя, чтобы можно было воспроизводить хранящиеся на нем музыкальные файлы. Вы также можете подавать питание (максимум 5 В/1 А) для USB-устройств по кабелю USB.
25. Разъем AUX INPUT HDMI [Вспомогательный вход интерфейса HDMI]: При помощи кабеля HDMI подключайте к нему видеокамеру и другие устройства.
26. Кнопка DIMMER [Регулятор яркости]: Служит для выключения дисплея или трехступенчатого регулирования его яркости.
27. Передняя откидная панель

Дисплей

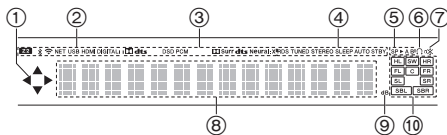

1. Этот индикатор может светиться при выполнении операций переключателем входов «NET» и «USB».
2. Эти индикаторы светятся в следующих случаях:
Z2: Когда включен режим ZONE 2.
※ : Когда установлено соединение по каналу BLUETOOTH.
📶: Когда установлено соединение по каналу Wi-Fi
NET: Когда вход «NET» выбран селектором входов, ресивер установил сетевое соединение. В случае разрыва сетевого соединения индикатор будет мигать.
USB: Когда вход «USB» выбран селектором входов, ресивер установил соединение по интерфейсу USB и выбрано нужное USB-устройство. Индикатор мигает, если USB-устройство подключено неправильно.
HDMI: Светится, когда на ресивере выбран вход HDMI, и на вход поступают сигналы HDMI. DIGITAL: Светится при выборе цифрового входа и поступлении цифровых сигналов на вход.

3. Светится в соответствии с типом поступающих на вход цифровых аудиосигналов и режимом прослушивания.
4. Эти индикаторы светятся в следующих случаях:
RDS (модели для Австралии и стран Европы и Азии): Прием радиосигналов RDS (Система передачи данных по радиоканалам).
TUNED: Идет прием радиопередач в диапазоне AM или FM.
STEREO: Идет прием стереофонической радиопередачи в диапазоне FM.
SLEEP: Светится, когда настроен и включен таймер автоматического выключения.
AUTO STBY: Включена функция Auto Standby [Автоматический переход в режим ожидания]. (*)
5. Светится, указывая акустическую систему, выбранную в данный момент.
6. Светится, когда подключены наушники.
7. Мигает, когда включен режим отключения звука.
8. Отображает различные сведения о входных сигналах. Символы, которые не могут быть отображены на этом устройстве, заменяются звездочками (*).
9. Светится во время регулировки уровня громкости.
10. Индикаторы AC/каналов: Указывают выходные каналы, соответствующие выбранному режиму прослушивания.

(*) Более подробные сведения вы можете найти в Расширенном руководстве пользователя.

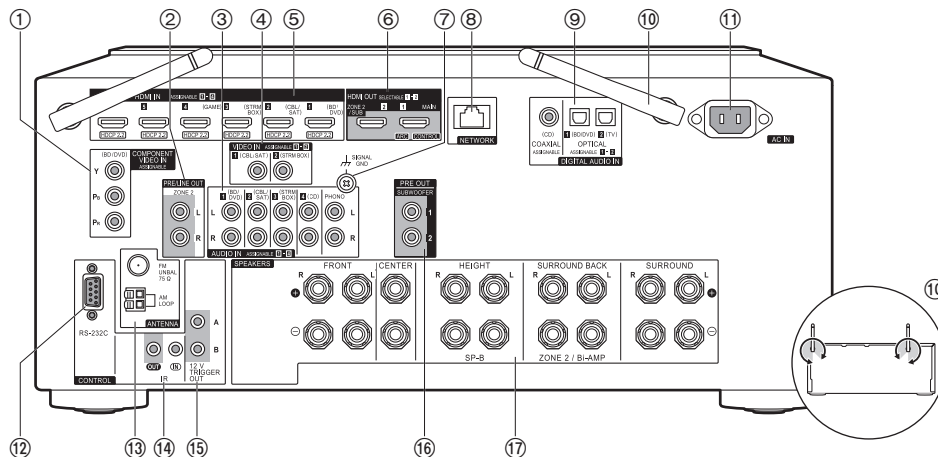

Задняя панель

1. Разъемы группы COMPONENT VIDEO IN 1 [Компонентный видеовход] На этот вход по компонентному видеокабелю поступают компонентные видеосигналы от AV-компонента системы. (Совместимы только с разрешением 480i или 576i.)
2. Разъемы группы ZONE 2 PRE/LINE OUT [Выход предусилителя / Линейный выход зоны 2]: По аналоговому акустическому кабелю выводят аудиосигналы на интегрированный усилитель или усилитель мощности в отдельной комнате (ZONE 2).
3. Разъемы группы AUDIO IN [Аудиовход] По аналоговому акустическому кабелю на этот вход поступают аудиосигналы от AV-компонента системы.
4. Разъемы группы VIDEO IN [Видеовход]: На этот вход по аналоговому видеокабелю поступают видеосигналы от AV-компонента системы.
5. Разъемы группы HDMI IN [Вход интерфейса HDMI]: На этот вход по кабелю HDMI, подключенному к AV-компоненту системы, передаются входные аудио- и видеосигналы.
6. Разъемы группы HDMI OUT [Выход интерфейса HDMI]: С этого выхода по кабелю HDMI, подключенному к телевизору или проектору, передаются выходные аудио- и видеосигналы.
7. Клемма SIGNAL GND [Заземление сигнального тракта]: Для подключения провода заземления от проигрывателя виниловых дисков.

8. Порт NETWORK [Сеть]: Для подключение к локальной сети с помощью кабеля Ethernet.
9. Разъемы OPTICAL [Оптический] и COAXIAL [Коаксиальный] из группы DIGITAL AUDIO IN [Цифровой аудиовход]: Для передачи входных цифровых аудиосигналов от телевизора или AV-компонента системы по цифровому оптическому или цифровому коаксиальному кабелю.
10. Антенна беспроводной связи: Используется в вертикальном положении для соединения по каналу Wi-Fi или в случае использовании устройства, поддерживающего технологию BLUETOOTH. На иллюстрации показан диапазон перемещения для антенны беспроводной связи. Не пытайтесь силой вывести антенну за пределы этого диапазона, иначе вы можете ее сломать.
11. Разъем AC IN [Ввод питания от электросети]: К нему подключают кабель питания, прилагаемый в комплекте поставки.
12. Порт интерфейса RS-232C: Для подключения к домашней системе управления. (*)
13. Разъемы группы ANTENNA [Антенна] - AM LOOP [Рамочная, диапазон AM] / FM UNBAL 75 Ohm [Несимметричная, 75 Ом, диапазон FM]: Предназначены для подключения прилагаемых в комплекте антенн.
14. Порт IR IN/OUT [Вход/выход ИК сигналов]: Для подключения комплекта средств многокомнатного дистанционного управления. (*)

15. Разъемы 12V TRIGGER OUT A/B/C [Выходы A/B/C для 12 В пусковых сигналов]. Позволяет подключить устройство с входным разъемом для 12 В пускового сигнала, что делает возможным обмен сигналами управления между таким устройством и ресивером. (*)
16. Разъемы SUBWOOFER PRE OUT [Выход предусилителя на сабвуфер]: Кабелем для сабвуфера соедините его с активным сабвуфером. К ресиверу можно подключить не более двух сабвуферов. С каждого из разъемов SUBWOOFER PRE OUT на выход подается одинаковый сигнал.
17. Разъемы группы SPEAKERS [Акустические системы]. Акустическим кабелем подключайте к этим разъемам AC разных каналов для основного помещения и для отдельной комнаты (Зоны 2) (Модели для стран Северной Америки совместимы со штекерами типа «банан».)

Пульт дистанционного управления

1. Кнопка \odot STANDBY/ON (Режим ожидания/Питание включено)
2. Кнопки селектора входов: Используется для переключения на тот вход, сигналы с которого следует воспроизводить.
3. Кнопки \blacktriangleleft : Используются для выбора входа, сигналы с которого нужно воспроизводить.
4. Кнопка \curvearrowright (AV ADJUST [AV-настройки]): Такие настройки как «Tone» [Тембр] и «Level» [Уровень] можно быстро производить во время воспроизведения на экране телевизора. Меню «Other» [Прочее] содержит настройки для переключения акустических систем с заданным приоритетом на нужный выход (стр.15) и для переключения выхода HDMI (стр.17). Обращаем ваше внимание на то, что изображение на экране телевизора отсутствует, когда селектор входов установлен на вход «CD», «TV», «PHONO», «AM» или «FM». Поэтому во время выполнения операций управления следуйте сведениям, отображающимся на дисплее основного блока.
5. Кнопки навигации и кнопка ENTER: С помощью кнопки курсора выберите нужный экраный объект и нажмите ENTER для подтверждения выбора. Если списки папок или файлов не отображаются полностью на одном экране телевизора, нажимайте кнопку \blacktriangleleft или \blacktriangleright для смены экрана.

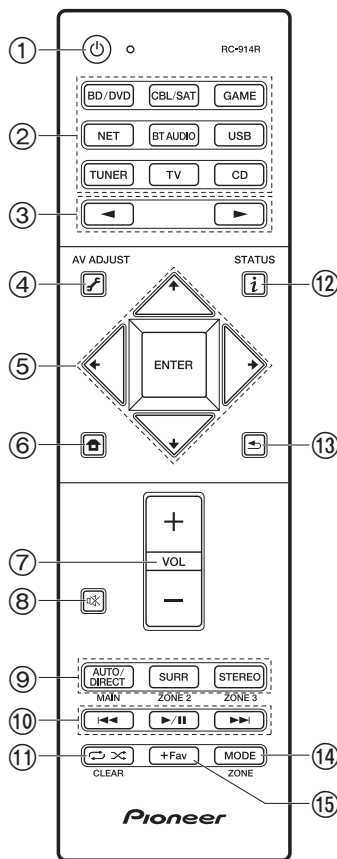

6. Кнопка \mathbb{H} : Выводит на экран главное меню.
7. Кнопки регулировки уровня громкости
8. Кнопка \mathbb{H} : Отключает звук на время. Чтобы восстановить звучание, нажмите кнопку еще раз.
9. Кнопки группы LISTENING MODE [Режим прослушивания]: Служат для выбора режима прослушивания (стр.37). (*) Кнопки группы MAIN/ZONE 2 [Основная зона/Зона 2]: Управляют функцией многозонного применения (стр.35). (Кнопка ZONE 3 не используется на этом ресивере.)
10. Кнопки воспроизведения: Используются для управления операциями воспроизведения файлами при работе с музыкальным сервером или USB-устройством.
11. Кнопка \mathbb{H} ∞ : Используется для управления повторяющимся воспроизведением или воспроизведением в случайном порядке при работе с музыкальным сервером или USB-устройством. Сервер или USB-устройство. При каждом нажатии кнопки режим переключается между настройками 1 \mathbb{H} (повторяющееся воспроизведение трека), \mathbb{H} \mathbb{H} (повторяющееся воспроизведение папки) и \mathbb{H} (воспроизведение в случайном порядке). Кнопка CLEAR [Удалить]: Удаляет все символы, введенные в процессе ввода текста на экране телевизора.
12. Кнопка \mathbb{H} (STATUS [Текущее состояние]): Переключает информацию на дисплее и используется для работы с RDS (стр.33).
13. Кнопка \mathbb{H} : Возвращает отображение на дисплее в предыдущее состояние.
14. Кнопка MODE [Режим]: Переключает настройку на радиостанции в диапазоне AM или FM между режимами автоматической настройки и ручной настройки (стр.32), а также используется для управления функцией многозонного применения системы (стр.35).
15. Кнопка +Fav [Добавить в избранные]: Служит для регистрации (запоминания) настроек на AM/FM-радиостанции в памяти ресивера.

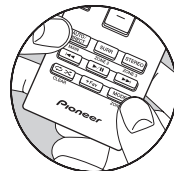

Советы

Если пульт дистанционного управления не работает: Возможно, пульт ДУ переключен в режим управления Зоной 2. В этом случае, для переключения в режим управления компонентами системы в основном помещении необходимо, удерживая нажатой кнопку MODE, одновременно нажимать кнопку MAIN [Основная зона] не менее 3 секунд, пока индикатор пульта ДУ не мигнет один раз.

Порядок установки

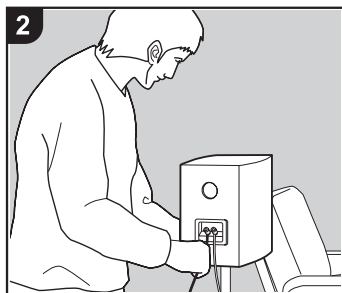

Ресивер можно использовать несколькими способами в зависимости от конфигурации установленных акустических систем и подключений к внешним устройствам. Чтобы процесс установки прошел без сложностей, прочитайте изложенное ниже.

Этап 1: Конфигурация акустических систем

Из вариантов, представленных на страницах 8 - 13, выберите конфигурацию акустических систем, соответствующую типам имеющихся у вас АС и условиям, в которых они будут применяться. Затем установите АС, сверяясь с иллюстрациями и пояснениями на соответствующей странице. В число предлагаемых вариантов конфигурации АС входят AV-системы, в которых используются тыловые АС пространственного звучания, АС верхнего расположения и АС, подключенные по схеме двухполосного усиления (Bi-Amplng). Также смотрите возможные комбинации в разделе «Комбинации акустических систем» на стр.14.

Этап 2: Подключение акустических систем

Как подключать акустические системы к данному ресиверу: см. стр.15, если вы используете конфигурацию АС, описанную на одной из страниц 8 - 12; см. стр.16, если хотите использовать конфигурацию с подключением АС по схеме Bi-Amplng, предложенную на стр.13. Процесс подключения пройдет без проблем, если вы будете следовать нашим иллюстрациям и пояснениями и заранее подготовите необходимые кабели.

Этап 3: Подключение телевизора и AV-компонентов

О подключении внешних устройств, таких как телевизор, проигрыватель дисков Blu-ray, и прилагаемых принадлежностей, например, антенн, смотрите на страницах 17 - 24. Страницы 21 - 23 ознакомят вас с вариантом многозонного соединения, которое позволяет воспроизводить видео- и аудиоконтент не только в основном помещении, но и в других. Процесс подключения пройдет без проблем, если вы будете следовать нашим иллюстрациям и пояснениями, проверите типы соединителей на внешних устройствах и заранее подготовите необходимые кабели.

Этап 1: Конфигурация акустических систем

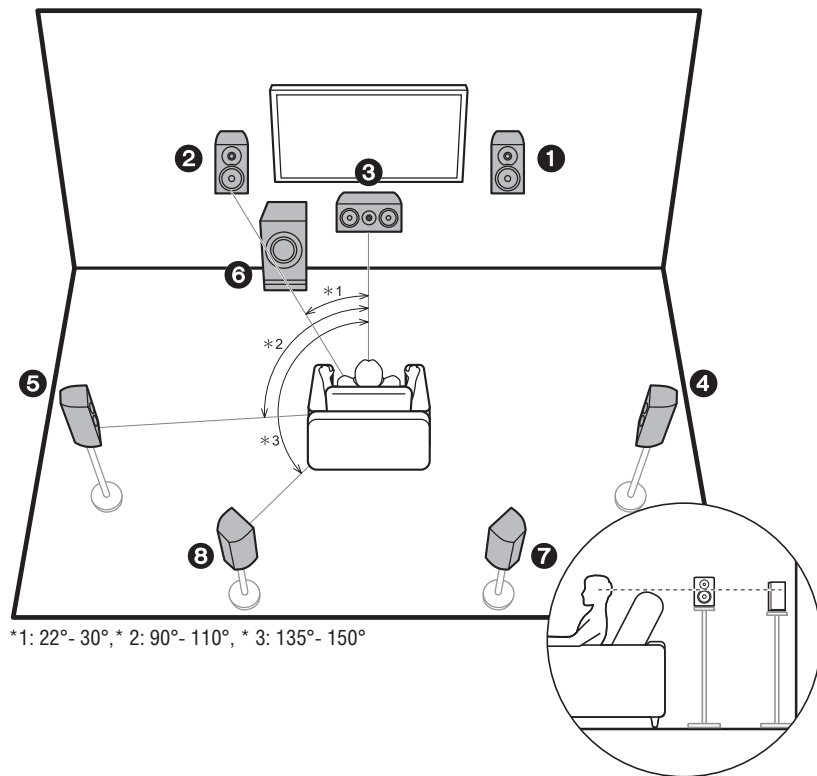

7.1-канальная система

Фронтальные АС воспроизводят фронтальное стереофоническое звуковое поле, а центральная АС выдает звук центрального канала, например, диалоги и вокал. Акустические системы пространственного звучания создают тыловое звуковое поле. Активный сабвуфер производит низкочастотные звуки и обогащает ими общую звуковую сцену.

7.1-канальная аудиосистема представляет собой базовую 5.1-канальную систему, к которой добавлены тыловые АС пространственного звучания. Подключение тыловых АС пространственного звучания улучшает ощущение окружения звуком и неразрывного единства звукового поля с общей звуковой сценой, которая обретает большую реальность. Кроме того, установив тыловые АС пространственного звучания, вы можете выбрать режим прослушивания Dolby Atmos, который создает самый современный трехмерный звук, когда на вход поступают сигналы формата Dolby Atmos.

Фронтальные АС следует устанавливать примерно на высоте ушей слушателя, а АС пространственного звучания должны располагаться чуть выше уровня ушей. Центральная АС должна быть обращена передней стороной к месту прослушивания. Размещение активного сабвуфера между АС центрального канала и фронтальными АС обеспечивает естественное звучание даже при воспроизведении музыки. Оптимальное размещение АС пространственного звучания - на высоте ушей слушателя.

- Если вы включаете тыловые АС пространственного звучания в состав аудиосистемы, то вам необходимы и боковые АС пространственного звучания.
- Раздел «Комбинации акустических систем» (стр.14) знакомит с детальными примерами отдельных комбинаций АС.

- 1,2 Фронтальные АС
- 3 Центральная АС
- 4,5 АС пространственного звучания (боковые)
- 6 Активный сабвуфер
- 7,8 Тыловые АС пространственного звучания

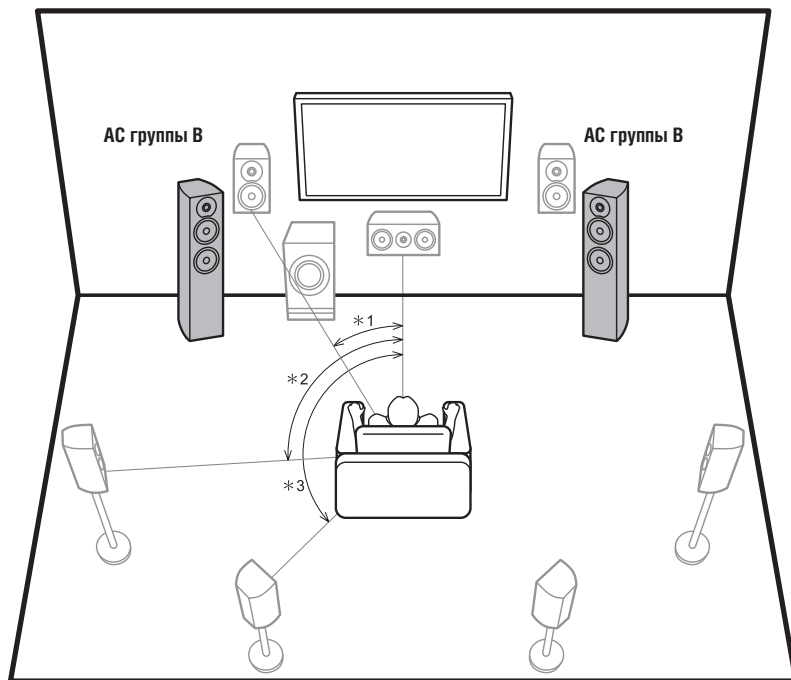

*1: 22°- 30°, * 2: 90°- 110°, * 3: 135°- 150°

Группа акустических систем В

При 7.1-канальной конфигурации системы (стр.8), вы можете подключить еще один комплект фронтальных АС для применения в качестве группы акустических систем В. В таком состоянии 7.1-канальная система становится группой акустических систем А, и вы можете переключать выдачу одного и того же звукового контента на группу А, В или А + В по вашему выбору. Нажмите кнопку  на пульте ДУ (стр.6) и используйте для переключения групп АС пункт меню «Other» - «Speakers». Обращаем ваше внимание на то, что при использовании группы А + В звук не воспроизводится из тыловых АС пространственного звучания.

- Раздел «Комбинации акустических систем» (стр.14) знакомит с детальными примерами отдельных комбинаций АС.

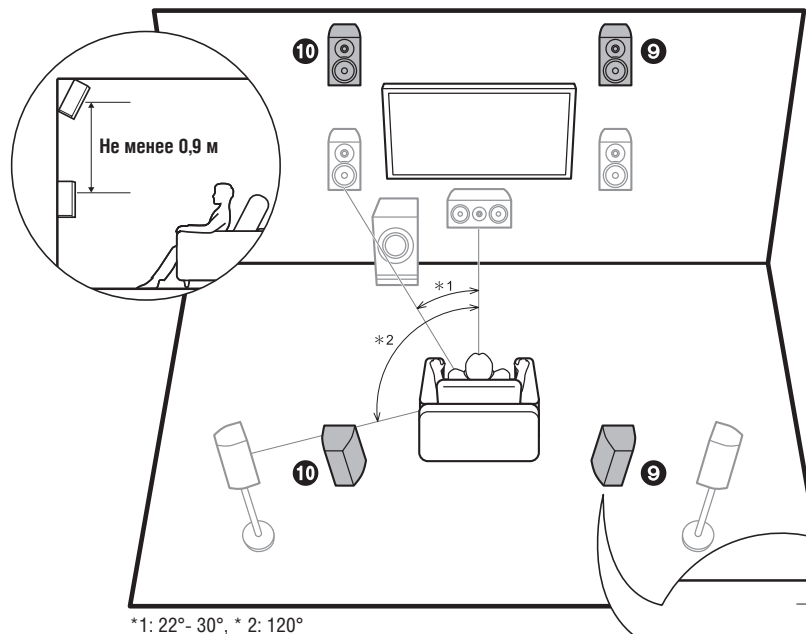

*1: 22°- 30°, * 2: 120°

5.1.2-канальная система - 1 (фронтальные/тыловые АС верхнего расположения)

Это базовая 5.1-канальная аудиосистема, состоящая из фронтальных АС, центральной АС, АС пространственного звучания и активного сабвуфера, но с добавлением фронтальных АС верхнего расположения – разновидности АС эффекта высоты. Установив АС верхнего расположения, вы можете выбрать режим прослушивания Dolby Atmos, который создает самый современный трехмерный звук, когда на вход поступают сигналы формата Dolby Atmos. Фронтальные АС верхнего расположения следует устанавливать не менее чем на 0,9 м выше фронтальных акустических систем. Фронтальные АС верхнего расположения нужно установить непосредственно над фронтальными АС. А расстояние между тыловыми АС верхнего расположения должно соответствовать расстоянию между фронтальными АС. Обе АС должны быть обращены передней стороной к месту прослушивания.

- Раздел «Комбинации акустических систем» (стр.14) знакомит с детальными примерами отдельных комбинаций АС.

9,10 АС эффекта высоты

- Выберите одни из указанных ниже:
- Фронтальные АС верхнего расположения
 - Тыловые АС верхнего расположения

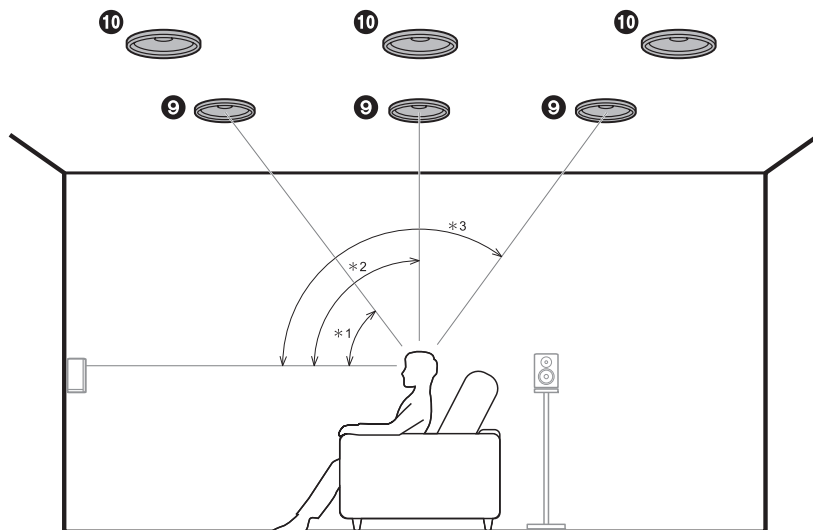

*1: 30°- 55°, *2: 65°- 100°, *3: 125°- 150°

5.1.2-канальная система, вариант 2 (Потолочные АС)

Это базовая 5.1-канальная аудиосистема, состоящая из фронтальных АС, центральной АС, АС пространственного звучания и активного сабвуфера, но с добавлением верхних фронтальных АС, верхних средних АС или верхних тыловых АС – разновидностей АС эффекта высоты. Установив АС верхнего расположения, вы можете выбрать режим прослушивания Dolby Atmos, который создает самый современный трехмерный звук, когда на вход поступают сигналы формата Dolby Atmos. Устанавливайте фронтальные АС верхнего расположения на потолке перед сиденьем слушателя, средние АС верхнего расположения - на потолке прямо над сиденьем слушателя, и верхние тыловые АС верхнего расположения - на потолке за сиденьем слушателя. Расстояние между каждой парой этих АС должно соответствовать расстоянию между обеими АС фронтального канала.

- Dolby Laboratories рекомендует устанавливать АС эффекта высоты этого типа для получения максимального эффекта от формата Dolby Atmos.
- Раздел «Комбинации акустических систем» (стр.14) знакомит с детальными примерами отдельных комбинаций АС.

9,10 АС эффекта высоты

Выберите одни из указанных ниже:

- фронтальные АС верхнего расположения
- средние АС верхнего расположения
- тыловые АС верхнего расположения

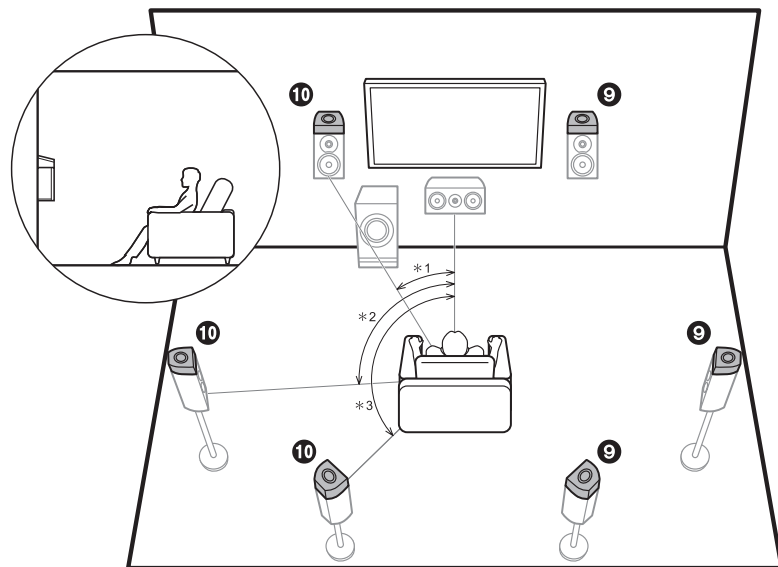

*1: 22°- 30°, *2: 90°- 120°, *3: 135°- 150°

5.1.2-канальная система, вариант 3 (АС с поддержкой системы Dolby (Dolby-AC))

Это базовая 5.1-канальная аудиосистема, состоящая из фронтальных АС, центральной АС, АС пространственного звучания и активного сабвуфера, но с добавлением АС, поддерживающих систему Dolby (фронтальных, боковых и тыловых пространственного звучания), которые являются разновидностями АС эффекта высоты. Динамики с поддержкой Dolby - это специальные акустические системы, излучающие звук в направлении потолка, звук достигает слушателя после отражения от потолка, чтобы казалось, что звук исходит сверху. Установив АС эффекта высоты, вы можете выбрать режим прослушивания Dolby Atmos, который создает самый современный трехмерный звук, когда на вход поступают сигналы формата Dolby Atmos.

Установите их, соответственно, над фронтальными АС, боковыми и тыловыми АС пространственного звучания.

- Вы можете подключить к аудиосистеме одновременно и тыловые АС пространственного звучания, и АС эффекта высоты. Однако воспроизводить звуковой сигнал в любой момент времени сможет только одна из этих пар АС. Подробнее об этом см. в разделе «Комбинации акустических систем» (стр.14).

9, 10 АС эффекта высоты Выберите одни из указанных ниже:

- Dolby-AC (фронтальные)
- Dolby-AC (боковые пространственного звучания)
- Dolby-AC (тыловые пространственного звучания)

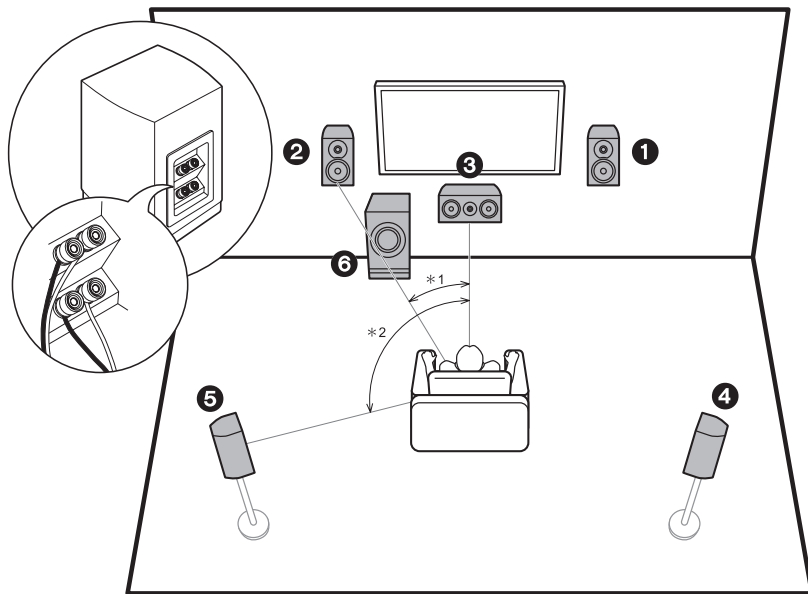

*1: 22° - 30°, *2: 120°

Подключение АС по схеме двухполосного усиления

В 5.1-канальной системе возможно использование фронтальных АС, поддерживающих подключение по схеме двухполосного усиления (Bi-Amping), для улучшения качества воспроизведения низких и высоких частот. Для АС, поддерживающих схему Bi-Amping, нужны отдельные клеммы для ВЧ-динамиков, подключенных к одному усилителю, и клеммы для НЧ-динамиков, подключенных к другому усилителю. Поэтому по схеме двухполосного усиления невозможно подключать АС эффекта высоты и тыловые АС пространственного звучания. Кроме фронтальных АС, вы также можете подключить центральную АС, АС пространственного звучания и активный сабвуфер.

- Раздел «Комбинации акустических систем» (стр.14) знакомит с детальными примерами отдельных комбинаций АС.

- 1,2 Фронтальные АС (подключены по схеме Bi-Amping)
- 3 Центральная АС
- 4,5 АС пространственного звучания (боковые)
- 6 Активный сабвуфер

Комбинации акустических систем

- В любой комбинации к аудиосистеме можно подключить не более двух сабвуферов.

Каналы АС	ФРОНТАЛЬНЫЕ	ЦЕНТРАЛЬНЫЙ	ПРОСТРАНСТВЕННОГО ЗВУЧАНИЯ	ТЫЛОВЫЕ ПРОСТРАНСТВЕННОГО ЗВУЧАНИЯ	ЭФФЕКТА ВЫСОТЫ	SP B (АС группы В)	BI-AMP	ZONE 2 (зональные АС) (стр.23)
Схема каналов 2.1	✓					✓ (*1)	✓ (*1)	✓ (*1)
Схема каналов 3.1	✓	✓				✓ (*1)	✓ (*1)	✓ (*1)
Схема каналов 4.1	✓		✓			✓ (*1)	✓ (*1)	✓ (*1)
Схема каналов 5.1	✓	✓	✓			✓ (*1)	✓ (*1)	✓ (*1)
Схема каналов 6.1	✓		✓	✓ (*2)		✓		
Схема каналов 7.1	✓	✓	✓	✓ (*2)		✓		
Схема каналов 2.1.2	✓				✓ (*3)			✓
Схема каналов 3.1.2	✓	✓			✓ (*3)			✓
Схема каналов 4.1.2	✓		✓		✓ (*3)			✓
Схема каналов 5.1.2	✓	✓	✓		✓ (*3)			✓
Схема каналов 6.1.2	✓		✓	✓ (*4)	✓ (*4)			
Схема каналов 7.1.2	✓	✓	✓	✓ (*4)	✓ (*4)			

(*1) Вы можете выбрать одну АС из группы Speaker B, АС с поддержкой Bi-AMP или ZONE SPEAKER [АС из неосновной зоны].

(*2) Обращаем ваше внимание на то, что если вы выберете АС из группы Speakers B, звук не воспроизводится из тыловых АС пространственного звучания в случае воспроизведения акустическими системами групп A+B.

(*3) Звук не воспроизводится из АС эффекта высоты, когда воспроизведение звуковых сигналов производится АС из группы ZONE SPEAKER.

(*4) Вы можете подключить к аудиосистеме одновременно и тыловые АС пространственного звучания, и АС эффекта высоты. Однако воспроизводить звуковой сигнал в любой момент времени сможет только одна из этих пар АС. Когда подключены обе пары АС, вы можете переключать АС в зависимости от своего предпочтения.

- Нажмите кнопку  на пульте ДУ (стр.6) и используйте настройку «Other» - «Speakers» для переключения групп АС А и В и для переключения между тыловыми акустическими системами пространственного звучания и АС эффекта высоты.

Этап 2: Подключение акустических систем

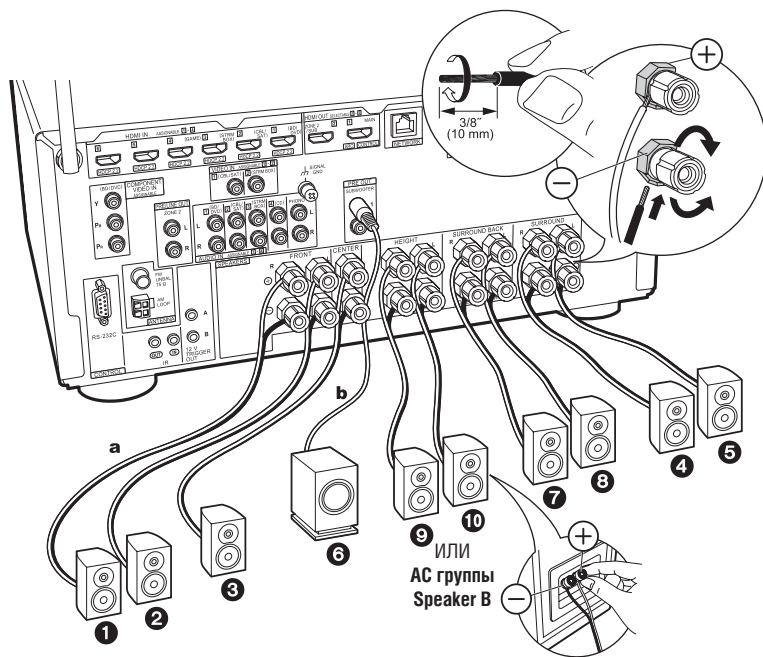

a Кабели АС, **b** Кабель сабвуфера

Стандартные соединения (стр. 8 - 12)

Для 7.1-канальной системы подключайте **12345678**. Для 5.1.2-канальной системы подключайте **123456910**. К ресиверу можно подключить не более двух сабвуферов. С каждого из разъемов SUBWOOFER PRE OUT на выход подается одинаковый сигнал.

- Вы также можете подключить и **78**, и **910**. Однако воспроизводить звуковой сигнал в любой момент времени сможет только одна из этих пар АС. Когда подключены обе пары АС, вы можете переключать АС в зависимости от своего предпочтения. Нажмите кнопку **f** на пульте ДУ (стр.6) и используйте настройку «Other» - «Speakers» для переключения групп АС А и В для переключения между тыловыми АС пространственного звучания и АС эффекта высоты.

Настройка



- Настройки для подключенной вами конфигурации АС нужно сделать в пункте «1. Full Auto MCACC» меню Initial Setup [Первоначальная настройка] (стр.26).

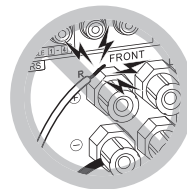

При подключении проследите за тем, чтобы оголенные проводники акустических кабелей не торчали из клемм АС. Если оголенные жилы кабелей АС коснутся задней панели и/или вступят в контакт друг с другом, то сработает схема защиты.

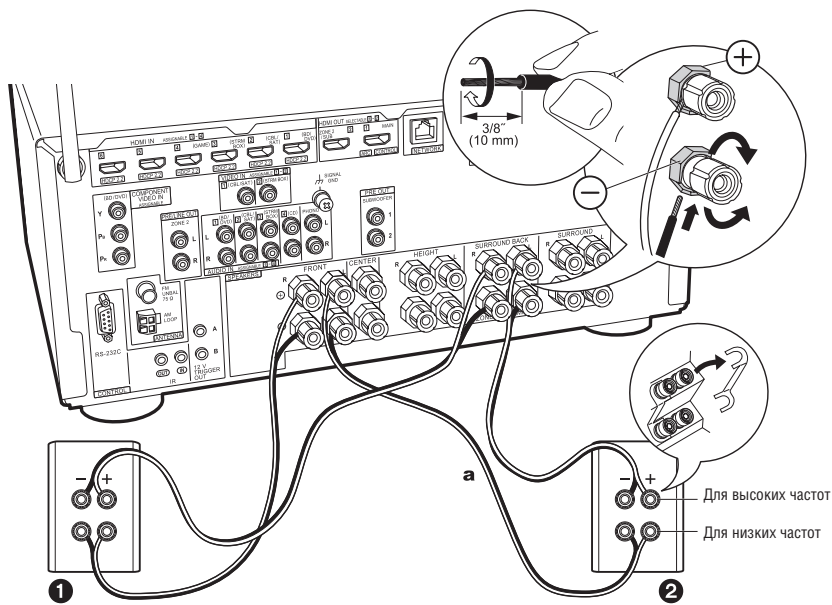

а Кабели АС

Подключение АС, поддерживающих двухполосное усиление (стр.13)

Обязательно удалите перемычку, установленную между клеммами НЧ-динамика и ВЧ-динамика фронтальных АС. Как подключить центральную АС, АС пространственного звучания и активный сабвуфер смотрите в разделе «Стандартные соединения (страницы 8 - 12)» (стр.15).

- В случае использовании схемы двухполосного усиления также сверяйтесь с руководствами пользователя, прилагаемым к вашим АС.

Настройка



- Настройки для подключенной вами конфигурации АС нужно сделать в пункте «1. Full Auto MCACC» меню Initial Setup (стр.26).

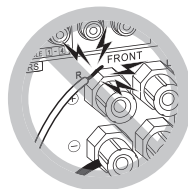

При подключении проследите за тем, чтобы оголенные проводники акустических кабелей не торчали из клемм АС. Если оголенные жилы кабелей АС коснутся задней панели и/или вступят в контакт друг с другом, то сработает схема защиты.

Этап 3: Подключение телевизора и AV-компонентов

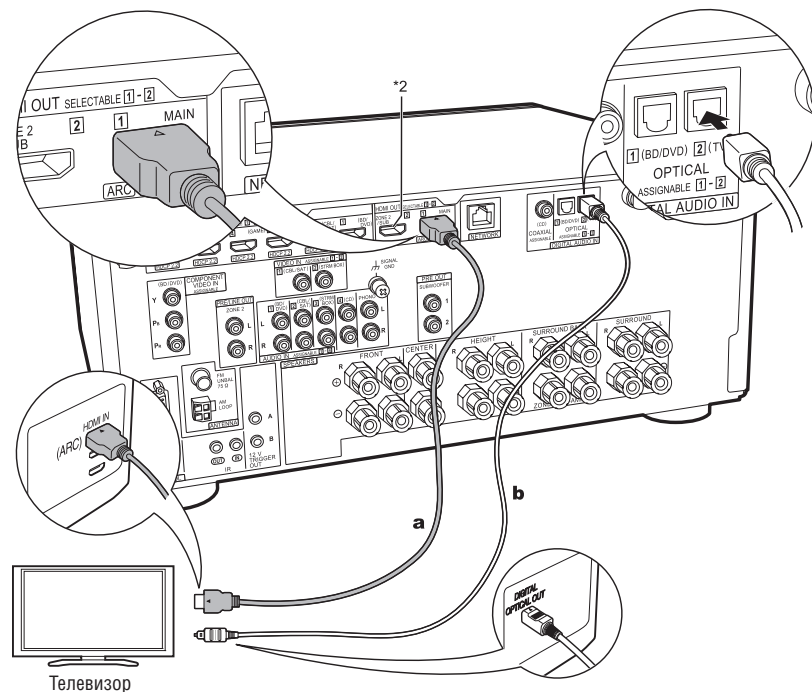

а Кабель HDMI, б Цифровой оптический кабель

1. Подключение телевизора

Телевизор с поддержкой функции ARC

Для подключения телевизора, поддерживающего функцию ARC [Возвратный аудиоканал] (*1), используйте кабель HDMI и действуйте в соответствии с иллюстрацией «а». Для подключения выберите разъем HDMI IN на телевизоре, который поддерживает функцию ARC.

Настройка



- Для использования функции ARC необходимо выполнить соответствующие настройки. Выберите значение «Yes» [Да] в пункте «5. Audio Return Channel» [Возвратный аудиоканал] (стр.26) меню «Initial Setup».
- Инструкции относительно подключения телевизора, настроек функций CEC и вывода аудиосигнала смотрите в руководстве по эксплуатации телевизора.

Для телевизора без поддержки функции ARC

К телевизору, который не поддерживает функцию ARC (*1), подключите и кабель HDMI (на иллюстрации обозначен как «а»), и цифровой оптический кабель («б»).

- * Подключение по цифровому оптическому кабелю не нужно, если вы собираетесь смотреть телепрограммы через декодер сигналов кабельного TV (в этом случае не используется встроенный тюнер телевизора), который вы подключили к входному разъему на ресивере.

(*1) Функция ARC: Эта функция передает телевизионные аудиосигналы по кабелю HDMI, что позволяет воспроизводить звук с телевизора через данный ресивер. Подключение к телевизору с поддержкой функции ARC осуществляется с помощью одного кабеля HDMI. Чтобы узнать, поддерживает ли ваш телевизор функцию ARC, смотрите руководство по его эксплуатации.

(*2) Еще один телевизор или проектор можно подключить к разъему HDMI OUT SUB [Вспомогательный выход HDMI]. Для переключения между основным (MAIN) и вспомогательным (SUB) выходами нажмите кнопку  (стр.6) на пульте ДУ и используйте пункт меню «Other» - «HDMI Out». Обратите внимание на то, что этот разъем не поддерживает функцию ARC.

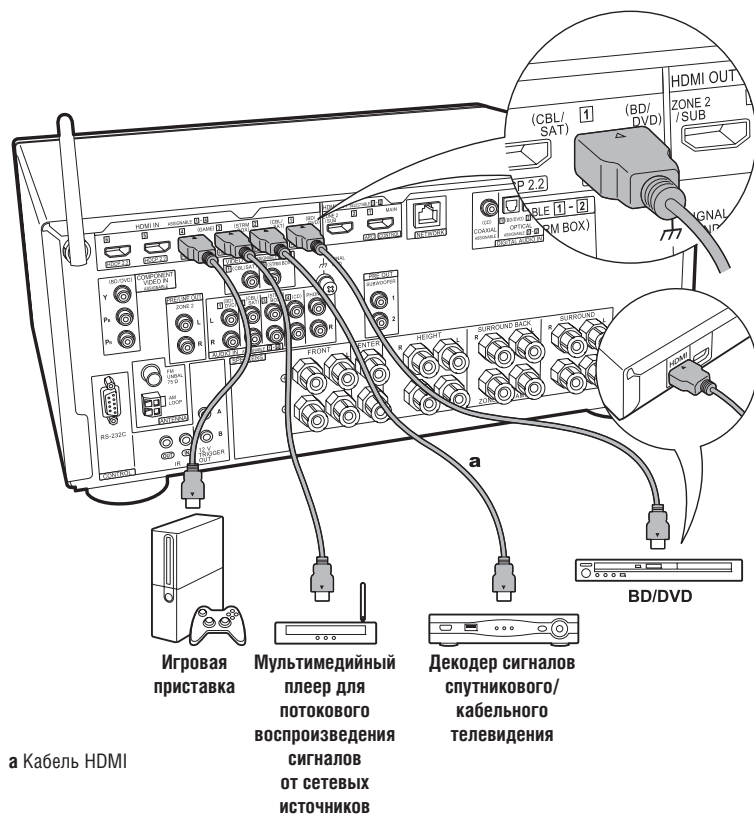

2. Подключение AV-компонентов по каналу HDMI

Это пример подключения AV-компонента, имеющего разъем HDMI. Подключившись к AV-компоненту, совместимому со стандартом CEC (управление бытовой электронной аппаратурой), вы сможете использовать такие функции, как HDMI CEC (*), связанная с селектором входов, и Standby Through HDMI, которая позволяет воспроизводить видео- и аудиосигналы от AV-компонентов на телевизоре, даже если ресивер находится в режиме ожидания.

- Для воспроизведения видеосигналов стандартов 4K или 1080p используйте высокоскоростную кабель HDMI.

Настройка



- Когда значение «Yes» [Да] выбрано для пункта «5. Audio Return Channel» в меню Initial Setup (стр. 26)», функции HDMI CEC и Standby Through HDMI включаются автоматически. Если выбрано значение «No, Skip» [Нет, пропустить], то после завершения первоначальной настройки нужно изменить настройки в меню «System Setup» [Настройка системы]. Настройки выполняются в пункте «System Setup» - «Hardware» - «HDMI» в главном меню, которое вызывается на дисплей нажатием кнопки  на пульте ДУ.
- Чтобы получить цифровое пространственное звучание, в том числе формата Dolby Digital, аудиовыход на подключенном проигрывателе дисков Blu-ray или ином устройстве должен быть настроен на значение «Bitstream output» [Потоковый цифровой выход].

(*) Функция HDMI CEC: Вы можете управлять такими функциями, как связь переключения входного сигнала с селектором входов и проигрывателями стандарта CEC, переключение аудиосигнала на вывод его через телевизор или ресивер, регулировка уровня громкости с помощью пульта ДУ телевизора, поддерживающего CEC, а также автоматическое переключение ресивера в режим ожидания при выключении телевизора.

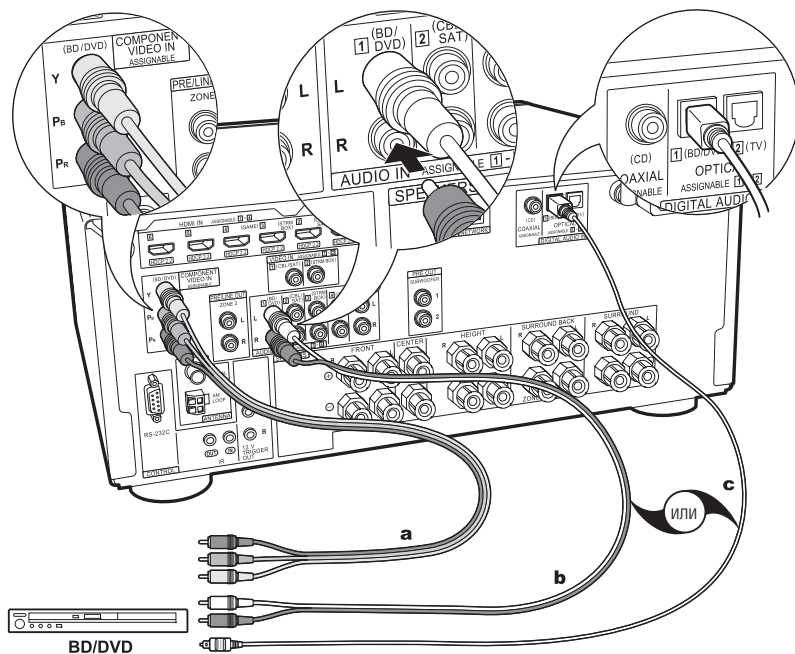

a компонентный видеокабель, **b** аналоговый аудиокабель, **c** цифровой оптический кабель

3. Подключение AV-компонентов, не поддерживающих интерфейс HDMI

Это пример подключения AV-компонента, у которого нет разъема HDMI. Выполните соединения с AV-компонентом соответственно имеющимся у него соединительным разъемам. Если входное видеосоединение сделано с разъемом BD/DVD, то входное аудиосоединение также должно быть сделано с разъемами BD/DVD и т.п. То есть, соединяйте разъемы видеовхода с видеоразъемами, имеющими такое же название, как и у разъемов аудиовхода.

Учтите, что видеосигналы, поступающие на входной разъем VIDEO IN или COMPONENT VIDEO IN, будут преобразовываться в видеосигналы HDMI, а затем подаваться на выход через разъем HDMI OUT.

- Чтобы получать удовольствие от воспроизведения цифрового пространственного звука, например, формата Dolby Digital, вам нужно сделать соединение для передачи аудиосигналов с использованием цифрового кабеля - коаксиального или оптического.
- Можно изменить назначение входных разъемов, которое вы видите на иллюстрации слева. Так что вы можете подключиться не к BD/DVD, к какому-нибудь другому разъему. Подробнее об этом смотрите в Расширенном руководстве пользователя.

Настройка



- Разъемы COMPONENT VIDEO IN совместимы только с разрешением 480i или 576i. В случае подключения к разъемам COMPONENT VIDEO IN настройте разрешение выходного сигнала видеоплеера на значение 480i или 576i. Если разрешение 480i недоступно, выберите чересстрочную развертку. Если плеер не поддерживает выходной сигнал формата 480i или 576i, используйте входной разъем VIDEO IN.
- Чтобы получить цифровое пространственное звучание, в том числе формата Dolby Digital, аудиовыход на подключенном проигрывателе дисков Blu-ray или ином устройстве должен быть настроен на значение «Bitstream output» [Потоковый цифровой выход].

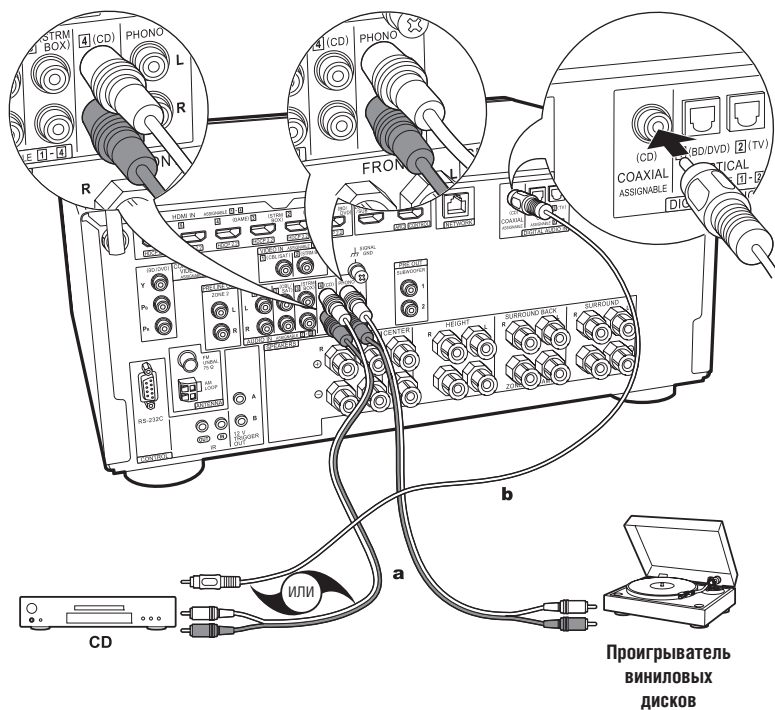

a аналоговый аудиокабель, **b** цифровой коаксиальный кабель

4. Подключение аудиокомпонентов

Пример подключения аудиокомпонента. Подключите CD-плеер с помощью цифрового коаксиального кабеля или аналогового аудиокабеля. Можете подключить проигрыватель виниловых дисков, оснащенный магнитной головкой звукоснимателя, к разьему PHONO.

- Если проигрыватель оборудован встроенным эквалайзером, лучше подключить его к разьему LINE IN, а не к разьему PHONO. Если же у проигрывателя головка звукоснимателя типа MC (электродинамическая), то нужно установить эквалайзер совместимого с электродинамической головкой типа между ресивером и проигрывателем. И после этого подключить его к разьему AUDIO IN, а не к разьему PHONO.

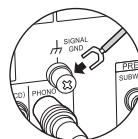

Если проигрыватель оборудован заземляющим проводом, подключите его к клемме SIGNAL GND ресивера.

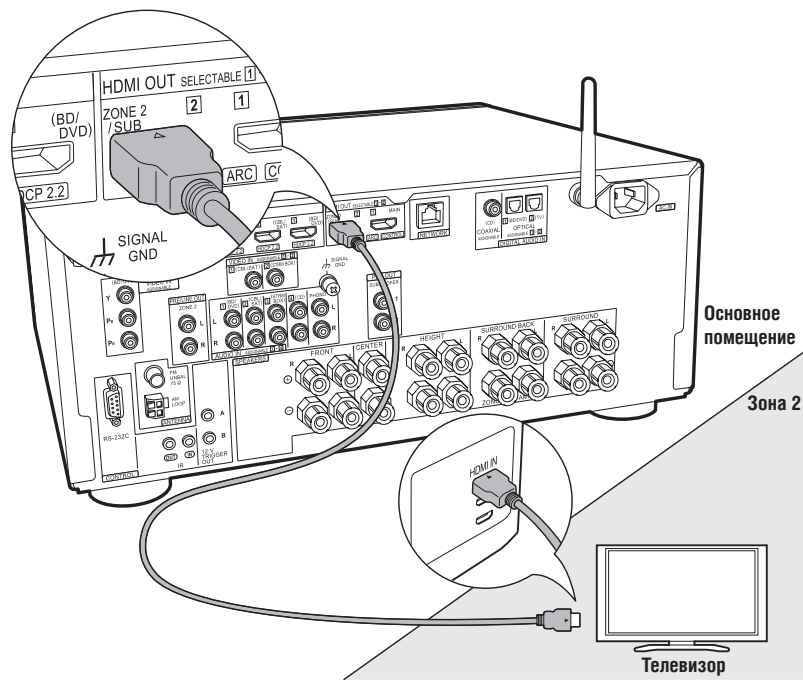

а Кабель HDMI

5. Многозонное соединение - 1 (телевизор Зоны 2)

На телевизоре с входным разъемом HDMI вы можете в отдельной комнате (Зоне 2) смотреть записи, воспроизводящиеся на проигрывателе дисков Blu-ray, установленном в основном помещении, или воспроизводить контент с другого AV-компонента. На телевизоре в отдельной комнате можно смотреть видео только от устройств, подключенных к разъемам HDMI «IN1» - «IN3».

Настройка



- Для того чтобы пользоваться этой возможностью, необходимо отрегулировать настройки раздела «4. Multi Zone Setup» [Настройка многозонного режима] (стр.26) в меню Initial Setup.
- Аудиосигнал от подключенных внешних AV-компонентов может подаваться на выход только в том случае, если это сигнал в формате 2-канальной PCM (импульсно-кодовой модуляции). Также может потребоваться преобразовать выходной сигнал AV-компонента в выходной сигнал формата PCM.

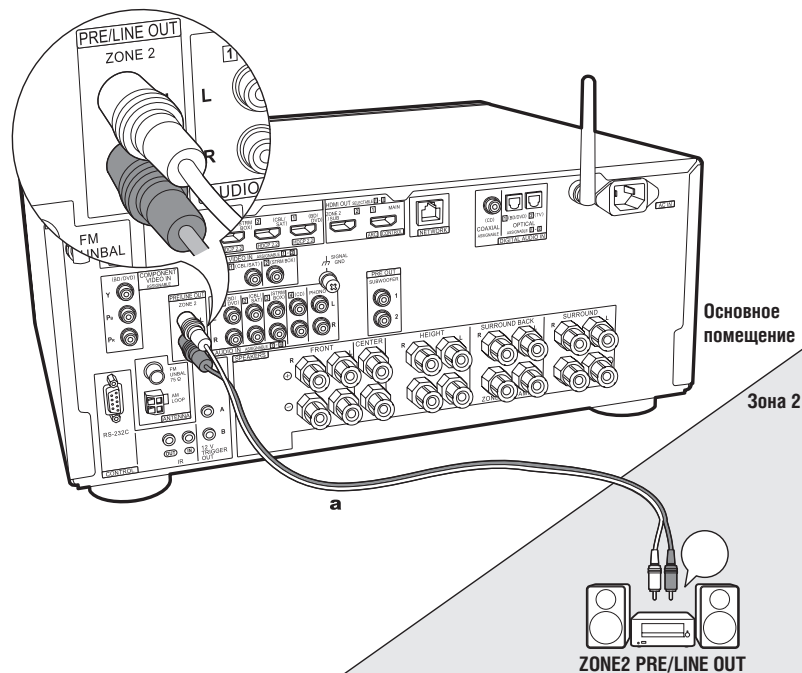

а Аналоговый Аудио-кабель

6. Многозонное соединение - 2 (разъем ZONE 2 PRE/LINE OUT)

Вы можете в отдельной комнате (Зоне 2) слушать 2-канальный звук от AC, подключенных к интегрированному усилителю или усилителю мощности, например, во время воспроизведения 7.1-канальных записей проигрывателем дисков Blu-ray, установленным в основной комнате, или прослушивания Интернет-радио. Аналоговым аудиокабелем соедините выходные разъемы ZONE 2 PRE / LINE OUT ресивера с входными разъемами LINE IN интегрированного усилителя или усилителя мощности, установленного в отдельной комнате.

- Аудиосигналы формата DSD и Dolby TrueHD не выводятся в Зону 2, если селектором входов выбран вход «NET» или «USB».

Соединения с AV-компонентом

Если хотите подавать выходные сигналы внешнего AV-компонента в Зону 2, подключите его к входным разъемам HDMI IN 1 - 3 ресивера. Если на AV-компоненте нет разъема HDMI, подключите его с помощью цифрового оптического или коаксиального кабеля, либо аналогового аудиокабеля. Если соответствующие разъемы для этих кабелей уже заняты, вы не должны делать соединений при помощи каких-либо других кабелей.

Настройка



- Для того чтобы пользоваться этой возможностью, необходимо отрегулировать настройки раздела «4. Multi Zone Setup» [Настройка многозонного режима] (стр.26) в меню Initial Setup.
- Аудиосигнал от подключенных внешних AV-компонентов может подаваться на выход только в том случае, если это аналоговый сигнал или сигнал в формате 2-канальной PCM. Если вы сделали соединение с ресивером при помощи кабеля HDMI или цифрового оптического / коаксиального кабеля, то может потребоваться преобразование выходного сигнала AV-компонента в сигнал формата PCM.

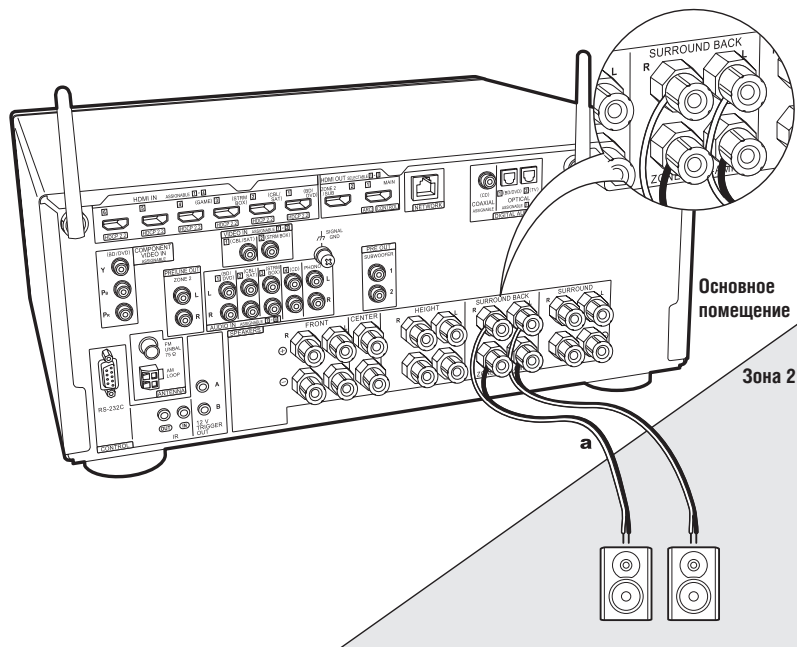

а Кабель AC

7. Многозонное соединение - 3 (акустические системы зоны)

Вы можете в отдельной комнате (Зоне 2) слушать 2-канальный звук от AC, подключенных к интегрированному усилителю или усилителю мощности, например, во время воспроизведения записей проигрывателем дисков Blu-ray, установленным в основной комнате, или прослушивания Интернет-радио.

- Вы не можете использовать акустические системы зоны 2, если подключили фронтальные AC по схеме двухполосного усиления или если к вашей аудиосистеме подключена группа акустических систем Speaker B.
- Звук не воспроизводится из AC эффекта высоты, когда воспроизведение звуковых сигналов производится акустическими системами зоны.
- Аудиосигналы формата DSD и Dolby TrueHD не выводятся в Зону 2, если селектором входов выбран вход «NET» или «USB».

Соединения с AV-компонентом

Если хотите подавать выходные сигналы внешнего AV-компонента в Зону 2, подключите его к входным разъемам HDMI IN 1 - 3 ресивера. Если на AV-компоненте нет разъема HDMI, подключите его с помощью цифрового оптического или коаксиального кабеля, либо аналогового аудиокабеля. Если соответствующие разъемы для этих кабелей уже заняты, вы не должны делать соединений при помощи каких-либо других кабелей.

Настройка



- Для того чтобы пользоваться этой возможностью, необходимо отрегулировать настройки раздела «4. Multi Zone Setup» [Настройка многозонного режима] (стр.26) в меню Initial Setup.
- Аудиосигнал от подключенных внешних AV-компонентов может подаваться на выход только в том случае, если это аналоговый сигнал или сигнал в формате 2-канальной PCM. Если вы сделали соединение с ресивером при помощи кабеля HDMI или цифрового оптического / коаксиального кабеля, то может потребоваться преобразование выходного сигнала AV-компонента в сигнал формата PCM.

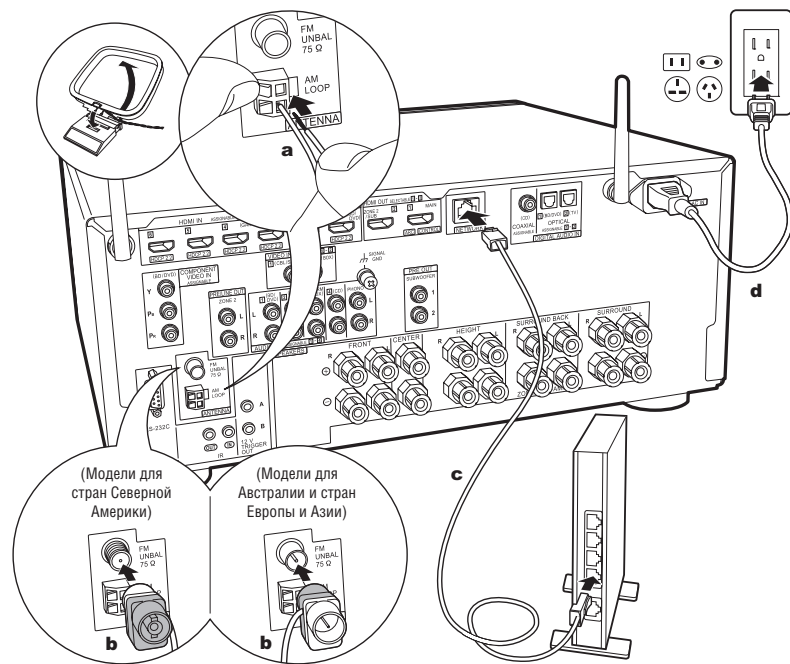

a Комнатная AM-антенна, **b** комнатная FM-антенна, **c** кабель Ethernet, **d** кабель питания

8. Подключение других кабелей

Подключение антенны

Прислушиваясь к звучанию радиопередачи, некоторое время перемещайте антенну в пространстве, чтобы найти положение антенны, в котором радиоприем будет оптимальным. Для прикрепления комнатной FM-антенны к стене воспользуйтесь канцелярской кнопкой или чем-то подобным.

Подключение к сети

Ресивер можно подключить к проводной или беспроводной (по технологии Wi-Fi) локальной сети. Подключившись к сети, вы сможете пользоваться сетевыми функциями, например, Интернет-радио. Если хотите подключиться к проводной локальной сети, подключите кабель Ethernet к порту NETWORK [Сеть], как показано на иллюстрации. Для того чтобы установить соединение по каналу Wi-Fi, выберите значение «Wireless» [Беспроводное] в пункте «3. Network Connection» [Сетевое соединение] (стр.26) в меню Initial Setup, выберите нужный способ настройки и выполняйте экранные инструкции, чтобы настроить соединение.

Подключение кабеля питания

К ресиверу прилагается съемный кабель питания. Подключите кабель питания к розетке электросети после выполнения всех прочих кабельных соединений. Сначала подключите кабель питания к разъему AC IN ресивера, а затем – к розетке электросети. Отключение кабеля питания: обязательно сначала вынимайте штепсельную вилку кабеля из розетки электросети и только потом отключайте кабель от разъема ресивера.

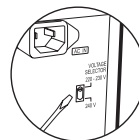

В моделях, рассчитанных на разное напряжение питания, переключатель напряжения находится на задней панели. Выберите переключателем значение напряжения, действующее в электросети вашей страны или региона. Прежде, чем переключать напряжение, отсоедините кабель питания. Для поворота переключателя напряжения используйте отверстие среднего размера.

Первоначальная настройка с помощью мастера автоматической подготовки к эксплуатации

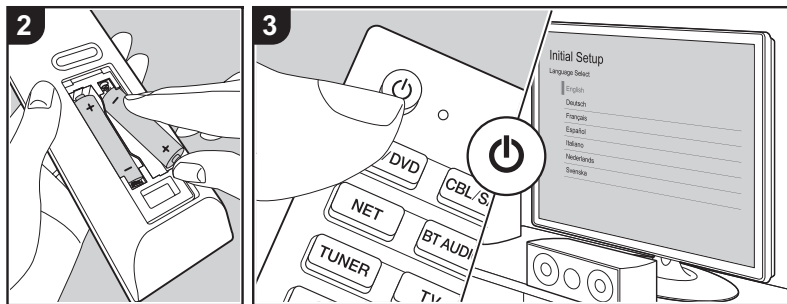
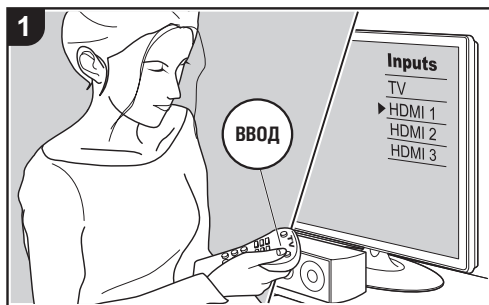

Первоначальная настройка запускается автоматически

При первом включении устройства после его покупки на экране телевизора автоматически отображается меню первоначальной настройки Initial Setup. Это меню которое позволит вам, используя простые операции и выполняя экранные инструкции, сделать настройки, необходимые для подготовки ресивера к эксплуатации.

1. Переключите телевизор на тот вход, к которому подключен ресивер.
2. Вставьте батарейки в пульт дистанционного управления ресивером.
3. Нажмите кнопку ϕ на пульте ДУ, чтобы включить ресивер.
4. Нажимая кнопки навигации на пульте ДУ, выберите нужный пункт меню и нажмите кнопку Enter (a) для подтверждения выбора. Для возврата к предыдущему экрану нажмите кнопку \leftarrow (b).

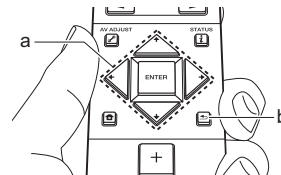

- Если вы прекращаете процедуру первоначальной настройки до ее полного выполнения или хотите изменить настройку, сделанную в ее ходе, нажмите кнопку \leftarrow на пульте ДУ и в главном меню Home выберите пункт «System Setup» [Настройка системы] - «Miscellaneous» [Разное] - «Initial Setup» [Первоначальная настройка]. После чего нажмите кнопку ENTER.
- Во время настройки сетевых параметров, на экране отображается просьба принять правила защиты персональных данных, действующие в Onkio Group, и согласиться с требованием этих правил обязательно использовать встроенную функцию Chromecast. Выберите пункт «Assent» [Принять] и нажмите кнопку ENTER для подтверждения согласия. Сведения о настройках, необходимых для пользования встроенной функцией Chromecast, и операциях управления ею смотрите в прилагаемой инструкции по применению Chromecast.

■ 1. Полностью автоматическая система калибровки MCACC

Установите прилагаемый в комплекте микрофон для настройки АС в обычном месте нахождения слушателя («месте прослушивания»), замерьте тестовые звуковые сигналы, издаваемые АС. После этого ресивер автоматически настроит для каждой АС оптимальный уровень громкости, частоты разделительных фильтров и расстояние до места прослушивания. Он также настроит громкость отдельных диапазонов частот для каждой АС таким образом, чтобы отрегулировать частотный баланс всей аудиосистемы.

- Выполнение калибровки занимает от 3 до 12 минут. Во время измерения акустические системы издают тестовый сигнал на высоком уровне громкости, поэтому предупредите окружающих вас лиц. На время проведения измерений обеспечьте в комнате максимально возможную тишину.

- Если к вашей аудиосистеме подключен сабвуфер, проверьте его мощность и уровень громкости. Установите громкость сабвуфера несколько больше чем на половину максимального уровня.

- Если питание ресивера внезапно отключилось, причиной этого могло стать то, что проводники кабелей АС коснулись задней панели или других проводников и коротким замыканием вызвали срабатывание схемы защиты. Надлежащим образом скрутите проводники вместе и при подключении позаботьтесь, чтобы они не выступали наружу из клемм акустической системы.

1. Установите входящий в комплект микрофон для настройки АС в месте прослушивания и подключите его к разъему MCACC SETUP MIC на ресивере. Сверяясь с иллюстрацией, установите микрофон на штатив, затем поставьте его в нужное место.

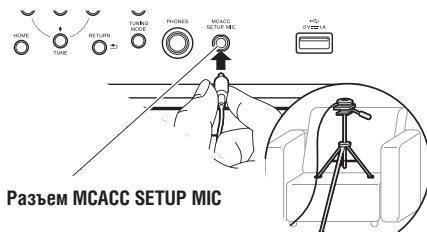

Разъем MCACC SETUP MIC

2. Выберите конфигурацию подключенных акустических систем.

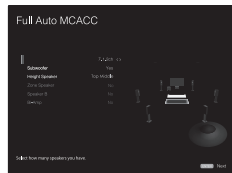

Изображение на экране изменяется по мере того, как вы выбираете количество каналов в пункте меню «Speaker Channels» [Каналы АС], поэтому сверяйтесь с ним при выполнении настроек.

3. Тестовые сигналы излучаются акустическими системами. В первую очередь ресивер распознает подключенные АС и определяет шум в окружающей обстановке.
4. После отображения на экране результатов указанных выше измерений выберите пункт меню «Next» [Далее] и нажмите кнопку ENTER на пульте ДУ. АС снова издадут тестовые тональные сигналы, и ресивер автоматически производит настройки таких параметров, как оптимальный уровень громкости и частота разделительного фильтра.

5. После завершения измерений их результаты отображаются на экране. Для проверки сделанных настроек нажимайте кнопки навигации ◀ / ▶ на пульте ДУ. Для сохранения настроек выберите пункт «Save» и нажмите кнопку ENTER.
6. Отсоедините микрофон для настройки акустических систем.

■ 2. Подключение источников

Проверьте правильно ли подключен каждый из источников входного сигнала. Следуя указаниям, выберите вход, который хотите проверить, включите воспроизведение на выбранном устройстве-источнике и убедитесь в том, что на телевизоре отображается соответствующее изображение, а звук воспроизводится.

■ 3. Сетевое соединение

Установите соединение по каналу Wi-Fi с точкой доступа, например, с маршрутизатором беспроводной локальной сети. Существуют два метода установления Wi-Fi соединения.

• **«Scan Networks»** [Сканировать сети]: Выполните поиск точки доступа с ресивера. Заранее выясните сетевое имя (SSID) нужной точки доступа.

• **«Use iOS Device (iOS7 or later)»** [Использовать устройство iOS (версия не ниже iOS7)]: Передайте настройки Wi-Fi с устройства iOS для их совместного использования устройством iOS и ресивером.

Если вы выбрали метод «Scan Networks», то имеется дополнительные два варианта метода установления соединения. Ниже приводятся эти варианты.

• **«Enter Password»** [Ввести пароль]: Введите пароль (код) точки доступа, чтобы установить соединение.

• **«Push Button»** [Нажать кнопку]: Если точка доступа имеет кнопку автоматического соединения, то соединение можно установить без ввода пароля.

- Если сетевое имя (SSID) точки доступа не отображается, то в экранном списке доступных сетей кнопкой навигации ➔ пульта ДУ выберите пункт «Other ...» [Другие...] и нажмите кнопку ENTER, после чего выполняйте экранные инструкции.

Keyboard Input [Кнопочный ввод]

Для переключения между верхним и нижним регистром выберите «A/a» на экране и нажмите ENTER. Чтобы выбрать, следует ли скрывать пароль с помощью звездочек «*» или отображать его в виде обычного текста, нажмите кнопку +Fav на пульте ДУ. Если нужно удалить все введенные символы, нажмите кнопку CLEAR.

■ 4. Настройка многозонного режима

Сделайте эти настройки, чтобы воспроизводить видео и аудиосигналы не в основном помещении, а в отдельной комнате (Зоне 2).

Выберите настройку «Using AV Receiver»

[Использование AV-ресивера] в случае подключения акустических систем в отдельной комнате. Выберите настройку «with External Premain Amplifier» [с внешним интегрированным усилителем] в случае подключения интегрированного усилителя в отдельной комнате.

Выберите настройку «with External Power Amplifier»

в случае подключения усилителя мощности.

Если вы планируете подключение телевизора в отдельной комнате (Зоне 2), то в то время, когда на экране отображается вопрос «Would you be using TV in 2nd room?» [Хотите ли вы использовать телевизор во 2-й комнате?], выберите ответ «Yes» [Да].

■ 5. Audio Return Channel [Реверсивный звуковой канал]

Если вы подключили телевизор, поддерживающий функцию ARC, выберите значение «Yes» [Да]. При этом включается функция ARC ресивера, и вы сможете слушать аудиосигнал телевизора через ресивер.

- Если вы выберете значение «Yes», то будет разблокирована функция HDMI CEC, и потребляемая мощность в режиме ожидания увеличится.

Воспроизведение сигналов от AV-компонента

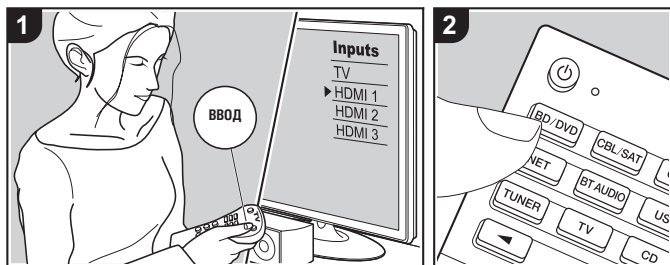

Основные операции

Через этот ресивер вы можете воспроизводить аудиосигнал от AV-компонентов, например, от проигрывателя дисков Blu-ray.

- Если телевизор подключен к разъему HDMI OUT SUB [Вспомогательный выход HDMI], нажмите кнопку  (стр.6) на пульте ДУ и используйте пункт меню «Other» - «HDMI Out» для переключения между основным (MAIN) и вспомогательным (SUB) выходами HDMI.

Включив ресивер, выполните приведенную ниже последовательность операций.

1. Переключите телевизор на тот вход, к которому подключен ресивер.
2. В группе кнопок селектора входов

(а) на пульте ДУ нажмите кнопку с таким же названием, как у разъема, к которому вы подключили устройство, служащее источником сигналов для воспроизведения.

Например, нажмите кнопку BD/DVD для воспроизведения сигналов от проигрывателя дисков Blu-Ray/DVD, подключенного к разъему BD/DVD. Для того, чтобы слушать звук от телевизора, нажмите кнопку TV. Для воспроизведения сигналов от устройства, подключенного к разъему STRM BOX, PHONO, HDMI5, HDMI6 или к разъему AUX INPUT HDMI на передней панели, последовательно нажимайте кнопку  (b) для выбора нужного входа.

- Когда функция связи CEC действует, вход переключается автоматически,

3. Запустите воспроизведение на AV-компоненте, служащем источником сигналов.

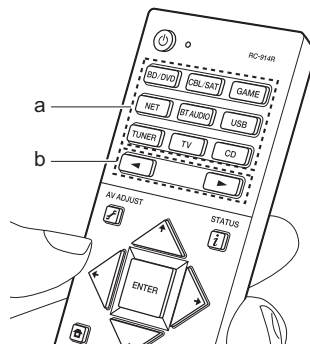

Воспроизведение сигналов, поступающих по каналу BLUETOOTH®

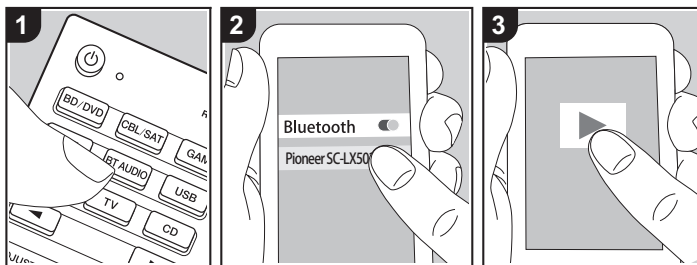

Вы можете воспроизводить музыку, сигналы которой поступают по беспроводному каналу со смартфона или другого устройства, поддерживающего технологию BLUETOOTH. Включив ресивер, выполните приведенную ниже последовательность операций.

Установление соединения

1. После нажатия кнопки BT AUDIO на дисплее ресивера появляется сообщение «Now Pairing...» [Устанавливается соединение...] и включается режим установления соединения.

Now Pairing...

2. Включите функцию BLUETOOTH на BLUETOOTH-совместимом устройстве, затем среди устройств, отображающихся на дисплее, выберите ресивер. Если потребуется ввод пароля, введите «0000».
 - Имя ресивера отображается как «Pioneer SX-LX502 XXXXXX».
 - Для установления соединения с иным BLUETOOTH-совместимым устройством нажмите кнопку BT AUDIO [BLUETOOTH-совместимый аудиосource] и удерживайте ее нажатой до тех пор, пока не отобразится сообщение «Now Pairing...». Затем выполните этап 2. Ресивер может сохранять в памяти данные до 8 устройств, с которыми было установлено соединение по каналу BLUETOOTH.

- Дальность действия канала беспроводной связи составляет до 15 м. Обращаем ваше внимание на то, что установление соединения гарантировано не со всеми Bluetooth-устройствами.

Воспроизведение

1. Выполните процедуру установления соединения с BLUETOOTH-совместимым устройством. Селектор входов ресивера автоматически переключится на «BLUETOOTH».
 2. Воспроизводите музыку. Увеличьте громкость BLUETOOTH-совместимого устройства до нужного вам уровня.
- Вследствие характеристик беспроводной технологии Bluetooth звук может воспроизводиться ресивером с незначительной задержкой относительно звука, воспроизводимого Bluetooth-устройством.

Сетевые функции

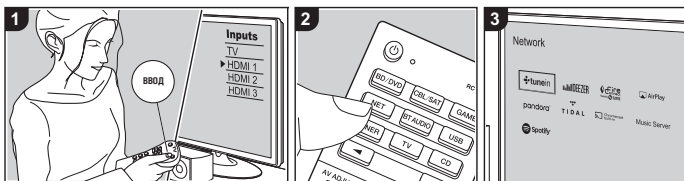

Основные операции

Установив соединение ресивера с сетью, вы можете пользоваться такими сервисами Интернет-радио, как TuneIn, потоковым воспроизведением сигналов от Spotify Connect и воспроизведением сигналов, передаваемых по беспроводному каналу с использованием встроенной функции Chromecast и AirPlay®. Кроме того, вы можете пользоваться функцией Music Server для потокового воспроизведения музыкальных файлов, хранящихся в памяти ПК или сетевых устройств хранения данных, которые поддерживают функцию домашней локальной сети. Основные операции для сетевых функций представлены в данном Базовом руководстве пользователя. Сведения о более сложных операциях см. в Расширенном руководстве пользователя. Могут также быть дополнительные сетевые

функции, предоставляемые через обновления программной прошивки данного ресивера. Информацию о новых функциях см. в Расширенном руководстве пользователя.

- Для прослушивания сервисов Интернет-радио ваша локальная сеть должна быть подключена к сети Интернет.
- Нередко подобные сервисы требуют предварительной регистрации пользователя с использованием компьютера.
- Для того, чтобы получить доступ к Spotify Connect, установите на смартфон или планшет приложение Spotify и создайте премиум-аккаунт Spotify.
- По поводу настроек Spotify обращайтесь по сетевому адресу: www.spotify.com/connect/
- Сетевые серверы, поддерживающие функцию музыкального сервера – это

установленные на ПК программы с функциональными возможностями виртуального плеера Windows Media® Player 11 или 12, либо сетевые устройства хранения данных, которые поддерживают функцию домашней локальной сети. При использовании компьютера следует иметь в виду, что через ресивер возможно воспроизведение только музыкальных файлов, зарегистрированных в библиотеке Windows Media® Player.

- Вам может потребоваться предварительно настроить некоторые параметры на ПК, чтобы использовать Windows Media® Player 11 или 12 с функцией Music Server.

инструкциям, с помощью кнопок навигации выбирайте радиостанции и программы, затем нажимайте ENTER для воспроизведения. При использовании Spotify или AirPlay для воспроизведения выбирайте данный ресивер со своего смартфона. При использовании Music Server выберите этот сервер кнопками навигации, затем выберите нужный музыкальный файл и нажмите кнопку ENTER, чтобы начать воспроизведение.

- Для возврата к предыдущему экрану нажмите кнопку ⬅ (с).

Включив ресивер, выполните приведенную ниже последовательность операций.

1. Переключите телевизор на тот вход, на который назначен ресивер.
2. Нажмите кнопку NET (a) на пульте ДУ для вывода списка сетевых функций на экран телевизора.
3. Нажатиями кнопок навигации на пульте ДУ выберите пункт меню Network Function и нажмите кнопку Enter (b) для подтверждения выбора. При работе с сервисами Интернет-радио, следуя экранным

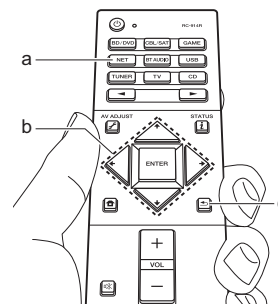

USB-накопитель

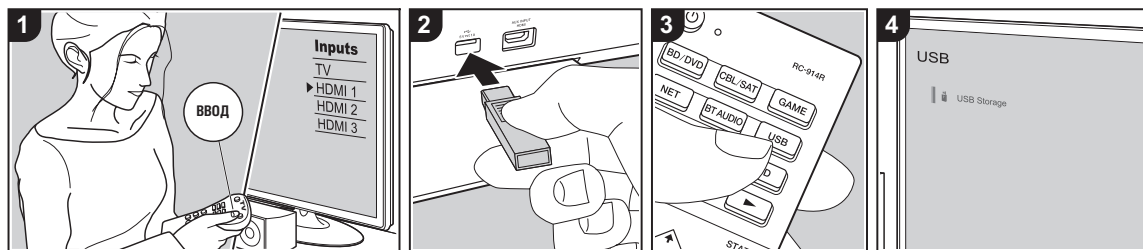

Основные операции

Вы можете воспроизводить музыкальные файлы, хранящиеся на USB-накопителе. Включив ресивер, выполните приведенную ниже последовательность операций.

1. Переключите телевизор на тот вход, на который назначен ресивер.
2. Вставьте USB-устройство с музыкальными файлами в порт USB на передней панели ресивера.
3. Нажмите кнопку USB на пульте ДУ и выберите пункт «USB».
 - Если на дисплее мигает индикатор «USB», проверьте, правильно ли подключен USB-накопитель.
 - Не извлекайте USB-накопитель из гнезда разъема, пока на дисплее отображается сообщение «Connecting...» (Устанавливается

соединение...). Это может привести к повреждению данных или неисправности USB-устройства.

4. Когда откроется показанный на иллюстрации экран, нажмите кнопку ENTER на пульте ДУ. На экран будет выведен список папок и музыкальных файлов, хранящихся на USB-накопителе. С помощью кнопок навигации выберите папку и нажмите ENTER для подтверждения выбора.
5. С помощью кнопок навигации на пульте ДУ выберите музыкальный файл, затем нажмите ENTER, чтобы начать воспроизведение.
 - Для возврата к предыдущему экрану нажмите кнопку ⏪ (с).
 - Порт USB ресивера соответствует стандарту USB 2.0. В некоторых случаях скорость передачи данных

может оказаться недостаточной, что может вызывать перебои звука.

- Невозможно гарантировать работу ресивера со всеми USB-накопителями.
- Этот ресивер надлежащим образом работает со стандартными USB-накопителями класса USB Mass Storage Device. Ресивер совместим с USB-накопителями, использующими форматы файловой системы FAT16 и FAT32.

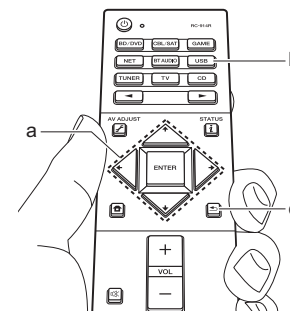

Прслушивание AM/FM-радиостанций

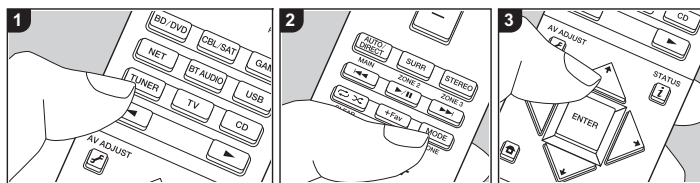

С помощью тюнера, встроенного в ресивер, вы можете принимать передачи радиостанций в диапазонах радиочастот FM и AM. Включив ресивер, выполните приведенную ниже последовательность операций.

■ Настройка на радиостанцию

Автоматическая настройка

1. Последовательными нажатиями кнопки TUNER (а) на пульте ДУ выберите индикацию «AM» или «FM» на дисплее.
2. Нажмите кнопку MODE (е) на пульте ДУ, чтобы на дисплее появилась надпись «TunMode: Auto» [Режим настройки: автоматический].

TunMode: Auto

3. При нажатии кнопок навигации ↑ или ↓ на пульте ДУ включается функция автоматической радионастройки. При обнаружении любой радиостанции поиск в эфире останавливается. Когда тюнер настроен на радиостанцию, на дисплее светится индикатор «TUNED» [Настроено]. В случае настройки на радиостанцию диапазона FM, транслирующую стереофоническую передачу, светится индикатор «FM STEREO».

В случае некачественного радиоприема в диапазоне FM, выполните процедуру «Tuning Manually» [Радионастройка вручную, описание которой приведено в следующем разделе.] Учтите, что в случае выполнения настройки на радиостанцию вручную прием передач диапазона FM будет осуществляться не в стереофоническом, а в монофоническом режиме, независимо от чувствительности приема.

Настройка вручную

Учтите, что в случае выполнения настройки на радиостанцию вручную прием передач диапазона FM будет осуществляться не в стереофоническом, а в монофоническом режиме, независимо от чувствительности приема.

1. Последовательными нажатиями кнопки TUNER (а) на пульте ДУ выберите индикацию «AM» или «FM» на дисплее.
2. Последовательно нажимайте кнопку MODE (е) на пульте ДУ до тех, пока на дисплее не появится индикация «TunMode: Manual» [Режим настройки: вручную].

TunMode: Manual

3. Последовательными нажатиями кнопки навигации ↑ или ↓ (b) на пульте ДУ выберите нужную радиостанцию.
 - С каждым нажатием кнопки навигации ↑ или ↓ частота изменяется на 1 шаг. Если кнопку нажать и удерживать нажатой, частота изменяется непрерывно.

Настройка шага изменения частоты:

Нажмите кнопку на пульте ДУ и из

открывшегося на дисплее главного меню Home выберите настройку «System Setup» - «Miscellaneous» - «Tuner» - «AM/FM Frequency Step» [Шаг изменения частоты в диапазоне AM или FM] или «AM Frequency Step» [Шаг изменения частоты в диапазоне AM], затем в качестве значения этой настройки выберите шаг изменения частоты, принятый в вашем регионе. Обращаем ваше внимание на то, что в случае изменения значения этой настройки все предварительные настройки на радиостанции удаляются.

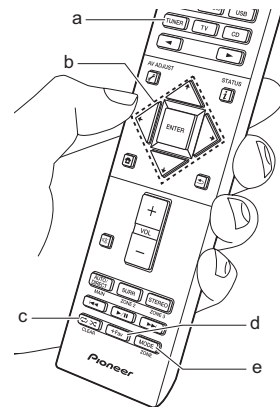

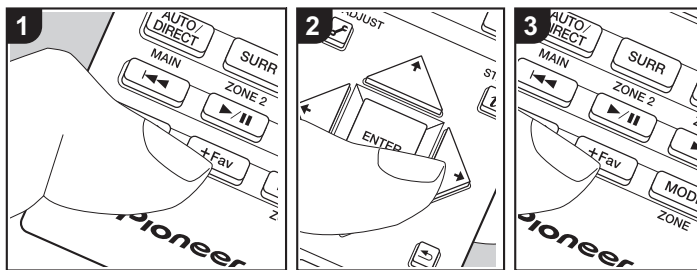

■ Сохранение в памяти настроек на радиостанции

Эта функция позволяет регистрировать, то есть сохранять в памяти, до 40 предварительных настроек на AM/FM-радиостанции.

Порядок регистрации предварительных настроек

После настройки на AM/FM-радиостанцию, которую вы хотите зарегистрировать, выполните следующие действия.

1. Нажмите кнопку +Fav (d) на пульте ДУ, чтобы на дисплее начал мигать номер предварительной настройки.
2. Пока мигает этот номер (около 8 секунд), нажатиями кнопок навигации ← / → (b) на пульте ДУ выберите номер в диапазоне от 1 до 40.
3. Еще раз нажмите кнопку +Fav на пульте ДУ, чтобы сохранить в памяти предварительную настройку на

радиостанцию. После сохранения станции в памяти перестает мигать номер предварительной настройки. Повторяйте эту операцию для всех выбранных вами радиостанций в диапазонах AM и FM.

Выбор предварительно настроенной радиостанции

1. Нажмите кнопку TUNER (a) на пульте ДУ.
2. Последовательно нажимайте кнопку ← / → (b) на пульте ДУ, чтобы выбрать номер предварительной настройки.

Удаление предварительно настроенной радиостанции из памяти

1. Нажмите кнопку TUNER (a) на пульте ДУ.
2. Последовательно нажимайте кнопку ← / → (b) на пульте ДУ, чтобы выбрать номер предварительной настройки, которую нужно удалить.
3. После нажатия + Fav (d) на пульте ДУ нажмите CLEAR (c), пока мигает номер предварительной настройки,

чтобы удалить эту предварительную настройку. После удаления отображение номера исчезает с дисплея.

■ Использование RDS (модели для Австралии, стран Европы и Азии)

RDS - это аббревиатура выражения Radio Data System (Система передачи данных по радиоканалам). Система RDS представляет собой метод передачи данных в сигналах радиостанций диапазона FM. В регионах, где используется RDS, при настройке на радиостанцию ее название отображается на дисплее. Если во время отображения названия станции нажать кнопку “i” на пульте ДУ, вам станут доступны следующие функции.

Отображение текстовой информации (функция Radio Text)

1. Один раз нажмите кнопку i на пульте ДУ, пока на дисплее отображается название радиостанции. Радиотекст (RT), транслируемый радиостанцией, отображается на дисплее в виде бегущей строки. Сообщение «No Text Data» [Текст отсутствует] означает, что информация радиотекста недоступна.

Поиск RDS-радиостанций по типу программ

1. Пока на дисплее отображается название радиостанции, дважды нажмите кнопку i на пульте ДУ.
2. Нажатиями кнопок навигации \leftarrow / \rightarrow на пульте ДУ выберите нужный тип программы (Program Type) и нажмите ENTER, чтобы начать поиск в эфире.
- На дисплее отображаются следующие типы программ: None [Тип программы не задан] / News [Новостные программы] / Affairs [Текущие события] / Info [Информация] / Sport [Спорт] / Educate [Образовательные программы] / Drama [Драматургия] / Culture [Культура] / Science [Наука и техника] / Varied [Разное] / Pop M [Поп-музыка] / Rock M [Рок-музыка] / Easy M [Популярная легкая музыка] / Light M [Легкая классическая музыка] / Classics [Серьезная классическая музыка] / Other M [Другие музыкальные жанры] / Weather [Сводки и прогнозы погоды] / Finance [Финансы] / Children [Программы для детей] / Social [События общественной жизни] / Religion [Религиозные программы] / Phone In [У микрофона] / Travel [Путешествия и отдых] / Leisure [Свободное время, интересы и хобби] / Jazz [Джазовая музыка] / Country [Музыка в стиле кантри] / Nation M [Национальная музыка] / Oldies [Музыка прежних лет]

/ Folk M [Народная музыка] / Document [Документальные передачи]

- Отображаемая информация о типе программы может иногда не соответствовать контенту, транслируемому этой станцией.
- 3. При обнаружении радиостанции в эфире на дисплее начинает мигать ее название. Пока это происходит, нажмите кнопку ENTER, чтобы начать прием передач этой радиостанции. Если вы не нажмете кнопку ENTER, то ресивер продолжит искать другие радиостанции.
- Если в эфире не найдено ни одной станции, на дисплее отображается сообщение «Not Found» [Не найдено].
- Если язык, на котором ведется трансляция, не поддерживается вашим устройством, на дисплее могут отображаться необычные символы. Это не является признаком неисправности. Кроме того, текстовая информация может не отображаться, если сигнал радиостанции слабый.

Многозонное применение

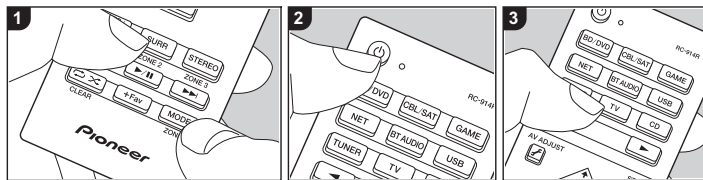

Основные операции

Вы можете в отдельной комнате (Зоне 2) слушать звук, например, воспроизведения дисков Blu-ray проигрывателем, находящимся в основном помещении, или передачи Интернет-радио.

- Аудиосигналы формата DSD и Dolby TrueHD не выводятся в Зону 2, если селектором входов выбран вход «NET» или «USB».
- Если селектором входов выбран вход «NET», «BLUETOOTH» или «USB», вы можете выбирать только одинаковые входы для основного помещения и отдельной комнаты. Если у вас был выбран вход «NET» в основном помещении и вы затем выберете вход «BLUETOOTH» в отдельной комнате, то аудиосистема в основном помещении тоже переключится на вход «BLUETOOTH». При прослушивании AM/FM-радиовещания выбор

разных радиостанций для основного помещения и отдельной комнаты невозможен.

- В случае использования многозонного режима энергопотребление в режиме ожидания увеличивается.

Включив ресивер, выполните приведенную ниже последовательность операций.

1. Удерживая нажатой кнопку MODE (e) на пульте ДУ, одновременно нажимайте кнопку ZONE 2 (d) не менее 3 секунд, пока индикатор на пульте ДУ не мигнет дважды.
 - Пульт ДУ переключается в режим управления Зоной 2.
2. Направьте пульт на ресивер и нажмите кнопку ϕ (a). На дисплее ресивера начнет отображаться индикация «Z2».

3. В группе кнопок селектора входов (b) нажмите кнопку того входа, сигналы которого должны воспроизводиться в отдельной комнате.
 - Та же операция на ресивере: нажмите кнопку ZONE CONTROL. Не позднее 8 секунд после этого поворотом дискового регулятора INPUT SELECTOR выберите тот вход, сигналы которого должны воспроизводиться в отдельной комнате.
4. Уровень громкости на усилителе мощности в отдельной комнате или AC из группы ZONE регулируйте кнопками VOL+/- пульта ДУ. Для управления средствами ресивера нажмите кнопки Zone2 или Zone3, затем в течение 8 секунд выполните настройку регулятором Master Volume.
 - Если вы подключили к общей аудиосистеме интегрированный усилитель, установленный в другой комнате, то регулируйте громкость воспроизведения на этом усилителе.
 - Информацию о каждом подключенном устройстве можно вывести на экран телевизора в отдельной комнате. Для этого

нажмите кнопку ϕ в то время, когда пульт ДУ находится в режиме управления Зоной 2.

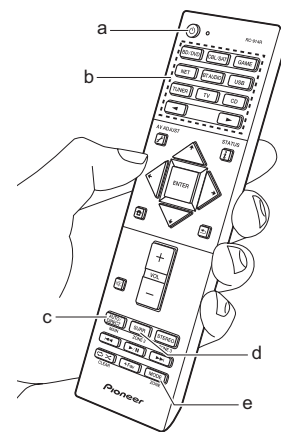

Для того чтобы выключить эту функцию
Нажмите кнопку ϕ в то время, когда пульт ДУ находится в режиме управления Зоной 2.

Воспроизведение только в Зоне 2

Если вы переключите ресивер в режим ожидания во время многозонного воспроизведения, дисплейная индикация «Z2» будет затемнена, а режим воспроизведения переключится на воспроизведение только в отдельной комнате. Настройка Зоны 2 на включение в то время, когда ресивер находится в режиме ожидания, также переключит режим воспроизведения на ту же настройку.

MULTI-ZONE MUSIC [Многозонная музыка]:

Если вы нажмете кнопку MULTI-ZONE MUSIC на ресивере во время воспроизведения в основном помещении, на дисплее начнет отображаться индикация «Z2», будет включен режим MULTI-ZONE MUSIC, а настройка источника сигналов для воспроизведения в отдельной комнате немедленно переключится на тот же источник.

- Источники, которые можно воспроизводить в Зоне 2, можно воспроизводить во всех помещениях.
- Эта функция недоступна, если подключены наушники или аудиосигнал выводится через динамики телевизора.

Как вернуть пульт ДУ в режим управления аудиосистемой в основном помещении



Удерживая нажатой кнопку MODE, одновременно нажимайте кнопку MAIN (с) не менее 3 секунд, пока индикатор на пульте ДУ не мигнет один раз.

Режим прослушивания

Ресивер имеет разнообразные режимы прослушивания. Основные операции представлены в данном Базовом руководстве пользователя. Более подробные сведения смотрите в Расширенном руководстве пользователя.

- Режим прослушивания, выбранный в предыдущий раз для данного источника, запоминается для каждой из кнопок: AUTO/DIRECT, SURR и STEREO. Если воспроизводимый вами контент не поддерживается режимом прослушивания, выбранным вами в предыдущий раз, то автоматически выбирается стандартный для такого контента режим прослушивания.

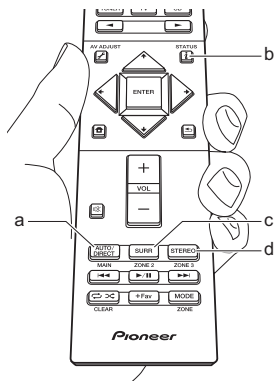

Кнопка AUTO/DIRECT (a)

Последовательные нажатия этой кнопки переключают режимы прослушивания, подходящие для данного входного сигнала, между значениями «Auto Surround», «Direct» и «Pure Direct».

После выбора одного из этих режимов на дисплее ресивера появляется индикация «Auto Surround» (или «Direct», или «Pure Direct»), затем автоматически выбранный режим прослушивания (Dolby Digital для многоканальных входных сигналов, Stereo – для 2-канальных и т. д.) отображается на дисплее.

Чтобы вы могли наслаждаться еще лучшим качеством звука, режим «Direct» отключает такую обработку сигналов, которая может повлиять на качество звука, например, функции регулировки тембра. Режим «Pure Direct» отключает еще большее число процессов обработки сигналов, которые влияют на качество звука, поэтому вы получаете еще более точное воспроизведение исходного звука. В этом случае калибровка акустических систем, выполненная при помощи системы MCACC, не действует.

- В зависимости от входного сигнала и конфигурации АС могут автоматически выбираться режимы Dolby Surround и DTS Neural: X, которые расширяют 2-канальные и

5.1-канальные входные сигналы до 5.1-канальных и 7.1-канальных.

Кнопка SURR [Пространственное звучание] (c)

Вы можете выбирать различные режимы прослушивания в соответствии с вашим вкусом. Предусмотрены режимы Dolby Digital, DTS-HD Master Audio и Stereo, которые вы можете выбрать в соответствии с входным сигналом. А также режимы Dolby Surround и DTS Neural: X, способные расширять 2-канальные и 5.1-канальные входные сигналы до 5.1-канальных или 7.1-канальных. Кроме того, вы можете пользоваться оригинальными режимами пространственного звучания, такими как Ext.Stereo и Drama.

Кнопка STEREO (d)

Вы можете выбрать режим «Stereo» для воспроизведения только через фронтальные АС и сабвуфер.

Проверка формата входного сигнала и режима прослушивания

Последовательно нажимайте кнопку **i** (b) на пульте ДУ для выбора индикации на дисплее ресивера в следующем порядке.

Источник входного сигнала и громкость

BD/DVD -42.0

Режим прослушивания

Dolby D

Формат сигнала

Dolby D 5.1

Индикация изменяется с задержкой в несколько секунд.

Частота дискретизации

fs: 48kHz

Разрешение входного сигнала

1080P/60 16:9

DOLBY ATMOS DOLBY VISION COMPATIBLE

Произведено по лицензии Dolby Laboratories. Dolby, Dolby Atmos, Dolby Surround, Dolby Vision и символ «двоенное D» являются товарными знаками компании Dolby Laboratories.



Патенты DTS представлены на сайте <http://patents.dts.com>. Произведено по лицензии DTS, Inc. Аббревиатура DTS, фирменный символ, аббревиатура DTS в сочетании с этим символом, выражение и логотип DTS:X являются зарегистрированными товарными знаками DTS, Inc. в США и других странах. Все права защищены.



Термины HDMI, HDMI High-Definition Multimedia Interface и логотип HDMI — товарные знаки или зарегистрированные товарные знаки HDMI Licensing LLC в Соединенных Штатах и других странах.



Логотип Wi-Fi CERTIFIED является сертификационным знаком Wi-Fi Alliance®.



Названия AirPlay, iPad, iPhone, iPod, iPod Classic, iPod Nano, iPod Shuffle и iPod Touch являются товарными знаками Apple Inc., зарегистрированными в США и других странах. iPad Air и iPad mini являются товарными знаками Apple Inc.

Знаки «Made for iPod», «Made for iPhone» и «Made for iPad» означают, что электронные устройства, на которых они имеются, предназначены для подключения к устройству iPod, iPhone или iPad соответственно, а также что они сертифицированы разработчиком в соответствии с эксплуатационными стандартами Apple. Корпорация Apple не несет ответственности за работу такого устройства или его соответствие стандартам безопасности и регулятивным нормам.



Следует иметь в виду, что использование данного устройства вместе с iPod, iPhone или iPad может неблагоприятно влиять на качество беспроводной связи.

AirPlay поддерживается iPhone, iPad и iPod, работающими в среде iOS 4.3.3 или более поздней версии, Mac под управлением OS X Mountain Lion или более поздней версии, а также PC, на котором установлена программа iTunes 10.2.2 или более поздней версии.



Товарный знак и логотип BLUETOOTH® являются зарегистрированными товарными знаками, принадлежащими Bluetooth SIG, Inc.

Программное средство Spotify подпадает под действие лицензионных соглашений с третьими сторонами, указанными здесь: <https://developer.spotify.com/esdk-third-party-licenses/>

Chromecast является товарным знаком Google Inc.



Этот знак удостоверяет, что данное устройство поддерживает стандарт BLACKFIRE ALLIANCE. За дополнительной информацией обращайтесь на сайт WWW.BLACKFIREALLIANCE.COM. BLACKFIRE™ является зарегистрированным торговым знаком (№ 85 900 599) корпорации BlackFire Research. Все права защищены.



FireConnect™ — это технология на платформе BlackFire Research.

В данном изделии используются некоторые технологии, права интеллектуальной собственности на которые принадлежат корпорации Microsoft. Использование или распространение таких технологий вне этого изделия без лицензии корпорации Microsoft, запрещено.

Названия Windows 7, Windows Media и логотип Windows являются товарными знаками или зарегистрированными товарными знаками Microsoft Corporation в США и/или других странах.

DSD и логотип Direct Stream Digital являются товарными марками компании Sony Corporation.

Прочие товарные знаки являются собственностью их соответствующих владельцев.

Дату изготовления оборудования можно определить по серийному номеру, который содержит информацию о месяце и годе производства.

Серийный номер

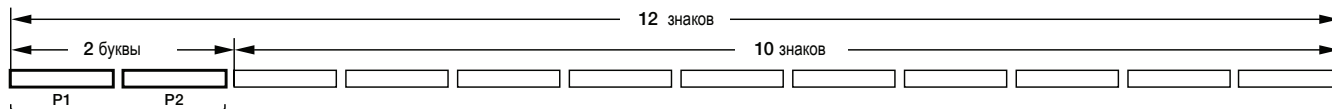

Дата изготовления оборудования

Р1 – Год изготовления

Год	2001	2002	2003	2004	2005	2006	2007	2008	2009	2010
Символ	A	B	C	D	E	F	G	H	I	J

Год	2011	2012	2013	2014	2015	2016	2017	2018	2019	2020
Символ	K	L	M	N	O	P	Q	R	S	T

Р2 – Месяц изготовления

Месяц	1	2	3	4	5	6	7	8	9	10	11	12
Символ	A	B	C	D	E	F	G	H	I	J	K	L

Примечание:

Корпорация О энд Пи устанавливает следующую продолжительность срока службы официально поставляемых на Российский рынок товаров.

Аудио и видеооборудование: 7 лет

Переносное аудиооборудование: 6 лет

Другое оборудование (наушники, микрофон и т.д.): 5 лет

Информация для покупателей в ЕАЭС:

Уполномоченной организацией в соответствии с требованиями ТР ТС 004/2011, 020/2011, является ООО "ПИОНЕР РУС", Россия, 105064, г. Москва, Нижний Сусальный переулок, дом 5, строение 19, т. (495) 9568901

Дату изготовления оборудования можно определить по серийному номеру, который содержит информацию о месяце и годе производства.

Кроме 12-ти значной возможна еще и 16-ти значная комбинация серийного номера

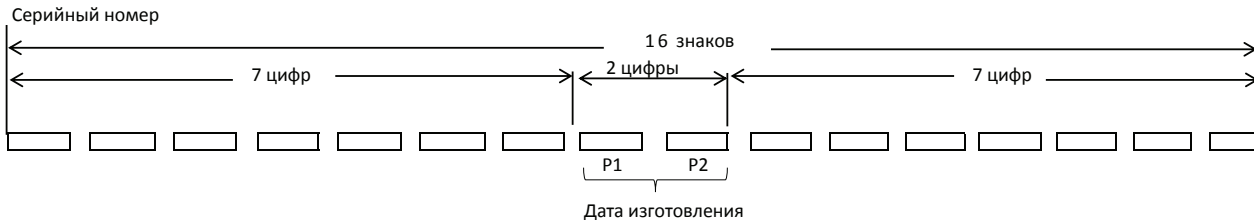

P1 -Год изготовления

Год	2009	2010	2011	2012	2013	2014	2015	2016	2017	2018	2019	2020	2021	2022	2023
Символ	9	0	1	2	3	4	5	6	7	8	9	0	1	2	3

P2 -Месяц изготовления

Месяц	Январь	Февр.	Март	Апрель	Май	Июнь	Июль	Август	Сентяб.	Октяб.	Нояб.	Дек.
Символ	1	2	3	4	5	6	7	8	9	X	Y	Z

Примечание:

Корпорация О энд Пи устанавливает следующую продолжительность срока службы официально поставляемых на Российский рынок товаров.

Аудио и видеоборудование: 7 лет

Переносное аудиооборудование: 6 лет

Другое оборудование (наушники, микрофон и т.д.): 5 лет

Информация для покупателей в ЕАЭС:

Уполномоченной организацией в соответствии с требованиями ТР ТС 004/2011, 020/2011, является ООО "ПИОНЕР РУС", Россия, 105064, г. Москва, Нижний Сусальный переулок, дом 5, строение 19, т. (495) 9568901



Дату изготовления оборудования можно определить по серийному номеру, который содержит информацию о месяце и годе производства.

Pioneer

2-3-12 Yaesu, Chuo-ku, Tokyo 104-0028 ЯПОНИЯ

<США>
18 PARK WAY, UPPER SADDLE RIVER, NEW JERSEY 07458, США
Тел.: 1-201-785-2600 Тел.: 1-844-679-5350

<Германия>
Hanns-Martin-Schleyer-Strasse 35, 47877 Willich, Германия
+49(0)8142 4208 188 (Служба технической поддержки)

<Великобритания>
Anteros Building, Odyssey Business Park, West End Road, South Ruislip, Middlesex, HA4 6QQ Великобритания
Тел.: +44(0)208 836 3612

<Франция>
6, Avenue de Marais F - 95816 Argenteuil Cedex ФРАНЦИЯ
Тел.: +33(0)969 368 050

Корпорация О энд Пи
2-3-12, Яэсу, Чуо-ку, г. Токио, 104-0028, ЯПОНИЯ

Зарегистрируйте свой ресивер на сайте
<http://www.pioneer.eu> (Европа)

© 2017 Onkyo & Pioneer Corporation. Все права защищены.

Группа Onkyo разработала и утвердила свои Правила защиты персональных данных, доступные на веб-странице <http://pioneer-audiovisual.com/privacy/>. Название «Pioneer» является товарным знаком корпорации Pioneer и используется по лицензии.

Серийный номер 29403064

F1706-0



* 2 9 4 0 3 0 6 4 *

ВАЖНАЯ ИНФОРМАЦИЯ



ПРЕДУПРЕЖДЕНИЕ
РИСК ПОРАЖЕНИЯ ЭЛЕКТРИЧЕСКИМ
ТОКОМ. НЕ ВСКРЫВАТЬ



Символ молнии со стрелкой внутри равностороннего треугольника предупреждает пользователя о наличии внутри корпуса неизолированного «опасного напряжения», достаточно высокого, чтобы представлять опасность поражения электрическим током.



Восклицательный знак внутри равностороннего треугольника предупреждает пользователя о наличии в документации, прилагаемой к устройству, важных инструкций по его эксплуатации и техническому обслуживанию.

ВНИМАНИЕ!

ВО ИЗБЕЖАНИЕ ОПАСНОСТИ ПОРАЖЕНИЯ ЭЛЕКТРИЧЕСКИМ ТОКОМ, НЕ СНИМАЙТЕ ВЕРХНЮЮ (ИЛИ ЗАДНЮЮ) КРЫШКУ. ВНУТРИ НЕТ ДЕТАЛЕЙ И УЗЛОВ, КОТОРЫЕ ПОЛЬЗОВАТЕЛЬ МОГ БЫ ОБСЛУЖИВАТЬ САМОСТОЯТЕЛЬНО. РЕМОТ ДОЛЖНЫ ВЫПОЛНЯТЬ ТОЛЬКО КВАЛИФИЦИРОВАННЫЕ СПЕЦИАЛИСТЫ СЕРВИСНОГО ЦЕНТРА.

ВАЖНЫЕ ИНСТРУКЦИИ ПО ТЕХНИКЕ БЕЗОПАСНОСТИ

1. Прочтите эти инструкции.
2. Сохраняйте эти инструкции.
3. Принимайте во внимание все предупреждения.
4. Выполняйте все инструкции.
5. Не используйте устройство рядом с водой.
6. Для чистки используйте только сухую ткань.
7. Не перекрывайте вентиляционные отверстия в корпусе устройства. Устанавливайте устройство, следуя рекомендациям производителя.

8. Не располагайте устройство рядом с источниками тепла, такими, как радиаторы, обогреватели, плиты, а также рядом с устройствами (включая усилители), выделяющими тепло.
9. Не пренебрегайте защитным назначением штепсельной вилки поляризованного или заземляющего типа. Поляризованный штепсель имеет две контактные пластины, одна из которых шире другой. Вилка заземляющего типа имеет два плоских контакта и третий, заземляющий контакт. Широкий контакт или третий вывод предусмотрен для безопасности. Если прилагаемая вилка не подходит к вашей розетке, обратитесь к электрику для замены устаревшей розетки.
10. Не наступайте на провода питания. Оберегайте провода питания от повреждений, особенно около вилок, электрических розеток и мест их выхода из устройств.
11. Используйте только принадлежности и дополнительные устройства, рекомендованные изготовителем.
12. Используйте только тележки, стойки, штативы, кронштейны и столики, указанные производителем или продаваемые вместе с устройством. Используя тележку, принимайте меры предосторожности во время перемещения тележки с устройством во избежание травм в результате ее опрокидывания.
13. Отключайте устройство от сети во время грозы, или в тех случаях, когда вы не собираетесь пользоваться им в течение длительного времени.
14. Техническое обслуживание должно выполняться квалифицированным ремонтным персоналом. Техобслуживание необходимо при любом повреждении устройства, например, при повреждении кабеля питания или его штепсельной вилки, попадании воды или посторонних предметов внутрь корпуса, воздействии дождя или влаги на устройство, падении устройства или его аномальной работе.

ПРЕДУПРЕЖДЕНИЕ

Это устройство не является водостойким. Во избежание возгорания или поражения электрическим током не размещайте рядом с устройством емкости с водой (например, вазы или цветочные горшки). Оберегайте устройство от воздействия дождя, брызг или повышенной влажности.

Брошюра по технике безопасности

ПРЕДУПРЕЖДЕНИЕ

Во избежание возгорания не ставьте на устройство свечи или другие источники открытого пламени.

Условия эксплуатации

Температура и влажность рабочей среды: от +5 °C до +35 °C; относительная влажность менее 85 % (не блокируйте вентиляционные отверстия)

Не устанавливайте устройство в местах с плохой вентиляцией, с повышенной влажностью или под прямыми солнечными лучами (или сильным источником искусственного освещения).

ПРЕДУПРЕЖДЕНИЕ

Храните мелкие детали в недоступном для детей месте. При случайном проглатывании немедленно обратитесь к врачу.

ВНИМАНИЕ!

Выключатель  этого устройства отключает его контур питания от электросети не полностью. Для полного отключения от электросети нужно извлечь из розетки штепсель кабеля питания, который, таким образом, играет роль главного выключателя устройства. Поэтому установите устройство так, чтобы в аварийной ситуации штепсель провода питания можно было быстро вынуть из розетки электросети. Во избежание возгорания, если вы не собираетесь пользоваться устройством в течение длительного времени (например, во время отпуска), извлеките штепсель из розетки.

Осторожно!

Во избежание возгорания для подключения акустических систем следует использовать кабели класса 2 и прокладывать их поодаль от опасных мест, чтобы предотвратить повреждение изоляции кабелей.

Утилизируйте использованные батареи в соответствии с государственными нормами или правилами общественных экологических организаций, действующими в вашей стране/регионе.

ПРЕДУПРЕЖДЕНИЕ

Не используйте и не храните батареи под прямыми солнечными лучами или в другом чрезмерно горячем месте, например, внутри автомобиля или рядом с обогревателем. Это может вызвать утечку электролита, перегрев, взрыв элементов питания или возгорание. А также может повлиять на срок их службы и качество работы.

Безопасность вашего слуха находится в ваших руках. Чтобы получить максимум пользы от устройства, воспроизводите звук на безопасном уровне громкости – уровне, позволяющем слышать звук без раздражающего рева и грохота, без искажений и, самое главное, без вреда для вашего чувствительного слуха. Звучание может быть обманчивым. Со временем «комфортный» для вашего слуха уровень громкости адаптируется к более высоким уровням звука, поэтому звуки, которые кажутся вам «нормальными», на самом деле могут быть громкими и вредными для вашего слуха. Защититесь от этого, настроив свое устройство на безопасный уровень громкости ДО ТОГО, как ваш слух адаптируется.

НАСТРОЙКА БЕЗОПАСНОГО УРОВНЯ

- Установите регулятор громкости на низкий уровень громкости.
- Медленно повышайте громкость звука, пока не станете слышать его комфортно и четко, без искажений.
- Определив комфортный уровень громкости, оставьте регулятор в этом положении.

ОБЯЗАТЕЛЬНО СОБЛЮДАЙТЕ СЛЕДУЮЩИЕ ПРАВИЛА

- Не повышайте громкость настолько, чтобы вы не могли слышать происходящее вокруг вас.
- Соблюдайте осторожность или временно прекращайте устройства в потенциально опасных ситуациях.

Брошюра по технике безопасности

- Не пользуйтесь наушниками во время вождения автомобиля; это может создавать аварийные ситуации на дороге, и запрещено законом во многих регионах.

ВАЖНОЕ ПРИМЕЧАНИЕ

НОМЕР МОДЕЛИ И СЕРИЙНЫЙ НОМЕР УСТРОЙСТВА НАХОДЯТСЯ НА ЗАДНЕЙ ПАНЕЛИ ИЛИ НА ДНИЩЕ. ЗАПИШИТЕ ЭТИ НОМЕРА НА ПРИЛАГАЕМОЙ К УСТРОЙСТВУ ГАРАНТИЙНОЙ КАРТЕ И ХРАНИТЕ КАРТУ В НАДЕЖНОМ МЕСТЕ ДЛЯ ИСПОЛЬЗОВАНИЯ В БУДУЩЕМ.

Это устройство предназначено для общих бытовых целей. Любая неисправность, связанная с использованием в иных, не бытовых целях и условиях (например, длительная эксплуатация в коммерческих целях в ресторане, либо пользование ресивером в автомобиле или на корабле), подлежит платному ремонту даже в течение гарантийного срока.

(Пример символа для батарей)

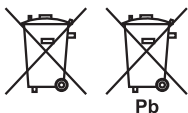

Эти символы действительны только в Европейском Союзе.

ПРЕДУПРЕЖДЕНИЕ

При замене батарей элементами питания ненадлежащего типа существует риск взрыва.

ПРЕДОСТОРОЖНОСТИ В ОТНОШЕНИИ ПРОВОДА ПИТАНИЯ

Держите провод питания только за штепсель. Не вытягивайте штепсель из розетки за провод. Не касайтесь провода питания влажными руками, это может вызвать короткое замыкание или поражение электрическим током. Не ставьте ресивер, предметы обстановки и др. на провод питания. Не заземляйте провод. Не завязывайте провод питания узлом, не переплетайте его с другими проводами и

кабелями. Провод питания следует прокладывать так, чтобы на него не наступали люди. Поврежденный провод питания может вызвать возгорание или поражение электрическим током. Периодически проверяйте провод питания. При обнаружении неисправности провода обратитесь в ближайший авторизованный сервисный центр или к дилеру Pioneer для замены провода.

ВЕНТИЛЯЦИЯ

При выборе места для установки устройства обеспечьте свободное пространство вокруг него (минимум 40 см сверху, 20 см сзади и 20 см по бокам) для эффективного отвода тепла.

ПРЕДУПРЕЖДЕНИЕ

Для вентиляции в корпусе предусмотрены щели и отверстия. Вентиляция защищает устройство от перегрева, обеспечивая его надежную работу. Для снижения риска возгорания вентиляционные отверстия не должны перекрываться газетами, салфетками и т.п. Не допускается работа устройства на толстом ковре или кровати.

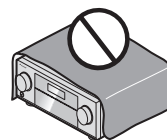

Предостережение относительно радиопомех

SC-LX502

Устройство [*] использует радиоволны в полосах частот 2,4 ГГц и 5 ГГц. В некоторых странах и регионах использование частотного диапазона 5 ГГц на открытом воздухе запрещено, поэтому не используйте это устройство вне помещения.

Брошюра по технике безопасности

Радиоволны в диапазоне 2,4 ГГц также используются другими беспроводными системами, микроволновыми печами, беспроводными телефонами и другими устройствами. В том случае если изображение на вашем телевизоре искажается помехами, есть вероятность того, что данное устройство (а также устройства, поддерживаемые им) создает помехи телесигналу на входном разъеме антенны телевизора, видеоаппаратуры, спутникового тюнера и др. В таком случае увеличьте расстояние между входным разъемом антенны и ресивером (а также устройствами, поддерживаемыми им).

- Мы не несем ответственности за любые отказы совместимой продукции, вызванные сбоями/отказами связи, которые связаны с вашим сетевым соединением и/или подключенной аппаратурой. Обратитесь к своему Интернет-провайдеру, либо к изготовителю сетевого устройства.

Для пользования сетью Интернет необходим отдельный договор с Интернет-провайдером и оплата его услуг.

ЗАЯВЛЕНИЕ ОБ ОТКАЗЕ ОТ ОТВЕТСТВЕННОСТИ

Это устройство позволяет получать доступ к сервисам и веб-сайтам, не контролируемые компанией, которая разработала, изготовила и продала устройство, а также ее партнерами (совместно именуемыми «Компания»). Мы не контролируем характер, содержание и доступность этих сервисов. Включение любых ссылок на сервисы и сайты не обязательно подразумевает рекомендацию или согласие с взглядами, выражаемыми ими.

Вся информация, контент и сервисы, доступ к которым обеспечивает это устройство, принадлежат третьим сторонам и защищены законом об авторском праве, патентами, товарными знаками и (или) законами об интеллектуальной собственности соответствующих стран.

Информация, контент и сервисы, доступ к которым обеспечивает это устройство, предназначены только для личного некоммерческого использования. Любую информацию, контент и сервисы запрещено использовать любым иным способом, кроме одобренного соответствующим владельцем контента или провайдером сервиса. Запрещено изменять, копировать, преобразовывать, передавать, использовать, создавать производные работы, выгружать в Интернет, пересылать

по почте, передавать, продавать или распространять любым способом любую информацию контент или сервисы, доступ к которым обеспечивает это устройство, без явно выраженного разрешения соответствующего владельца авторских прав, патента, товарного знака и (или) другой интеллектуальной собственности, в частности, владельца контента или провайдера сервиса.

КОНТЕНТ И СЕРВИСЫ, ДОСТУП К КОТОРЫМ ОБЕСПЕЧИВАЕТ ЭТО УСТРОЙСТВО, ПРЕДОСТАВЛЯЮТСЯ НА УСЛОВИЯХ «КАК ЕСТЬ».

КОМПАНИЯ НИ ПРЯМО, НИ КОСВЕННО НЕ ГАРАНТИРУЕТ ПРИГОДНОСТЬ ИНФОРМАЦИИ, КОНТЕНТА И СЕРВИСОВ, ПРЕДОСТАВЛЯЕМЫХ ТАКИМ ОБРАЗОМ, ДЛЯ КАКОЙ-ЛИБО ЦЕЛИ.

КОМПАНИЯ КАТЕГОРИЧЕСКИ ОТКАЗЫВАЕТСЯ ОТ ЛЮБЫХ ГАРАНТИЙ, ПРЯМЫХ ИЛИ ПОДРАЗУМЕВАЕМЫХ, В ТОМ ЧИСЛЕ ГАРАНТИЙ ЗАКОННОСТИ ПРАВ СОБСТВЕННОСТИ, ОТСУТСТВИЯ НАРУШЕНИЯ АВТОРСКИХ ПРАВ, КОММЕРЧЕСКОЙ ЦЕННОСТИ ИЛИ ПРИГОДНОСТИ ДЛЯ ОПРЕДЕЛЕННОЙ ЦЕЛИ.

Компания не предоставляет гарантий какого-либо вида, прямо выраженных или подразумеваемых, в отношении полноты, точности, правильности, законности, достоверности, пригодности или доступности информации, контента или сервисов, доступ к которым обеспечивает это устройство. Компания не намерена нести ответственность в силу договорных или деликтных обязательств, в том числе ответственность за халатность и объективную ответственность за любой прямой, косвенный, фактический, побочный и случайный ущерб, а также за любой другой ущерб, возникший вследствие и в связи с любой информацией, полученной с помощью этого устройства, а также в результате использования вами или третьей стороной контента или сервисов, даже если Компания была извещена о возможности такого ущерба. Также Компания не намерена нести ответственность по искам третьих сторон к пользователям этого устройства или к любой третьей стороне.

Компания ни при каких обстоятельствах не берет никаких обязательств и не несет ответственности,

без ограничения общности вышеизложенного, за любые перерывы или приостановку доступа к любой информации, контенту или сервисам, доступ к которым возможен через данное устройство. Компания не берет никаких обязательств и

Брошюра по технике безопасности

не несет ответственности за техническое обслуживание клиентов, связанное с информацией, контентом или сервисами, доступ к которым возможен через данное устройство. Все вопросы и требования в связи с услугами, связанными с информацией, контентом или сервисами, должны адресоваться непосредственно соответствующим владельцам контента или провайдером сервисов.

Необходимое уведомление относительно программного обеспечения

Программный пакет, установленный в этом устройстве, включает программные средства, прямо или через посредников лицензированные для корпорации Onkyo & Pioneer (далее именуемой «корпорация O & P») сторонними разработчиками. Обязательно прочитайте это уведомление о таких программных средствах.

Уведомление относительно программных средств, доступных для применения на основании лицензий GNU GPL/LGPL

Данное устройство содержит указанные ниже программные средства, на которые распространяются условия универсальной общедоступной лицензии проекта GNU (GNU General Public License, далее именуемой «GPL») или универсальной общедоступной лицензии проекта GNU ограниченного действия (GNU Lesser General Public License, далее именуемой «LGPL»). Корпорация O & P уведомляет вас о том, что, согласно условиям прилагаемой GPL / LGPL, вы имеете право на получение, модификацию и дальнейшее распространение исходного программного кода для перечисленных ниже программных средств.

GNU GPL / LGPL

Список программных пакетов /

alsa-conf-base alsa-lib alsa-state alsa-utils-alsactl alsa-utils-alsamixer alsa-utils-
amixer alsa-utils-aplay base-files base-passwd bluez4 busybox ca-certificates
devmem2 directfb dleyna-connector-dbus eglibc-gconv eglibc-gconv-utf-16
gststreamer1.0-libav gststreamer1.0-plugins-bad-aiff gststreamer1.0-plugins-bad-bluez
gststreamer1.0-plugins-bad-mms gststreamer1.0-plugins-bad-mpegtsdemux

gststreamer1.0-plugins-bad-mpg123 gststreamer1.0-plugins-bad-opus
gststreamer1.0-plugins-bad-sbc gststreamer1.0-plugins-bad gststreamer1.0-plugins-base-
adder gststreamer1.0-plugins-base-alsa gststreamer1.0-plugins-base-audioconvert
gststreamer1.0-plugins-base-audiorate gststreamer1.0-plugins-base-audioresample
gststreamer1.0-plugins-base-audiotestsrc gststreamer1.0-plugins-base-encocdebin
gststreamer1.0-plugins-base-ogg gststreamer1.0-plugins-base-playback
gststreamer1.0-plugins-base-tcp gststreamer1.0-plugins-base
gststreamer1.0-plugins-base-typefindfunctions gststreamer1.0-plugins-base-volume
gststreamer1.0-plugins-base-vorbis gststreamer1.0-plugins-good-aptetag
gststreamer1.0-plugins-good-audioparsers gststreamer1.0-plugins-good-autodetect
gststreamer1.0-plugins-good-debug gststreamer1.0-plugins-good-flac
gststreamer1.0-plugins-good-icydemux gststreamer1.0-plugins-good-id3demux
gststreamer1.0-plugins-good-isomp4 gststreamer1.0-plugins-good-level
gststreamer1.0-plugins-good-multifile gststreamer1.0-plugins-good-multipart
gststreamer1.0-plugins-good-rtpmanager gststreamer1.0-plugins-good-rtp
gststreamer1.0-plugins-good-souphttpsrc gststreamer1.0-plugins-good gststreamer1.0-
plugins-good-udp
gststreamer1.0-plugins-good-wavenc gststreamer1.0-plugins-good-wavparse
gststreamer1.0-plugins-ugly-asf
gststreamer1.0-plugins-ugly gststreamer1.0 gupnp-dlna init-ifupdown initscripts-
functions initscripts kernel-3.19.0 kernel-image-3.19.0 kernel-module-btmrvl-sdio
kernel-module-btmrvl kernel-module-mwifiex-sdio kernel-module-mwifiex kmod
libasound2 libasound-module-bluez libavahi-qt4-autoipd libblkid1 libc6 libdaemond
libdleya-core-1.0-1 libdleya-server-1.0-1 libflac8 libgcc1 libgcript11 libgee-0.8-2
libglib-2.0-0 libgmp3 libgnutls28 libgpg-error0 libgssdp-1.0-3 libgstudio-1.0-0
libgstmpegts-1.0-0 libgstpbutils-1.0-0 libgsttriff-1.0-0 libgstrtp-1.0-0 libgstrtp-1.0-0
libgstsd-1.0-0 libgsttag-1.0-0 libgstvideo-1.0-0 libgupnp-1.0-4 libgupnp-av-1.0-2
libjson-sax1.0 libkmod2 liblzo-2 libmms0 libnl-3-200 libnl-3-cli libnl-3-genl libnl-
nf-3-200 libnl-route-3-200 libopkg1 libqtcore4 libqtdbuse4 libqtnetwork4 libqtxml4
libreadline5 libsoup-2.4 libstdc++6 libsysfs2 libts-1.0-0 libudev0 libusb-0.1-4

```
libusb-1.0-0 libuid1 mpg123 mtd-utils mtd-utils-ubifs netbase nettle psplash-default  
psplash rsync rygel sbc shared-mime-info-data shared-mime-info sysfsutils sysvinit-  
nittab sysvinit-pidof sysvinit tslib-conf u-boot-stream800-fw-utils udev-cache udev  
udev-utils  
update-alternatives-opkg update-rc.d usbutils-ids usbutils wireless-tools libiconv  
ethtool-4.0 rtwpriv
```

Уведомление относительно программных средств, доступных для применения на основании лицензии MPL

Данное устройство содержит указанные ниже программные средства, на которые распространяются условия общедоступной лицензии компании Mozilla

(Mozilla Public License, далее именуемой «MPL»). Корпорация O & P уведомляет вас о том, что, согласно условиям прилагаемой MPL, вы имеете право на получение, модификацию и дальнейшее распространение исходного программного кода для перечисленных ниже программных средств.

Список программных пакетов / Сертификаты ЦС

ЛИЦЕНЗИЯ ПРОЕКТА GNU ОГРАНИЧЕННОГО ДЕЙСТВИЯ

Версия 2.1, февраль 1999 г.

Copyright (C) 1991, 1999 Free Software Foundation, Inc. 59 Temple Place, Suite 330, Boston, MA 02111-1307, США Каждому разрешается копировать и распространять дословные копии этого лицензионного документа, однако его изменение запрещено. [Это первая выпущенная версия GPL ограниченного действия. Она также считается преемницей версии 2 Общедоступной лицензии библиотеки GNU, поэтому называется версией 2.1.]

Преамбула

Лицензии для большинства программных средств предназначены для того, чтобы лишить вас свободы коллективного пользования делиться и изменения этих средств. В противоположность этому, универсальные общедоступные лицензии проекта GNU призваны гарантировать вашу свободу коллективного пользования и модификации свободного ПО - чтобы программное обеспечение было свободным для всех его пользователей. Данная универсальная общедоступная лицензия ограниченного действия, распространяется на определенные программные пакеты специального назначения - как правило, программные библиотеки - Фонда свободного программного обеспечения и других авторов, которые решили использовать его. Вы также можете использовать ее, однако мы предлагаем вам сначала подумать о том, является ли эта лицензия или обычная общедоступная лицензия лучшей стратегией для использования в любом конкретном случае, на основе приведенных ниже объяснений. Когда мы говорим о свободном программном обеспечении, мы имеем в виду свободу использования, а не стоимость. Наши универсальные общедоступные лицензии предназначены для обеспечения того, чтобы у вас была свобода распространять копии свободного ПО (и взимать плату за эту услугу, если хотите); чтобы вы получали исходный код или могли получить его, если хотите; чтобы вы можете изменять программные коды и использовать их в новых свободных программах; и чтобы вы были в курсе того, что вы можете это делать. Чтобы защитить ваши права, нам необходимо ввести ограничения, запрещающие дистрибьюторам лишать вас этих прав или просить вас передать эти права.

Эти ограничения трансформируются в определенные обязанности для вас, если вы распространяете копии программных библиотек или модифицируете их. Например, если вы распространяете копии определенной библиотеки, бесплатно или за плату, вы должны предоставлять получателям все те права, которые мы предоставили вам. Вы должны заботиться о том, чтобы они тоже получали или могут получать исходный код. Если вы связываете другой код с данной программной библиотекой, то вы должны предоставлять получателям полные объектные файлы, чтобы они могли перекомпоновывать их с данной библиотекой после внесения изменений в библиотеку и перекомпиляции. И вы должны указать им условия этого, чтобы они знали свои права. Мы защищаем ваши права с помощью

Брошюра по технике безопасности

двухэтапного метода: (1) мы охраняем авторские права на данную библиотеку, и (2) мы предлагаем вам эту лицензию, которая дает вам законное разрешение на копирование, распространение и / или модификацию библиотеки.

Чтобы защитить каждого дистрибьютора, мы хотим добиться четкого понимания, что не существует гарантии для свободной программной библиотеки. Кроме того, если библиотека модифицируется кем-то другим и передается, получатели должны знать, что то, что у них есть, не является исходной версией, чтобы репутация автора оригинала не была затронута проблемами, которые могут быть привнесены другими авторами. И последнее, патенты на программное обеспечение создают постоянную угрозу для существования любой свободной программы. Мы хотим убедиться, что компания не может эффективно ограничить пользователей свободной программы, получив ограничительную лицензию у владельца патента. Поэтому мы настаиваем на том, что любая патентная лицензия, полученная для любой версии определенной программной библиотеки, не должна запрещать полную свободу использования, оговоренную в этой лицензии. Большая часть программного обеспечения проекта GNU, включая некоторые библиотеки, подпадает под действие универсальной общедоступной лицензией GNU. Эта лицензия, общедоступная лицензия GNU ограниченного действия, применяется к определенным библиотекам и сильно отличается от обычной универсальной общедоступной лицензии. Мы используем эту лицензию для определенных библиотек, чтобы разрешить перекомпиловку этих библиотек в несвободные программы.

Когда программе компонуется с библиотекой, статически или с использованием библиотеки коллективного пользования, составленная из них комбинация с юридической точки зрения является «работой в соавторстве», производной от исходной библиотеки. Поэтому обычная общедоступная лицензия допускает такую компоновку только в том случае, если вся комбинация в целом соответствует ее критериям свободы. Универсальная общедоступная лицензия ограниченного действия позволяет использовать менее жесткие критерии для компоновки другого программного кода с библиотекой. Мы называем такую лицензию универсальной общедоступной лицензией «ограниченного действия», поскольку она делает меньше для защиты свободы пользователя, чем обычная универсальная общедоступная лицензия. Она также предоставляет другим разработчикам свободного программного обеспечения меньше преимуществ перед конкурирующими несвободными программами. Эти недостатки являются причиной, по которой мы используем

обычную универсальную общедоступную лицензию для многих библиотек. Однако лицензия ограниченного действия дает преимущества в определенных особых обстоятельствах. Например, в тех редких случаях, когда может возникнуть особая необходимость поощрять максимально широкое использование определенной библиотеки, чтобы она стала стандартом де-факто. Для этого необходимо, чтобы несвободным программам было разрешено использовать эту библиотеку.

Более распространены случаи, когда бесплатная библиотека выполняет ту же работу, что и широко используемые несвободные библиотеки. В таком случае мало что можно получить, ограничив свободную библиотеку только свободным программным обеспечением, поэтому мы используем универсальную общедоступную лицензию ограниченного действия. В иных случаях разрешение на использование определенной библиотеки в несвободных программах позволяет большему числу людей использовать большой объем свободного программного обеспечения. Например, разрешение на использование библиотеки GNU C в несвободных программах позволяет намного большему числу людей использовать всю операционную систему GNU, а также ее вариант - операционную систему GNU / Linux. Хотя универсальная общедоступная лицензия ограниченного действия менее защищена от свободы пользователей, она гарантирует, что пользователь программы, скомпилированной с определенной библиотекой, обладает свободой и средствами для запуска этой программы с использованием модифицированной версии данной библиотеки. Ниже приводятся точные условия копирования, распространения и модификации. Обратите особое внимание на разницу между «работой на основе библиотеки» и «работой, которая использует библиотеку». Первая содержит программный код, полученный из библиотеки, тогда как последняя должна быть объединена с библиотекой для того, чтобы функционировать.

УСЛОВИЯ КОПИРОВАНИЯ, РАСПРОСТРАНЕНИЯ И МОДИФИКАЦИИ

0. Настоящее Лицензионное соглашение применяется к любой библиотеке программного обеспечения или иной программе, которая содержит уведомление, размещенное держателем авторского права или другой уполномоченной стороной, в котором говорится, что это ПО может быть распространено в соответствии с условиями этой универсальной общедоступной лицензии ограниченного действия (также называемой «Настоящая Лицензия») Каждый лицензиат указывается местоимением «вы».

Брошюра по технике безопасности

Понятие «библиотека» означает набор программных функций и / или данных, подготовленный для удобной компоновки с прикладными программами (которые используют некоторые из этих функций и данных) для формирования исполняемых файлов. Ниже слово «Библиотека» относится к любой такой библиотеке программного обеспечения или разработке, которая была распространена в соответствии с этими условиями. Понятие «разработка, основанная на Библиотеке» означает либо Библиотеку, либо любую производную разработку в соответствии с законом об авторском праве - то есть произведение, содержащее Библиотеку или ее часть, либо дословно, либо с модификациями и / или прямым переводом на другой язык. (В дальнейшем перевод включается без ограничений в понятие «модификация».) «Исходный код» для разработки означает предпочтительную форму разработки для внесения в нее модификаций. Для библиотеки полный исходный код означает весь исходный код для всех содержащихся в ней модулей, а также любые связанные файлы определений интерфейса и скрипты, используемые для управления компиляцией и инсталляцией библиотеки.

Настоящая Лицензия не распространяется на иные действия, чем копирование, распространение и модификации; они не входят в сферу ее охвата. Акт запуска программы с использованием библиотеки не ограничен, а на результаты работы такой программы условия Лицензии распространяются только в том случае, если контент программы представляет собой разработку, основанную на данной Библиотеке (независимо от использования библиотеки в программном средстве для записи программы). Верно ли это, зависит от того, что делает Библиотека и что делает программа, использующая Библиотеку.

1. Вы можете копировать и распространять дословные копии полного исходного кода Библиотеки после ее получения на любом носителе при условии, что вы тщательно и надлежащим образом публикуете на каждой копии соответствующее уведомление об авторских правах и отказ от гарантии; сохраняйте все примечания, относящиеся к настоящей Лицензии и отсутствию гарантий; и распространяйте копию данной Лицензии вместе с Библиотекой.

Вы можете взимать плату за физический акт передачи каждой копии, можете по своему усмотрению предлагать гарантийную защиту в обмен на плату.

2. Вы можете модифицировать свою копию или копии Библиотеки или любой ее части, тем самым формируя разработку, основанную на данной Библиотеке,

копировать и распространять такие модификации или разработку в соответствии с положениями Статьи 1, приведенной выше, при условии, что вы также соблюдаете все указанные ниже условия.

- a) Модифицированная работа сама должна быть библиотекой программного обеспечения.
- b) Вы должны принять меры, чтобы модифицированные файлы несли хорошо заметные уведомления о том, что вы изменили файлы, и дату внесения изменений.
- c) Вы должны принять меры, чтобы вся эта разработка бесплатно лицензировалась для всех третьих лиц в соответствии с условиями настоящей Лицензии
- d) Если какой-либо объект в модифицированной Библиотеке ссылается на функцию или таблицу данных, которая должна быть предоставлена прикладной программой, использующей этот объект, иным образом, чем в качестве аргумента, переданного при вызове объекта, тогда вы должны предпринять добросовестные усилия для обеспечения того, чтобы в случае, если приложение не предоставляет такую функцию или таблицу, объект все же работал и выполнял ту или иную часть своего предназначения, остающуюся значимой.

(Например, функция некой библиотеки, предназначенная для вычисления квадратных корней, имеет предназначение, которое полностью четко определено независимо от данного программного приложения. Поэтому в подразделе 2d требуется, чтобы любая прикладная функция или таблица, используемые этой функцией, были необязательными: если приложение не предоставляет ее пользователю, функция квадратного корня должна все равно вычислять квадратные корни.) Эти требования применяются к модифицированной разработке в целом. Если идентифицируемые программные модули этой разработки не выводятся из Библиотеки и могут обоснованно считаться независимыми и отдельными разработками сами по себе, то настоящая Лицензия и ее условия не применяются к таким модулям, когда вы распространяете их как отдельные разработки. Но когда вы распространяете те же модули в качестве части целого ПО, которое представляет собой разработку, основанную на Библиотеке, то дистрибуция целого ПО должна соответствовать условиям этой Лицензии, разрешения которой для других лицензиатов распространяются на все ПО в целом и, следовательно, на любой и каждый частный программный модуль независимо от того, кто его написал.

Таким образом, цель данного раздела не состоит в том, чтобы требовать или оспаривать ваши права на разработку, полностью написанную вами. Скорее, ее целью является реализация права контролировать распространение производных или коллективных разработок, выполненных на основе Библиотеки. Кроме того, простое объединение другой разработки, не основанной на библиотеке, с библиотекой (или с иной разработкой на основе библиотеки) в том же файле или на дистрибутивном носителе не вводит другую разработку под действие настоящей Лицензии.

3. Вы можете использовать условия обычной общедоступной лицензии проекта GNU вместо этой Лицензии для любой данной копии Библиотеки. Для того чтобы сделать это, вы должны изменить все уведомления, относящиеся к этой Лицензии, чтобы они ссылались на обычную общедоступную лицензию проекта GNU версии 2, а не на эту Лицензию. (Если появится более новая версия, чем версия 2 обычной общедоступной лицензии GNU, то тогда вы можете указать эту версию, если хотите.) Не вносите никакие другие изменения в эти уведомления.

После того, как это изменение сделано в любой конкретной копии, оно является необратимым для этой копии. Поэтому обычная общедоступная лицензия GNU распространяется на все последующие копии и производные разработки, сделанные на основе этой копии. Эта оговорка полезна, если вы хотите скопировать часть программного кода библиотеки в программу, которая не является библиотекой.

4. Вы можете копировать и распространять Библиотеку (или ее часть, или производную от нее в соответствии со Статьей 2) в объектном коде или в исполняемой форме в соответствии с положениями Статей 1 и 2, приведенных выше, при условии, что вы сопровождаете его полным соответствующим машиночитаемым исходным кодом, которые должны распространять в соответствии с положениями Статей 1 и 2, приведенных выше, на носителе, обычно используемом для обмена программными средствами. Если распространение объектного кода производится путем предоставления доступа к копированию из указанного места, то предоставление эквивалентного доступа для копирования исходного кода из того же места удовлетворяет требованию распространения исходного кода, даже если третьи стороны не вынуждены копировать источник вместе с объектным кодом.

5. Программа, которая не содержит никакой производной какой-либо части Библиотеки, но предназначена для работы с Библиотекой, будучи скомпилированной или скомпонованной с ней, называется «разработкой, которая использует Библиотеку». Такая разработка, по отдельности, не является разработкой, производной от Библиотеки и, следовательно, выходит за рамки действия настоящей Лицензии.

Однако компоновка «разработки, использующей Библиотеку» с Библиотекой создает исполняемый файл, который является производным от Библиотеки (поскольку он содержит части Библиотеки), а не «разработкой, которая использует Библиотеку». Таким образом, исполняемый файл подпадает под действие этой Лицензии. Статья 6 оговаривает условия распространения таких исполняемых файлов. Когда «разработка, использующая Библиотеку» использует материал из файла заголовка, который является частью библиотеки, объектный код для такой разработки может быть разработкой, производной от Библиотеки, хотя исходный код таковой не является. Является ли это верным, особенно важно, если разработку можно скомпоновать без Библиотеки, или если сама разработка является библиотекой. Граничный критерий для того, когда это является верным, точно не определен законом. Если в таком объектном файле используются только числовые параметры, макеты структуры данных и аксессуары, а также малые макросы и небольшие встроенные функции (десять строк или меньше по длине), то использование объектного файла не ограничивается, независимо от того, является ли он производной разработкой с юридической точки зрения. (Исполняемые файлы, содержащие этот объектный код плюс части Библиотеки, по-прежнему будут подпадать под действие Статьи 6.) В противном случае, если разработка является производной от Библиотеки, вы можете распространять объектный код для работы в соответствии с условиями Статьи 6. Любые исполняемые файлы, содержащие эту разработку, также подпадают под действие Статьи 6 независимо от того, связаны ли они непосредственно с самой Библиотекой.

6. В качестве исключения из-под действия Статей, приведенных выше, вы можете также объединить или связать «разработку, которая использует Библиотеку», с Библиотекой для создания разработки, содержащей части Библиотеки, и распространять эту работу по условиям, выбранным по вашему усмотрению, при условии, что эти условия разрешают модификацию разработки для собствен-

ного использования потребителем и реверс-инжиниринг для отладки таких модификаций.

С каждой копией работы, в которой используется Библиотека, вы должны дать хорошо заметное уведомление о том, что Библиотека и ее использование подпадают под действие настоящей Лицензии. Вы должны предоставлять копию этой Лицензии. Если во время выполнения программы на дисплее отображаются уведомления об авторских правах, вы должны включить в их число уведомление об авторских правах для данной Библиотеки, а также ссылку, направляющую пользователя на копию настоящей Лицензии. Вы также обязаны делать следующее.

- a) Сопровождать разработку полным соответствующим машиночитаемым исходным кодом для Библиотеки, включая любые модификации, которые были использованы в разработке (которые следует распространять согласно требованиям Статей 1 и 2, приведенных выше). И если разработка представляет собой исполняемый файл, связанный с Библиотекой, то сопровождать ее полной машиночитаемой «разработкой, которая использует Библиотеку» в форме объектного кода и/или исходного кода, так чтобы пользователь мог модифицировать Библиотеку, а затем перекомпилировать для создания модифицированного исполняемого файла, содержащего измененную Библиотеку. (Понятно, что пользователь, который изменяет содержимое файлов определений в Библиотеке, не обязательно сможет скомпилировать программное приложение для использования измененных определений.)
- b) Используйте подходящий библиотечный механизм коллективного пользования для связи с Библиотекой. Подходящим механизмом является тот, который (1) использует во время выполнения копию библиотеки, уже присутствующую в компьютерной системе пользователя, а не копирование функций библиотеки в исполняемый файл и (2) будет корректно работать с модифицированной версией данной библиотеки, если пользователь устанавливает ее при условии, что модифицированная версия на уровне интерфейса совместима с интерфейсом с той версией, с использованием которой была сделана данная разработка.
- c) Сопровождайте разработку письменным предложением, действительным в течение как минимум трех лет, относительно того, чтобы предоставлять тому же пользователю материалы, указанные в подразделе ба выше, за плату, не

превышающую стоимость выполнения этого распространения (дистрибуции).

- d) Если распространение разработки производится путем предоставления доступа к копированию из назначенного места, предлагайте эквивалентный доступ для копирования вышеуказанных материалов из одного и того же места.
- e) Убедитесь, что пользователь уже получил копию этих материалов или что вы уже отправили этому пользователю копию.

Для исполняемого файла требуемая форма «разработки, которая использует Библиотеку» должна включать все данные и служебные программы, необходимые для воспроизведения исполняемого файла из них. Однако, в качестве специального исключения, распространяемые материалы не обязаны включать в свое число что-либо, что обычно распространяется (в исходной или двоичной форме) вместе с основными компонентами (компилятор, ядро и т.д.) операционной системы, в среде которой выполняется исполняемый файл, если только сам этот компонент не сопровождает исполняемый файл. Может случиться так, что это требование будет противоречить лицензионным ограничениям других библиотек с закрытым исходным кодом, которые обычно не сопровождают операционную систему. Такое противоречие означает, что вы не можете использовать их и Библиотеку вместе в исполняемом файле, который вы распространяете.

7. Вы можете размещать библиотечные средства, которые являются разработкой на основе библиотеки, в одной библиотеке вместе с другими библиотечными средствами, не подпадающими под действие настоящей Лицензии, и распространять такую объединенную библиотеку при условии, что отдельное распределение данной разработки на основе Библиотеке и других библиотечных средств разрешено на иных основаниях, и при условии, что вы делаете две вещи, указанные ниже.
- a) Сопровождает объединенную библиотеку копией той же разработки, основанной на данной Библиотеке, но не связанной ни с какими другими библиотечными средствами. Это должно распространяться в соответствии с положениями Статей, приведенных выше.
- b) В объединенной библиотеке приведите хорошо заметное уведомление о том, что часть ее - это разработка, основанная на Библиотеке, и пояснение, где найти сопутствующую не объединенную форму той же разработки.

8. Вы не можете копировать, модифицировать, сублицензировать, компоновать с Библиотекой или распространять ее, за исключением случаев, в явно выраженной форме указанных в настоящей Лицензии. Любая попытка в противоречии указанному копировать, модифицировать, сублицензировать, компоновать или распространять Библиотеку является незаконной и автоматически аннулирует ваши права в соответствии с настоящей Лицензией. Однако стороны, получившие копии или права от вас по настоящей Лицензии, не обязаны аннулировать свои лицензии до тех пор, пока такие стороны остаются в полном согласии.
9. Вы не обязаны принимать эту Лицензию, так как вы ее не подписывали. Однако ничто иное не дает вам разрешения на модификацию или распространение Библиотеки или производных от нее разработок. Эти действия запрещены законом, если вы не принимаете настоящую Лицензию. Поэтому, модифицируя или распространяя Библиотеку (или любую разработку, основанную на Библиотеке), вы тем самым подтверждаете принятие вами этой Лицензии в отношении таких действий и всех ее условий в отношении копирования, распространения или модификации Библиотеки или разработки, основанной на ней.
10. Каждый раз, когда вы распространяете далее Библиотеку (или любую разработку, основанную на Библиотеке), получатель автоматически получает лицензию от первоначального лицензиара на копирование, распространение, компоновку или модификацию Библиотеки в соответствии с этими условиями. Вы не имеете права налагать никакие дополнительные ограничения на осуществление получателями прав, предоставленных настоящим документом. Вы не несете ответственности за обеспечение соблюдения этой Лицензии третьими лицами.
11. Если в результате судебного решения или обвинения в нарушении патента, или по любой другой причине (не ограничиваясь патентными вопросами) на вас возлагают ответственность (по решению суда, договору или иным образом), которая противоречит условиям настоящей Лицензии, это не освобождает вас от соблюдения условий настоящей Лицензии. Если вы не можете распространять свои разработки таким образом, чтобы одновременно выполнять свои обязательства по этой Лицензии и любые другие соответствующие обяза-

тельства, то, как следствие, вы не имеете права распространять Библиотеку вообще. Например, если патентная лицензия не разрешает бесплатное дальнейшее распространение Библиотеки всеми теми, кто получает копии прямо или косвенно через вас, то единственным способом, которым вы могли бы удовлетворить как это требование, так и условия настоящей Лицензии, было бы полное воздержание от распространения Библиотека.

Если какая-то часть этой статьи считается недействительной или не имеющей законной силы при каких-либо конкретных обстоятельствах, остальные положения статьи должны применяться, а эта статья в целом имеет своей целью применение в других обстоятельствах. Цель данного раздела не является причиной того, что вы нарушаете какие-либо патенты или вызываете претензии в отношении иных имущественных прав, или оспариваете действительность любых таких претензий. Единственная цель этой статьи - защитить целостность системы распространения свободного программного обеспечения, которая реализуется с помощью практики открытых лицензионных соглашений. Многие люди внесли великодушные вклады в широкий ассортимент программного обеспечения, распространяемого через эту систему, полагаясь на ее последовательное применение. Автору / донору решать, хочет ли он или нет распространять ПО через какую-либо другую систему, и лицензиат не может навязывать ему этот выбор. Этот раздел призван способствовать полному пониманию того, что, как считается, является следствием остальной части настоящей Лицензии.

12. Если распространение и / или использование Библиотеки ограничено в некоторых странах либо патентами, либо интерфейсами, защищенными авторским правом, первоначальный владелец авторских прав, который размещает Библиотеку в соответствии с настоящей Лицензией, может добавить явное географическое ограничение распространения, исключющее такие страны, чтобы разрешить распространение только в странах, не исключенных таким образом. В этом случае эта Лицензия включает это ограничение, как если бы оно было письменно приведено в тексте настоящей Лицензии.
13. Фонд свободного программного обеспечения может время от времени публиковать обновленные и / или новые версии Универсальной общедоступной лицензии ограниченного действия. Такие новые версии будут схожи по духу

с настоящей версией, но могут отличаться в деталях для решения новых проблем. Каждая версия получает опознавательный номер версии. Если в Библиотеке указывается номер версии этой Лицензии, которая применяется к ней, и расширяющее указание «любая более поздняя версия», то у вас есть возможность следовать условиям этой или любой более поздней версии, опубликованной Фондом свободного ПО. Если в библиотеке не указан номер версии лицензии, то вы можете выбрать любую версию, когда-либо опубликованную Фондом свободного ПО.

14. Если вы хотите включить части Библиотеки в другие свободные программы, условия распространения которых несовместимы с этими, напишите автору, чтобы получить разрешение. Что касается ПО, защищенного авторским правом Фонда свободного программного обеспечения, то напишите в Фонд; мы иногда делаем исключения в отношении этого. Наше решение будет руководствоваться двумя целями: (1) сохранения свободного статуса всех производных от нашего свободного ПО и (2) содействия коллективному и многократному использованию программного обеспечения в целом.

ОТСУТСТВИЕ ГАРАНТИИ

15. ПОСКОЛЬКУ ДАННАЯ БИБЛИОТЕКА ЛИЦЕНЗИРОВАНА КАК СВОБОДНАЯ, ГАРАНТИЯ ДЛЯ БИБЛИОТЕКИ НЕ ПРЕДОСТАВЛЯЕТСЯ В ПРЕДЕЛАХ, ДОПУСКАЕМЫХ ПРИМЕНИМЫМ ЗАКОНОДАТЕЛЬСТВОМ. ЗА ИСКЛЮЧЕНИЕМ ТЕХ СЛУЧАЕВ, КОГДА ПРЕДУСМОТРЕНО ИНОЕ, УКАЗАННОЕ В ПИСЬМЕННОЙ ФОРМЕ ДЕРЖАТЕЛЯМИ АВТОРСКИХ ПРАВ И / ИЛИ ДРУГИМИ СТОРОНАМИ, БИБЛИОТЕКУ ПРЕДОСТАВЛЯЮТ НА УСЛОВИЯХ «КАК ЕСТЬ» БЕЗ КАКИХ-ЛИБО ГАРАНТИЙ, ЯВНЫХ ИЛИ ПОДРАЗУМЕВАЕМЫХ, В ЧАСТНОСТИ, БЕЗ ПОДРАЗУМЕВАЕМЫХ ГАРАНТИЙ КОММЕРЧЕСКОЙ ЦЕННОСТИ И ПРИГОДНОСТИ ДЛЯ КАКОЙ-ЛИБО ОПРЕДЕЛЕННОЙ ЦЕЛИ, ВЕСЬ РИСК В ОТНОШЕНИИ КАЧЕСТВА И ЭФФЕКТИВНОСТИ БИБЛИОТЕКИ ВОЗЛАГАЕТСЯ НА ВАС. В ТОМ СЛУЧАЕ ЕСЛИ БИБЛИОТЕКА ОКАЗЫВАЕТСЯ ДЕФЕКТНОЙ, ВЫ ПРИНИМАЕТЕ НА СЕБЯ СТОИМОСТЬ ВСЕХ НЕОБХОДИМЫХ РАБОТ ПО ОБСЛУЖИВАНИЮ, РЕМОНТУ ИЛИ ВНЕСЕНИЮ ПОПРАВОК.
16. НИ ПРИ КАКИХ ОБСТОЯТЕЛЬСТВАХ, ЕСЛИ ТОЛЬКО ТОГО НЕ ТРЕБУЕТ ПРИМЕНИМОЕ ЗАКОНОДАТЕЛЬСТВО ИЛИ ПИСЬМЕННОЕ СОГЛАШЕНИЕ, ДЕРЖАТЕЛИ АВТОРСКОГО ПРАВА ИЛИ ЛЮБАЯ ИНАЯ СТОРОНА, КОТОРАЯ МОЖЕТ МО-

ДИФИЦИРОВАТЬ И / ИЛИ ПОВТОРНО РАСПРОСТРАНИТЬ БИБЛИОТЕКУ, КАК РАЗРЕШЕНО ВЫШЕ, НЕ НЕСЕТ ОТВЕТСТВЕННОСТИ ЗА УЩЕРБ, В ТОМ ЧИСЛЕ ЗА ЛЮБОЙ ОБЩИЙ, ФАКТИЧЕСКИЙ, СЛУЧАЙНЫЙ ИЛИ КОСВЕННЫЙ УЩЕРБ, ПОНЕСЕННЫЙ В РЕЗУЛЬТАТЕ ИСПОЛЬЗОВАНИЯ ИЛИ НЕВОЗМОЖНОСТИ ИСПОЛЬЗОВАНИЯ БИБЛИОТЕКИ (В ЧАСТНОСТИ, УЩЕРБ, ПОНЕСЕННЫЙ ВАМИ ИЛИ ТРЕТЬИМИ СТОРОНАМИ ВСЛЕДСТВИЕ ПОТЕРИ ИЛИ НЕТОЧНОСТИ ДАННЫХ, ИЛИ НЕПРИГОДНОСТЬЮ БИБЛИОТЕКИ ДЛЯ РАБОТЫ С КАКИМ-ЛИБО ИНЫМ ПРОГРАММНЫМ ОБЕСПЕЧЕНИЕМ), ДАЖЕ ЕСЛИ ТАКОЙ ДЕРЖАТЕЛЬ ИЛИ ДРУГИЕ СТОРОНЫ БЫЛИ ПРЕДУПРЕЖДЕНЫ О ВОЗМОЖНОСТИ ТАКОГО УЩЕРБА.

ЗАВЕРШЕНИЕ УСЛОВИЙ

Как применять эти условия к вашим новым библиотекам

Если вы разрабатываете новую библиотеку и хотите добиться максимального использования ее широкими кругами пользователей, рекомендуем сделать ее свободным ПО, которое каждый может модифицировать и распространять далее. Вы можете сделать это, разрешив дальнейшее распространение по этим условиям (или, в качестве альтернативы, в соответствии с условиями обычной универсальной общедоступной лицензии). Чтобы применять эти условия, присоедините к библиотеке следующие уведомления. Безопаснее присоединять их к началу каждого исходного файла, чтобы наиболее эффективно выражать идею исключения гарантии. Каждый файл должен иметь, по крайней мере, одну строку «copyright» и указатель на то, где находится полный текст уведомления.

<одна строка для указания имени библиотеки и изложения общей идеи того, что она делает>

Copyright (C) <год> <имя автора>

Эта библиотека представляет собой свободное ПО; вы можете распространять его далее и / или модифицировать его в соответствии с условиями универсальной общедоступной лицензии GNU ограниченного действия, опубликованной Фондом свободного программного обеспечения; либо версии 2.1 этой Лицензии, либо (по вашему усмотрению) любой более поздней версии. Эта библиотека распространяется в надежде, что она будет полезна, но БЕЗ КАКИХ-ЛИБО ГАРАНТИЙ; даже без

Брошюра по технике безопасности

подразумеваемой гарантии КОММЕРЧЕСКОЙ ЦЕННОСТИ или ПРИГОДНОСТИ ДЛЯ КАКОЙ-ЛИБО ОПРЕДЕЛЕННОЙ ЦЕЛИ. Более подробные сведения смотрите в универсальной общедоступной лицензии GNU ограниченного действия. Копию универсальной общедоступной лицензии GNU ограниченного действия вы должны получить вместе с этой библиотекой. Если не получите, напишите в Free Software Foundation, Inc., 59 Temple Place, Suite 330, Boston, MA 02111-1307 США

Также добавьте информацию о том, как связаться с вами по электронной и обычной почте. Вы также должны добиться от своего работодателя (если вы работаете программистом) или вашего учебного заведения, если таковые имеются, подписания «отказа от авторских прав» в отношении библиотеки, если это необходимо. Вот образец такого документа; вам нужно только изменить имена.

Yooyodupe, Inc., настоящим отказывается от всех авторских прав и интересов в отношении библиотеки «Frob» (библиотека ПО для регуляторов точной настройки), написанной Джеймсом Рендомом Хекером.

Подпись: Тай Кун, 1 апреля 1990 г.

Тай Кун, вице-президент

Вот и все!

УНИВЕРСАЛЬНАЯ ОБЩЕДОСТУПНАЯ ЛИЦЕНЗИЯ ПРОЕКТА GNU

Версия 2, июнь 1991 г.

Copyright (C) 1989, 1991 Free Software Foundation, Inc. 59 Temple Place - Suite 330, Boston, MA 02111-1307, США

Каждому разрешается копировать и распространять дословные копии этого лицензионного документа, однако его изменение запрещено.

Преамбула

Лицензии для большинства программных средств предназначены для того, чтобы лишить вас свободы коллективного пользования делиться и изменения этих средств. В противоположность этому, универсальные общедоступные лицензии

проекта GNU призваны гарантировать вашу свободу коллективного пользования и модификации свободного ПО - чтобы программное обеспечение было свободным для всех его пользователей. Эта универсальная общедоступная лицензия применяется к большей части программного обеспечения Фонда свободного ПО и к любой другой программе, авторы которой согласны на ее использование. (Некоторое другое программное обеспечение Фонда свободного ПО подпадает под действие универсальной общедоступной лицензии библиотеки GNU, а не данной лицензии). Вы можете применить его и к своим программам. Когда мы говорим о свободном программном обеспечении, мы имеем в виду свободу использования, а не стоимость. Наши универсальные общедоступные лицензии предназначены для обеспечения того, чтобы у вас была свобода распространять копии свободного ПО (и взимать плату за эту услугу, если хотите); чтобы вы получали исходный код или могли получить его, если хотите; чтобы вы могли изменять программные коды и использовать их в новых свободных программах; и чтобы вы были в курсе того, что вы можете это делать.

Чтобы защитить ваши права, нам необходимо ввести ограничения, запрещающие дистрибьюторам лишать вас этих прав или просить вас передать эти права. Эти ограничения трансформируются в определенные обязанности для вас, если вы распространяете копии программных библиотек или модифицируете их. Например, если вы распространяете копии определенной библиотеки, бесплатно или за плату, вы должны предоставлять получателям все те права, которые мы предоставили вам. Вы должны заботиться о том, чтобы они тоже получали или могут получать исходный код. И вы должны указать им условия этого, чтобы они знали свои права. Мы защищаем ваши права в два этапа: (1) мы охраняем авторские права на программное обеспечение, и (2) мы предоставляем эту лицензию, которая дает вам законное разрешение на копирование, распространение и / или модификацию ПО. Кроме того, для защиты каждого автора и нас самих мы хотим убедиться в понимании всеми того факта, что не существует никаких гарантий для этого свободного программного обеспечения. Если программное обеспечение модифицировано и передано кем-то другим, мы хотим, чтобы его получатели знали, что то, что у них есть, не является оригиналом, так чтобы любые проблемы, привнесенные другими лицами, не отражались на репутации авторов.

И последнее, постоянной угрозой для любой свободной программы являются патенты. Мы хотим избежать опасности того, что вторичные распространители

Брошюра по технике безопасности

свободной программы будут индивидуально получать патентные лицензии, фактически делая эту программу патентованной. Чтобы предотвратить это, мы ясно дали понять, что любой патент должен быть лицензирован для свободного использования или не лицензировался вообще. Ниже приводятся точные условия копирования, распространения и модификации.

УСЛОВИЯ КОПИРОВАНИЯ, РАСПРОСТРАНЕНИЯ И МОДИФИКАЦИИ

0. Настоящая Лицензия применяется к любой программе или иной разработке, которая содержит уведомление, размещенное держателем авторских прав, в котором говорится, что она может распространяться в соответствии с условиями данной универсальной общедоступной лицензии. Используемое ниже понятие «Программа» означает любую программу или разработку; понятие «разработка, основанная на данной Программе» означает любую производную разработку в соответствии с толкованием, принятым в законе об авторском праве - то есть разработку, содержащую данную Программу или ее часть, либо дословно, либо с модификациями и / или переводом на другой язык. (В дальнейшем перевод включается без ограничений в понятие «модификация».) Каждый лицензиат указывается местоимением «вы».

Настоящая Лицензия не распространяется на иные действия, чем копирование, распространение и модификации; они не входят в сферу ее охвата. Акт запуска Программы не ограничивается, а на результаты работы такой программы условия Лицензии распространяются только в том случае, если контент программы представляет собой разработку, основанную на данной Программе (независимо от того была ли разработка сделана посредством работы данной Программы). Верно ли это, зависит от того, что делает эта Программа.

1. Вы можете копировать и распространять дословные копии полного исходного кода Программы после ее получения на любом носителе при условии, что вы тщательно и надлежащим образом публикуете на каждой копии соответствующее уведомление об авторских правах и отказ от гарантии; сохраняйте все примечания, относящиеся к настоящей Лицензии и отсутствию гарантий; предоставляйте другим получателям Программы копию настоящей Лицензии вместе Программой. Вы можете взимать плату за физический акт передачи

каждой копии, можете по своему усмотрению предлагать гарантийную защиту в обмен на плату.

2. Вы можете модифицировать свою копию или копии Программы или любой ее части, тем самым создавая разработку, основанную на данной Программе, копировать и распространять такие модификации или разработку в соответствии с положениями Статьи 1, приведенной выше, при условии, что вы также соблюдаете все указанные ниже условия.

- a) Вы должны принять меры, чтобы модифицированные файлы несли хорошо заметные уведомления о том, что вы изменили файлы, и дату каждого изменения.
- b) Вы должны добиваться, чтобы разработку, которую вы распространяете или публикуете, и которая полностью или частично содержит или является производной от Программы или любой ее части, лицензировали как единое целое свободно всем третьим лицам в соответствии с условиями настоящей Лицензии.
- c) Если модифицированная программа обычно считывает команды в интерактивном режиме при запуске, вы должны заставить ее при запуске для такого интерактивного использования самым обычным способом распечатывать или отображать объявление, включающее соответствующее уведомление об авторских правах, и уведомление о том, что гарантия отсутствует (или в противном случае сообщая, что вы предоставляете гарантию), и сообщающее, каким образом пользователь может просмотреть копию этой Лицензии. (Исключение: если сама программа является интерактивной и обычно не печатает такое объявление, вашей разработке, основанной на Программе, не требуется печатать объявление.)

Эти требования применяются к модифицированной разработке в целом. Если идентифицируемые программные секции этой разработки не являются производными от Программы и могут обоснованно считаться независимыми и отдельными разработками сами по себе, тогда данная Лицензия и ее условия не применяются к таким секциям при их распространении в виде отдельных разработок. Но когда вы распространяете те же секции в качестве части единого целого, которое является разработкой, основанной на Программе, то распространение целого должно производиться на условиях этой Лицензии, разрешения которой для других лицензиатов распространяются на все это единое целое и, следовательно, на любую и каждую его часть независимо от того, кто ее написал.

Таким образом, цель данного раздела не состоит в том, чтобы требовать или оспаривать ваши права на разработку, полностью написанную вами. Скорее, ее целью является реализация права контролировать распространение производных или коллективных разработок, выполненных на основе данной Программы. Кроме того, простое объединение другой разработки, не основанной на данной Программе, с самой Программой (или с иной разработкой на основе Программы) в том же файле или на дистрибутивном носителе не вводит другую разработку под действие настоящей Лицензии.

3. Вы можете копировать и распространять Программу (или разработку, основанную на ней, согласно Статье 2) в объектном коде или в исполняемой форме в соответствии с положениями Статей 1 и 2, приведенных выше, при условии, что вы также выполняете одно из следующих действий.
 - a) Сопровождаете ее полным соответствующим машиночитаемым исходным кодом, который должен распространяться в соответствии с положениями Статей 1 и 2, приведенными выше, на носителе, обычно используемом для обмена программными средствами; или,
 - b) Сопровождаете ее письменным предложением, действительным в течение как минимум трех лет, предоставлять третьим лицам за плату, не превышающую ваши затраты на физическое выполнение комплекта файлов исходного кода, полной машиночитаемой копией соответствующего исходного кода, которая должна распространяться в соответствии с условиями Статей 1 и 2, приведенных выше, на носителе, обычно используемом для обмена программными средствами; или,
 - c) Сопровождаете ее информацией, которую вы получили в качестве предложения о распространении соответствующего исходного кода.

(Эта альтернатива разрешена только для некоммерческого распространения и только в том случае, если вы получили программу в объектном или исполняемом виде вместе с таким предложением в соответствии с подразделом b, приведенным выше).

Исходный код для разработки означает предпочтительную форму разработки для внесения в нее модификаций. Для разработки в форме исполнимой программы понятие «исходный код» означает весь исходный код для всех со-

держщихся в программе модулей, а также любые связанные с программой файлы определений интерфейса и скрипты, используемые для управления компиляцией и инсталляцией исполняемого программного модуля. Однако, в качестве специального исключения, распространяемый исходный код не должен включать в себя ничего, что обычно распространяется (в форме исходного кода или в двоичной форме) вместе с основными компонентами (компилятор, ядро и т. д.) операционной системы, на которой выполняется исполняемый файл, если сам этот компонент не сопровождает исполняемый файл. Если распространение объектного кода производится путем предоставления доступа к копированию из указанного места, то предоставление эквивалентного доступа для копирования исходного кода из того же места удовлетворяет требованию распространения исходного кода, даже если третьи стороны не вынуждены копировать исходный код вместе с объектным кодом.

4. Вы не можете копировать, модифицировать, сублицензировать или распространять Программу, за исключением случаев, в явно выраженной форме предусмотренных настоящей Лицензией. Любая попытка в противоречии указанному копировать, модифицировать, сублицензировать или распространять Программу является незаконной и автоматически аннулирует ваши права в соответствии с настоящей Лицензией. Однако стороны, получившие копии или права от вас по настоящей Лицензии, не обязаны аннулировать свои лицензии до тех пор, пока такие стороны остаются в полном согласии.
5. Вы не обязаны принимать эту Лицензию, так как вы ее не подписывали. Однако ничто иное не дает вам разрешения на модификацию или распространение Программы или производных от нее разработок. Эти действия запрещены законом, если вы не принимаете настоящую Лицензию. Поэтому, модифицируя или распространяя Программу (или любую разработку, основанную на данной Программе), вы тем самым подтверждаете принятие вами этой Лицензии в отношении таких действий и всех ее условий в отношении копирования, распространения или модификации Библиотеки или разработки, основанной на ней.
6. Каждый раз, когда вы распространяете далее Программу (или любую разработку, основанную на данной Программе), получатель автоматически получает лицензию от первоначального лицензиара на копирование, распространение, компоновку или модификацию Программы в соответствии с этими услови-

ями. Вы не имеете права налагать никаких дополнительных ограничений на осуществление получателями прав, предоставленных настоящим документом. Вы не несете ответственности за обеспечение соблюдения этой Лицензии третьими лицами.

7. Если в результате судебного решения или обвинения в нарушении патента, или по любой другой причине (не ограничиваясь патентными вопросами) на вас возлагают ответственность (по решению суда, договору или иным образом), которая противоречит условиям настоящей Лицензии, это не освобождает вас от соблюдения условий настоящей Лицензии. Если вы не можете распространять свои разработки таким образом, чтобы одновременно выполнять свои обязательства по этой Лицензии и любые другие соответствующие обязательства, то, как следствие, вы не имеете права распространять эту Программу вообще. Например, если патентная лицензия не разрешает бесплатное дальнейшее распространение Программы всеми теми, кто получает копии прямо или косвенно через вас, то единственным способом, которым вы могли бы удовлетворить как это требование, так и условия настоящей Лицензии, было бы полное воздержание от распространения Программы.

Если какая-то часть этой статьи считается недействительной или не имеющей законной силы при каких-либо конкретных обстоятельствах, остальные положения статьи должны применяться, а эта статья в целом имеет своей целью применение в других обстоятельствах. Цель данного раздела не является причиной того, что вы нарушаете какие-либо патенты или вызываете претензии в отношении иных имущественных прав, или оспариваете действительность любых таких претензий. Единственная цель этой статьи - защитить целостность системы распространения свободного программного обеспечения, которая реализуется с помощью практики открытых лицензионных соглашений. Многие люди внесли великодушные вклады в широкий ассортимент программного обеспечения, распространяемого через эту систему, полагаясь на ее последовательное применение. Автору / донору решать, хочет ли он или нет распространять ПО через какую-либо другую систему, и лицензиат не может навязывать ему этот выбор. Этот раздел призван способствовать полному пониманию того, что, как считается, является следствием остальной части настоящей Лицензии.

8. Если распространение и / или использование Программы ограничено в некоторых странах либо патентами, либо интерфейсами, защищенными авторским правом, первоначальный владелец авторских прав, который размещает Программу в соответствии с настоящей Лицензией, может добавить явное географическое ограничение распространения, исключая такие страны, чтобы распространение было разрешено только в странах, не исключенных таким образом. В этом случае эта Лицензия включает это ограничение, как если бы оно было письменно приведено в тексте настоящей Лицензии.
9. Фонд свободного программного обеспечения может время от времени публиковать обновленные и / или новые версии Универсальной общедоступной лицензии. Такие новые версии будут схожи по духу с настоящей версией, но могут отличаться в деталях для решения новых проблем. Каждая версия получает опознавательный номер версии. Если в Программе указывается номер версии этой Лицензии, которая применяется к ней, и расширяющее указание «любая более поздняя версия», то у вас есть возможность следовать условиям этой или любой более поздней версии, опубликованной Фондом свободного ПО. Если в Программе не указан номер версии лицензии, то вы можете выбрать любую версию, когда-либо опубликованную Фондом свободного ПО.
10. Если вы хотите включить части Программы в другие свободные программы, условия распространения которых несовместимы с этими, напишите автору, чтобы получить разрешение. Что касается ПО, защищенного авторским правом Фонда свободного программного обеспечения, то напишите в Фонд; мы иногда делаем исключения в отношении этого. Наше решение будет руководствоваться двумя целями: (1) сохранения свободного статуса всех производных от нашего свободного ПО и (2) содействия коллективному и многократному использованию программного обеспечения в целом.

ОТСУТСТВИЕ ГАРАНТИИ

11. ПОСКОЛЬКУ ДАННАЯ ПРОГРАММА ЛИЦЕНЗИРОВАНА КАК СВОБОДНАЯ, ГАРАНТИЯ ДЛЯ БИБЛИОТЕКИ НЕ ПРЕДОСТАВЛЯЕТСЯ В ПРЕДЕЛАХ, ДОПУСКАЕМЫХ ПРИМЕНИМЫМ ЗАКОНОДАТЕЛЬСТВОМ. ЗА ИСКЛЮЧЕНИЕМ ТЕХ СЛУЧАЕВ, КОГДА ПРЕДУСМОТРЕНО ИНОЕ, УКАЗАННОЕ В ПИСЬМЕННОЙ ФОРМЕ ДЕРЖАТЕЛЯМИ АВТОРСКИХ ПРАВ И / ИЛИ ДРУГИМИ СТОРОНАМИ, ПРОГРАММУ ПРЕДОСТАВЛЯЮТ НА УСЛОВИЯХ «КАК ЕСТЬ» БЕЗ КАКИХ-ЛИБО

ГАРАНТИЙ, ЯВНЫХ ИЛИ ПОДРАЗУМЕВАЕМЫХ, В ЧАСТНОСТИ, БЕЗ ПОДРАЗУМЕВАЕМЫХ ГАРАНТИЙ КОММЕРЧЕСКОЙ ЦЕННОСТИ И ПРИГОДНОСТИ ДЛЯ КАКОЙ-ЛИБО ОПРЕДЕЛЕННОЙ ЦЕЛИ. ВСЕГДА РИСК В ОТНОШЕНИИ КАЧЕСТВА И ЭФФЕКТИВНОСТИ БИБЛИОТЕКИ ВОЗЛАГАЕТСЯ НА ВАС. В ТОМ СЛУЧАЕ ЕСЛИ ПРОГРАММА ОКАЗЫВАЕТСЯ ДЕФЕКТНОЙ, ВЫ ПРИНИМАЕТЕ НА СЕБЯ СТОИМОСТЬ ВСЕХ НЕОБХОДИМЫХ РАБОТ ПО ОБСЛУЖИВАНИЮ, РЕМОНТУ ИЛИ ВНЕСЕНИЮ ПОПРАВК.

12. НИ ПРИ КАКИХ ОБСТОЯТЕЛЬСТВАХ, ЕСЛИ ТОЛЬКО ТОГО НЕ ТРЕБУЕТ ПРИМЕНИМОЕ ЗАКОНОДАТЕЛЬСТВО ИЛИ ПИСЬМЕННОЕ СОГЛАШЕНИЕ, ДЕРЖАТЕЛИ АВТОРСКОГО ПРАВА ИЛИ ЛЮБАЯ ИНАЯ СТОРОНА, КОТОРАЯ МОЖЕТ МОДИФИЦИРОВАТЬ И / ИЛИ ПОВТОРНО РАСПРОСТРАНЯТЬ ПРОГРАММУ, КАК РАЗРЕШЕНО ВЫШЕ, НЕ НЕСЕТ ОТВЕТСТВЕННОСТИ ЗА УЩЕРБ, В ТОМ ЧИСЛЕ ЗА ЛЮБОЙ ОБЩИЙ, ФАКТИЧЕСКИЙ, СЛУЧАЙНЫЙ ИЛИ КОСВЕННЫЙ УЩЕРБ, ПОНЕСЕННЫЙ В РЕЗУЛЬТАТЕ ИСПОЛЬЗОВАНИЯ ИЛИ НЕВОЗМОЖНОСТИ ИСПОЛЬЗОВАНИЯ ПРОГРАММЫ (В ЧАСТНОСТИ, УЩЕРБ, ПОНЕСЕННЫЙ ВАМИ ИЛИ ТРЕТЬИМИ СТОРОНАМИ ВСЛЕДСТВИЕ ПОТЕРИ ИЛИ НЕТОЧНОСТИ ДАННЫХ, ИЛИ НЕПРИГОДНОСТЬЮ ПРОГРАММЫ ДЛЯ РАБОТЫ С КАКИМ-ЛИБО ИНЫМ ПРОГРАММНЫМ ОБЕСПЕЧЕНИЕМ), ДАЖЕ ЕСЛИ ТАКОЙ ДЕРЖАТЕЛЬ ИЛИ ДРУГИЕ СТОРОНЫ БЫЛИ ПРЕДУПРЕЖДЕНЫ О ВОЗМОЖНОСТИ ТАКОГО УЩЕРБА.

ЗАВЕРШЕНИЕ УСЛОВИЙ

Как применять эти условия к вашим новым программам

Если вы разрабатываете новую программу и хотите добиться максимального использования ее широкими кругами пользователей, рекомендуем сделать ее свободным ПО, которое каждый может модифицировать и распространять далее. Чтобы сделать это, присоедините к программе следующие уведомления. Безопаснее присоединять их к началу каждого исходного файла, чтобы наиболее эффективно выражать идею исключения гарантии. Каждый файл должен иметь, по крайней мере, одну строку «copyright» и указатель на то, где находится полный текст уведомления.

<одна строка для указания имени программы и изложения общей идеи того, что она делает>

Copyright (C) <год> <имя автора>

Эта программа представляет собой бесплатное ПО; вы можете распространять ее далее и / или модифицировать ее в соответствии с условиями универсальной общедоступной лицензии GNU, опубликованной Фондом свободного программного обеспечения; либо версии 2 этой Лицензии, либо (по вашему усмотрению) любой более поздней версии. Эта программа распространяется в надежде, что она будет полезна, но БЕЗ КАКИХ-ЛИБО ГАРАНТИЙ; даже без подразумеваемой гарантии КОММЕРЧЕСКОЙ ЦЕННОСТИ или ПРИГОДНОСТИ ДЛЯ КАКОЙ-ЛИБО ОПРЕДЕЛЕННОЙ ЦЕЛИ. Более подробные сведения смотрите в универсальной общедоступной лицензии GNU. Копию универсальной общедоступной лицензии GNU вы должны получить вместе с этой программой. Если не получите, напишите в Free Software Foundation, Inc., 59 Temple Place, Suite 330, Boston, MA 02111-1307 США

Также добавьте информацию о том, как связаться с вами по электронной и обычной почте. Если программа является интерактивной, сделайте так, чтобы при запуске в интерактивном режиме она выдавала короткое уведомление, подобное приведенному ниже.

«Gnomovision, версия 69, Copyright (C), год, имя автора. Gnomovision поставляется на условиях АБСОЛЮТНОГО ОТСУТСТВИЯ ГАРАНТИИ; для получения дополнительной информации введите команду «show w». Это бесплатное программное обеспечение, вы можете распространять его далее на определенных условиях; для получения дополнительной информации введите команду «show c».

Гипотетические команды `show w` и `show c` должны отображать на дисплее соответствующие части вышеупомянутой Универсальной общедоступной лицензии. Конечно, команды, которые вы используете, могут называться несколько иначе, чем «show w» и «show c». Они могут быть даже щелчками мыши или пунктами меню - всем, что подходит вашей программе. Вы также должны добиться от своего работодателя (если вы работаете программистом) или вашего учебного заведения, если таковые имеются, подписания «отказа от авторских прав» в отношении данной программы, если это необходимо. Вот образец такого документа; вам нужно только изменить имена.

Yooyodune, Inc., настоящим отказывается от всех авторских прав и интересов в отношении программы «Gnomovision» (которая создает переходы к компиляторам), написанной Джеймсом Хекером.

<Подпись: Тай Кун>, 1 апреля 1989 г.

Тай Кун, вице-президент

Брошюра по технике безопасности

Эта Универсальная общедоступная лицензия не позволяет включать вашу программу в программы с закрытым исходным кодом. Если ваша программа является библиотекой подпрограмм, вы можете считать более полезным компоновку программных приложений с закрытым исходным кодом с данной библиотекой. Если это то, что вы хотите сделать, используйте Универсальную общедоступную Лицензию библиотеки GNU вместо этой Лицензии.

Общедоступная лицензия Mozilla, версия 2.0

Толкование терминов

1.1. Понятие «Соавтор»

означает любое физическое или юридическое лицо, которое создает, способствует созданию или владеет защищенным программным обеспечением.

1.2. Понятие «Версия Соавтора»

означает комбинацию вкладов других (если таковые имеются) Соавторов в разработку, использованных неким Соавтором, а также вклад этого Соавтора в разработку.

1.3. Понятие «Вклад в разработку»

означает закрытое программное обеспечение одного конкретного Соавтора.

1.4. Понятие «Защищенное программное обеспечение»

означает форму исходного кода, к которой первоначальный Соавтор присоединил уведомление в Приложении А, исполняемую форму такой формы исходного кода и изменения такой формы исходного кода, в каждом случае включая части вышеуказанного.

1.5. Понятие «Несовместимое с вторичными лицензиями»

означает

(а), что первоначальный Соавтор присоединил уведомление, описанное в Приложении В, к данному защищенному ПО; или

(б) что данное защищенное ПО представлено в соответствии с условиями версии 1.1 или более ранней версии Лицензии, но не в соответствии с условиями вторичной лицензии.

1.6. Понятие «Исполняемая форма»

означает любую форму разработки, отличную от формы исходного кода.

1.7. Понятие «Развернутая разработка»

означает разработку, которая объединяет Защищенное ПО с другим материалом в отдельном файле или файлах, который не является Защищенным ПО.

1.8. Понятие «Лицензия»

означает данный документ.

1.9. Понятие «Лицензируемый»

означает обладание правом на передачу прав в максимально возможной степени, будь то во время первоначальной или последующей передачи любых и всех прав, предоставляемых настоящей Лицензией.

1.10. Понятие «Модификации»

означает любое из указанного ниже:

(а) любой файл в форме исходного кода, который является результатом добавления, удаления или изменения содержимого Защищенного ПО; или

(б) любой новый файл в форме исходного кода, который содержит любое Защищенное ПО.

1.11. Понятие «Патентные требования» Соавтора

означает любое патентное требование (требования), - в том числе в отношении метода, процедуры и аппаратных требований, в любом патенте, доступные для лицензирования Соавтором, которые без выдачи Лицензии нарушались бы путем изготовления, использования, продажи, предложения для сбыта, передачи прав по договору, импорта, либо передачи Соавтором его вкладов в разработку или Версии Соавтора.

1.12. Понятие «Вторичная лицензия»

означает либо Универсальную общедоступную лицензию проекта GNU версии 2.0, Универсальную общедоступную лицензию проекта GNU ограниченного действия версии 2.1, Универсальную общедоступную лицензию Affero проекта GNU версии 3.0, либо любую более позднюю версию этих лицензий.

Брошюра по технике безопасности

1.13. Понятие «Форма исходного кода»

означает форму разработки, предпочтительную для выполнения модификаций.

1.14. «Вы» (или «Ваш»)

означает физическое или юридическое лицо, осуществляющее права в соответствии с настоящей Лицензией. Для юридических лиц понятие «Вы» включает в себя любое лицо, которое контролирует, контролируется или находится под общим контролем с Вами. Для целей этого определения понятие «контроль» означает (а) полномочия, прямые или косвенные, для руководства или управления таким юридическим лицом, будь то по контракту или иным образом, или (б) владение более чем пятьюдесятью процентами (50%), акций или бенефициарное право владения таким лицом.

Выдача лицензии и условия

2.1. Выдача

Каждый Соавтор настоящим документом выдает вам всемирную бесплатную неисключительную лицензию:

(а) в соответствии с патентными претензиями такого участника, чтобы производить, использовать, продавать, предлагать на продажу, производить, импортировать и иным образом передавать либо свои взносы, либо свою версию участника. (а) в соответствии с правами интеллектуальной собственности (за исключением патентов или товарных знаков), лицензируемыми Соавтором для использования, воспроизводства, предоставления в распоряжение, модификации, отображения, выполнения, распространения и иного использования его Вкладов в разработку, либо на немодифицированной основе, либо вместе с Модификациями, либо как часть некой Развернутой разработки; а также

(б) в соответствии с Патентными требованиями Соавтора для того, чтобы производить, использовать, продавать, предлагать на продажу, предоставлять в распоряжение, импортировать и иным образом передавать свои Вклады в разработку, либо свою Версию Соавтора.

2.2. Дата вступления в силу

Лицензии, выданные в Статье 2.1 в отношении любого Вклада в разработку,

вступают в силу для каждого Вклада в разработку в день, когда Соавтор впервые распространяет такой Вклад.

2.3. Ограничения в отношении сферы действия передачи прав

Лицензии, выданные в этой Статье 2, являются единственными правами, предоставленными в соответствии с настоящей Лицензией. Никакие дополнительные права или лицензии не должны подразумеваться в результате распространения или лицензирования Защищенного ПО в соответствии с настоящей Лицензией.

Несмотря на положения раздела 2.1 (b), приведенного выше, патентная лицензия не предоставляется Соавтором:

(а) для любого кода, который Соавтор удалил из Защищенного ПО; или

(б) для нарушений прав интеллектуальной собственности, вызванных: (i) сделанными вами и любой иной третьей стороной модификациями Защищенного ПО или (ii) комбинацией Вкладов в разработку с другим программным обеспечением (за исключением комбинации, являющейся частью его Версии Соавтора); или

(с) в соответствии с Патентными требованиями, нарушенными Защищенным ПО при отсутствии его Вкладов в разработку.

Настоящая Лицензия не предоставляет никаких прав на товарные знаки, знаки обслуживания или логотипы какого-либо СОАВТОРА (за исключением случаев, когда это может потребоваться для соблюдения требований уведомления в Разделе 3.4).

2.4. Последующие лицензии

Никакой Соавтор не предоставляет дополнительных прав по вашему выбору для распространения Защищенного ПО в соответствии с последующей версией настоящей Лицензии (см. раздел 10.2) или в соответствии с условиями Вторичной лицензии (если это разрешено условиями раздела 3.3).

2.5. Заявление
Каждый Соавтор заявляет о своей уверенности в том, что его Вклады в разработку являются его оригинальными произведениями, или что он обладает достаточными правами на предоставление прав в отношении его Вкладов в разработку, передаваемых настоящей Лицензией.

2.6. Правомерное использование

Настоящая Лицензия не предназначена для ограничения каких-либо прав, которыми Вы обладаете в соответствии с применимыми доктринами авторских прав на правомерное использование, частную деловую практику и прочее.

2.7. Условия

Разделы 3.1, 3.2, 3.3 и 3.4 оговаривают условия лицензий, выданных в разделе 2.1.

Обязанности

3.1. Распространение в исходной форме

Все распространение Защищенного ПО в форме исходных кодов, включая любые модификации, которые Вы создаете или в которых есть ваш вклад в разработку, должно соответствовать условиям настоящей Лицензии. Вы должны сообщать получателям, что Защищенное ПО в форме исходного кода регулируется условиями настоящей Лицензии, и указывать, как они могут получить копию этой Лицензии. Вы не можете пытаться изменить или ограничить права получателей ПО в форме исходного кода.

3.2. Распространение в исполняемой форме

Если вы распространяете Защищенное ПО в исполняемой форме, то:

(а) такое Защищенное ПО также должно предоставляться в форме исходного кода, как изложено в Разделе 3.1, и Вы должны сообщать получателям ПО в исполняемой форме, как они могут получить копию ПО в форме исходного кода рациональными средствами, своевременно, за плату, не превышающую стоимости распространения получателю; а также

(б) Вы можете распространять такую исполняемую форму в соответствии с условиями настоящей Лицензии или сублицензировать ее на различных условиях при условии, что лицензия на исполняемую форму не будет пытаться ограничить или изменить права получателей ПО в форме исходного кода, распространяемого в соответствии с настоящей Лицензией,

3.3. Распространение Развернутой разработки

Вы можете создать и распространять Развернутую разработку на условиях по вашему выбору, при условии, что вы также выполняете требования насто-

ящей Лицензии для Защищенного программного обеспечения. Если Развернутая разработка представляет собой комбинацию Защищенного ПО с некой разработкой, регулируемой одной или несколькими Вторичными лицензиями, а данное Защищенное ПО не является несовместимым с Вторичными лицензиями, то эта Лицензия разрешает вам дополнительно распространять такое Защищенное ПО в соответствии с условиями такой Вторичной лицензии (лицензий), с тем чтобы получатель Расширенной разработки мог по своему усмотрению дополнительно распространять Защищенное ПО в соответствии с условиями настоящей Лицензии или такой Вторичной лицензии (лицензий).

3.4. Уведомления

Вы не можете удалять или изменять содержание лицензионных уведомлений (в том числе уведомлений об авторских правах, уведомлений о патентах, об отказе от гарантий или ограничении ответственности), содержащиеся в форме исходного кода Защищенного ПО, за исключением того, что вы можете изменять любые лицензионные уведомления в пределах, необходимых для устранения известных фактических неточностей.

3.5. Применение дополнительных условий

Вы можете предлагать и взимать плату за гарантии, техническую поддержку, обязательства по возмещению ущерба или обязательства юридической ответственности перед одним или несколькими получателями Защищенного программного обеспечения. Однако вы можете сделать это только от своего имени, а не от имени какого-либо другого Соавтора. Вы должны абсолютно ясно и недвусмысленно заявлять, что любая такая гарантия, техническая поддержка, обязательства по возмещению ущерба или обязательства юридической ответственности предлагаются только Вами, и Вы тем самым соглашаетесь возместить каждому Соавтору ущерб, понесенный таким Соавтором в результате условий гарантии, техподдержки, возмещения или ответственности, которые вы предлагаете. Вы можете вводить дополнительные ограничения гарантии и ответственности, характерные для какой-либо конкретной юрисдикции.

Невозможность выполнения условий Лицензии вследствие требований закона или нормативно-правового акта

Если вы не можете выполнить какие-либо условия настоящей Лицензии в отношении отдельных частей или всего Защищенного ПО ввиду требований закона, судебного приказа или нормативно-правового документа, то вы должны: (а) соблюдать условия настоящей Лицензии до максимально возможного предела; и (b) описать ограничения и программный код, на который они неблагоприятно влияют. Такое описание должно быть помещено в текстовый файл, включенный во все дистрибутивы Защищенного ПО, подпадающего под действие настоящей Лицензии. За исключением случаев, запрещенных законом или нормативно-правовым документом, такое описание должно быть достаточно подробным для того, чтобы получатель, обладающий обычной квалификацией, был способен его понять.

Прекращение действия Лицензии

5.1. Права, предоставленные в соответствии с настоящей Лицензией, автоматически прекращают действие, если Вы не соблюдаете какое-либо из ее условий. Однако если вы становитесь отвечающим требованиям Лицензии, тогда права, предоставленные Лицензией от некоего конкретного Соавтора, восстанавливаются (а) временно, если и до тех пор, пока этот Соавтор не прекратит действие предоставленных Вам прав безоговорочно и навсегда; и (b) на постоянной основе, если Соавтор окажется не в состоянии любыми разумными средствами уведомить вас о несоблюдении требований до истечения 60 дней после того, как вы снова станете отвечающим требованиям Лицензии. Кроме того, лицензионные права, предоставленные Вам конкретным Соавтором, восстанавливаются на постоянной основе, если этот Соавтор уведомит вас о несоблюдении какими-либо рациональными средствами, - причем это является первым разом, когда вы получили уведомление о несоблюдении условий Лицензии от данного Соавтора, - и Вы станете отвечающим требованиям Лицензии до истечения 30 дней после получения уведомления.

5.2. Если вы возбуждаете судебный процесс против какого-либо юридического лица, заявив о нарушении патентного права

(за исключением установительных исков, контрисков и встречных исков), и утверждая, что Версия Соавтора прямо или косвенно нарушает какой-либо патент, тогда права, предоставленные вам любым и всеми Соавторами Защищенного ПО в соответствии с разделом 2.1 настоящей Лицензии, прекращают действие.

5.3. В случае прекращения действия в соответствии с разделами 5.1 или 5.2, приведенными выше, все лицензионные соглашения конечных пользователей (за исключением дистрибьюторов и торговых посредников), которые были законно предоставлены Вами или Вашими дистрибьюторами в соответствии с настоящей Лицензией, должны оставаться в силе до прекращения действия.

6. Отказ от гарантий

Защищенное ПО предоставляется в соответствии с настоящей Лицензией на условиях «как есть», без каких-либо гарантий, выраженных, подразумеваемых или предписанных законом, в частности, без гарантий того, что Защищенное ПО не имеет дефектов, обладает коммерческой ценностью, пригодной для конкретного цели или не нарушает чьи-либо авторские права. Весь риск в отношении качества и эффективности Защищенного программного обеспечения возлагается на вас.

В том случае, если Защищенное ПО оказывается дефектной в каком-либо отношении, Вы принимаете на себя стоимость всех необходимых работ по обслуживанию, ремонту или внесению поправок. Это отказ от гарантии является неотъемлемой частью настоящей Лицензии. Согласно условиям настоящей Лицензии не разрешается использовать какое-либо Защищенное ПО, не подпадающее под действие этой оговорки об отказе от гарантии.

7. Ограничение ответственности

Ни при каких обстоятельствах и ни в какой правовой теории, будь то гражданско-правовой деликт (в том числе халатность), договорное или иное право, любой Участник, или любое лицо, распространяющее Защищенное ПО, как разрешено выше, не должно нести ответственности перед Вами за любые прямые, косвенные, специальные, случайные или косвенные убытки любого характера, в частности, за упущенную выгоду, утрату репутации, прекращение работы, выход из строя или неисправность компьютера, либо любые иные коммерческие ущербы и убытки, даже если потерпевшая сторона должна была быть проинформирована о возможности такого ущерба. Это ограничение ответственности не должно распространяться на ответственность за смерть или телесные повреждения в результате халатности вышеуказанной стороны в той мере, в которой применимый закон запрещает такое ограничение. Некоторые страны, а также некоторые штаты США не допускают исклю-

чений или ограничений ответственности за случайные или косвенные убытки или не допускают подразумеваемых гарантий, поэтому вышеупомянутые исключения могут не распространяться на ваш случай.

8. Судебный иск

Любой судебный иск, связанный с настоящей Лицензией, может быть подан только в суды той юрисдикции, в которой ответчик ведет свою основную коммерческую деятельность, и такой судебный процесс должен регулироваться законами этой юрисдикции без ссылки на коллизию прав. Ничто в этом разделе не должно препятствовать возможности любой стороны предъявлять встречные претензии или контр-иски.

9. Разное

Настоящая Лицензия представляет собой полное и исчерпывающее соглашение в отношении ее предмета. Если какое-либо положение настоящей Лицензии считается не обладающим правовой санкцией, такое положение должно быть реформировано только в той мере, в какой это необходимо для обеспечения его правовой санкцией. Любой закон или правовая норма, в соответствии с которой формулировка договора может толковаться против разработчика документа, не может использоваться для толкования настоящей Лицензии против Соавтора.

10. Версии Лицензии

10.1. Новые версии

Распорядителем данной лицензии является Фонд Mozilla. За исключением случаев, предусмотренных в разделе 10.3, никто, кроме распорядителя лицензий, не имеет права изменять или публиковать новые версии настоящей Лицензии. Каждая версия будет получать опознавательный номер версии.

10.2. Действие новых версий

Вы можете распространять Защищенное программное обеспечение в соответствии с условиями той версии Лицензии, на основании которой Вы изначально получили это Защищенное ПО, или в соответствии с условиями любой последующей версии, опубликованной распорядителем лицензии.

10.3. Модифицированные версии

Если вы создаете программное обеспечение, не регулируемое этой Лицензией, и хотите создать новую лицензию для такого ПО, вы можете создать и ис-

пользовать модифицированную версию настоящей Лицензии, переименовав лицензию и удалив любые ссылки на название распорядителя лицензии (за исключением его упоминания в уведомлении, что такая модифицированная лицензия отличается от настоящей Лицензии).

10.4. Распространение ПО в форме исходного кода несовместимой с Вторичными лицензиями Если вы решаете распространять ПО в форме исходного кода, которая несовместима с Вторичными лицензиями согласно условиям данной версии Лицензии, то необходимо добавлять уведомление, приведенное в Приложении В к настоящей Лицензии.

Приложение А - Уведомление о лицензии для формы исходного кода

Эта форма исходного кода подпадает под условия Общедоступной лицензии Mozilla (MPL), версия 2.0. Если копия MPL не была распространена вместе с этим файлом, вы можете получить ее по сетевому адресу <http://mozilla.org/MPL/2.0/>.

Если это невозможно или желательно поместить уведомление в некоем конкретном файле, то Вы можете поместить уведомление в любое место (например, файл LICENSE в соответствующей директории), где получатель, вероятно, будет искать такое уведомление.

Вы можете добавить дополнительные точные уведомления о праве собственности в отношении авторских прав.

Приложение В - Извещение о несовместимости с вторичными лицензиями

Эта форма исходного кода «Несовместима с вторичными лицензиями», как это определено в Общедоступной лицензии Mozilla, версия 2.0.

Уведомление о программном обеспечении третьей стороны /

Этот программный продукт содержит следующее программное обеспечение, прямо или косвенно лицензированное O & P Corporation разработчиками третьей стороны. Пожалуйста, обратитесь к файлам PDF на указанной веб-странице, чтобы прочесть уведомления, отвечающие на запросы владельцев авторских прав на все части программного обеспечения.

<http://www.onkyo.com/manual/oss/2016avr.pdf>

curl

Copyright (c) 1996 - 2015, Даниел Стернберг, daniel@haxx.se. Все права защищены.

Брошюра по технике безопасности

dbus-1

В отношении данной лицензии - Copyright (C) 2003-2004 Лоуренс И. Росен. Все права защищены.

dropbear

Copyright (c) 2002-2013 Мэтт Джонстон

В отношении отдельных частей - Copyright (c) 2004 Михня Стоенеску

Все права защищены.

hostap-daemon

Copyright (c) 2002-2012, Джоуни Мэйлинен <j@w1.fi> и соавторы

Все права защищены.

iw

Copyright (c) 2007, 2008 Иоганнес Берг

Copyright (c) 2007 Анди Лютомирский

Copyright (c) 2007 Майк Кершо

Copyright (c) 2008-2009 Луис Р. Родригес

libbz2-0

В отношении этой программы, «bzip2», связанной с ними библиотеки «libbz2» и всей документации - Copyright (C) 1996-2010 Джулиан Р. Стюард. Все права защищены.

libcap2

Copyright (c) 1997-8 ,2008 Эндрю Дж. Морган <morgan@kernel.org>

libcrypto1.0.0

Copyright (c) 1998-2011 The OpenSSL Project. Все права защищены.

libcurl5

Copyright (c) 1996 - 2014, Даниел Стернберг, <daniel@haxx.se>. Все права защищены.

libdbus-1-3

Copyright (C) 2003-2004 Лоуренс И. Росен. Все права защищены.

libexpat1

Copyright (c) 1998, 1999, 2000 Thai Open Source Software Center Ltd и Кларк Купер
Copyright (c) 2001, 2002, 2003, 2004, 2005, 2006 Зарубежный эксплуатационный персонал.

libffi6

Copyright (c) 1996-2012 Anthony Green, Red Hat, Inc. и другие.

libflac8

Copyright (C) 2000,2001,2002 Free Software Foundation, Inc.

51 Franklin St, Fifth Floor, Boston, MA 02110-1301 USA

Copyright (C) 2000-2009 Джош Колсон

Copyright (C) 2011-2013 Xiph.Org Foundation

libformw5

Copyright (C) 1998-2004,2006 Free Software Foundation, Inc.

libfreetype6

Copyright 2005-2010, 2013 Дейвид Тёрнер, Роберт Вильгельм и Вернер Лемберг.

libglib-2.0-0

pcrc : Copyright (c) 1997-2012 Кембриджский университет

libjpeg8

ПО для работы с форматом разработки JPEG Independent JPEG Group

Copyright (C) 1991-2012, Томас Дж. Лэйн, Гвидо Воллбединг.

liblog4cplus-1.1-9

Copyright (C) 1999-2009 Соавторы для проекта log4cplus. Все права защищены.

libmenuw5

Copyright (C) 1998-2004,2006 Free Software Foundation, Inc.

libncursesw5

Copyright (C) 1998-2004,2006 Free Software Foundation, Inc.

Брошюра по технике безопасности

libogg0

Copyright (C) 2002 Xiph.Org Foundation

libopus0

Copyright 2001-2011 Xiph.Org, Skype Limited, Octasic, Джин-Марк Валин, Тимоти Б. Террибери, CSIRO, Грегори Максвелл, Марк Боргердинг, Эрик де Кастро Лопо

liborc-0.4-0

ORC (Oil Runtime Compiler)

Copyright 2002 - 2009 Дейвид А. Шлиф <ds@schleef.org>

Copyright (C) 1997 - 2002, Макото Мацумото и Такуи Нишимура

libpanelw5

Copyright (C) 1998-2004,2006 Free Software Foundation, Inc.

libpopt0

Copyright (c) 1998 Red Hat Software

libssl1.0.0

Copyright (c) 1998-2011 The OpenSSL Project. Все права защищены.

libtinfo5

Copyright (C) 1998-2004,2006 Free Software Foundation, Inc.

libuuid1

Copyright (C) 1996, 1997, 1998, 1999 Теодор Тс'о

libvorbis

Copyright (C) 2002-2008 Xiph.Org Foundation

libx11-6

Copyright (C) 2003-2006,2008 Джеми Шарп, Джош Триплетт

Copyright © 2009 Red Hat, Inc.

Copyright 1990-1992,1999,2000,2004,2009,2010 Oracle и/или ее дочерние компании.

libxau6

Copyright 1988, 1993, 1994, 1998 The Open Group

libxcb1

Copyright (C) 2001-2006 Барт Месси, Джеми Шарп и Джош Триплетт Все права защищены.

libxdmcp6

Copyright 1989, 1998 The Open Group

libxml2

Copyright (C) 1998-2012 Даниел Вейллард

nanomsg

Ахилл Руссел <ach@fb.com> Александер Фабьяник <alex@pocoproject.org>

Алекс Брем <alex@fluktuation.net> Андре Джонссон <andre.jonsson@dataductus.se> Эндрю Старкс <andrew.starks@trms.com> Арам Сантогидис <aram.santogidis@cern.ch>

Арк Дегтярёв <a@amcloud.co> Билл Мак-Кроски <Bill.McCroskey@Crown.com>

Борис Зентнер <bzm@2bz.de> Брюс Митченер <bruce.mitchener@gmail.com>

Бруно Биграс <bigras.bruno@gmail.com> Чип Салзенберг <chip@pobox.com>

Дейвид Бек <dbeck@beckground.hu> Диркян Охтмен <dirkjan@ochtman.nl>

Донг Фанг <yp.fangdong@gmail.com> Дрю Кроуфорд <drew@sealedabstract.com> Дилан Соколовски <dsocolobsky@gmail.com>

Эмерик Шевалье <emericchevalier.pro@gmail.com>

Эмиль Ремер Берфинг <esmil@mailme.dk> Эван Уис <evan@neomantra.net>

Гарет Робертс <blutack@gmail.com> Гарет д'Аморе <garrett@damore.org>

Гонзаго Дитхелм <gonzalo.diethelm@diethelm.org>

Горав Гупта <g.gupta@samsung.com> Хайме Сэйто <emijah.s@gmail.com>

Харлан Либерман Берг <H.LiebermanBerg@gmail.com>

Иммануил Вебер <immanuel.weber@fhr.fraunhofer.de>

Иван Печорин <ivan.pechorin@gmail.com> Джошуа Фостер <jhawk28@gmail.com>

Жюльен Аммус <schmurfy@gmail.com> Каспар Шисс <kaspar.schiess@absurd.li>

Кристиан Лейн Матисен <kristianlein@gmail.com> Лука Барбато <luca.barbato@

Брошюра по технике безопасности

gmail.com> Мануэль Мендес <mmendez534@gmail.com> Марк Элси <socket@gmail.com>

Мартин Сустрик <sustrik@250bpm.com> Мэтт Хьюлетт <matt.howlett@gmail.com>

Макс Дречслер <max.drechsler@web.de> Майкл Джон <gosh.mike@gmail.com>

Микко Коппанен <mikko@kuut.io> Ник Десолнирс <ndesaulniers@mozilla.com>

Николас Хиллигер <nicolashillegeer@gmail.com> Нир Соффер <nirsof@gmail.com>

Орьян Перссон <o@42mm.org> Оскар Тимпери <oskari.timperi@iki.fi>

Пол Коломиец <paul@colomiets.name> Павло Капишин <i@93z.org>

Реми Брунно <remy.bruno@trinnov.com> Роб Скиук <rob@controlq.com>

Райан Килли <ryanbaylorkillea@wpi.edu> Роберт Дж. Якобски <bobby@sharedrealm.com> Сергей Авсеев <sergey.avseyev@gmail.com> Сергей Ковалевич <inndie@gmail.com>

Сергей Никулов <sergey.nikulov@gmail.com> Симон Странгаард <simon@iroots.dk> Стэн Михай <stanmihai4@gmail.com>

Стив МакКей <shubalubdub@gmail.com> Тимоти Бессет <ttime@ttimo.net> Тобиас Петерс <tobias.peters@kreativeffekt.at>

Виктор Гуерра <vguerra@gmail.com> Йонгганг Луо <luoyonggang@gmail.com>

Золтан Босзорменный <zboszor@pr.hu>

ncurses-terminfo-base

Copyright (C) 1998-2004,2006 Free Software Foundation, Inc.

openssl-conf

Copyright (c) 1998-2011 The OpenSSL Project. Все права защищены.

shadow

Copyright (с+G358) 1990 - 1994, Джулиан Францис Хо

Copyright (c) 1996 - 2001, Марек Михалкевич

Copyright (c) 2001 - 2006, Томаш Клочко

Copyright (c) 2007 - 2009, Никола Франсуа

sudo

Copyright (c) 2009-2013 Тодд С. Миллер <Todd.Miller@courtesan.com>

wpa-supPLICant-cli

Copyright (c) 2002-2014, Джоуни Мэйлинен <j@w1.fi> и соавторы

Все права защищены.

wpa-supPLICant-passphrase

Copyright (c) 2002-2014, Джоуни Мэйлинен <j@w1.fi> и соавторы

Все права защищены.

wpa-supPLICant

Copyright (c) 2002-2014, Джоуни Мэйлинен <j@w1.fi> и соавторы

Все права защищены.

boost

Copyright © 2008 Беман Дейвес, Рене Ривера

iperf-2.0.5

Copyright (c) 1999-2007, Попечительский совет Университета штата Иллинойс

Все права защищены.

thttpd

Copyright © 1995,1998,1999,2000,2001 Джефф Посканзер <jef@mail.acme.com>

Expat

Copyright (c) 1998, 1999, 2000 Thai Open Source Software Center Ltd.

FastDelegate

Copyright © CodeProject, 1999-2015

Все права защищены.

libogg

Copyright (C) 2002 Xiph.Org Foundation

Tremolo

Copyright (C) 2002-2009 Xiph.Org Foundation

Брошюра по технике безопасности

Changes Copyright (C) 2009-2010 Робин Уоттс для Pinknoise Productions Ltd

Tremor

Copyright (C) 2002 Xiph.Org Foundation

Mersenne Twister

Copyright (C) 1997 - 2002, Мамото Мацумото и Такуи Нишимура, все права защищены.

zlib

Уведомление об авторском праве: (C) 1995-2013 Джин-Луп Гэйли и Марк Адлер

c-ares

Copyright 1998 Массачусетский технологический институт.

mDNSResponder

Copyright (c) 2002-2006 Apple Computer, Inc

GladmanAES

Copyright (c) 1998-2010, Брайан Гледмен, Ворчестер, Великобритания

Curve25519

Copyright 2008, Google Inc

Вы можете получить полную машиночитаемую копию соответствующего исходного кода на физическом носителе, обратившись в службу поддержки клиентов.

Это предложение действительно для любого третьего лица в течение трех лет после последней поставки продукта. Расходы на физическое распределение подлежат оплате.

(C) Copyright 2017 Onkyo Corporation, Япония.

