



Digital Sound Projector

YSP-2500

[YSP-CU2500 + NS-WSW120]

Инструкция по эксплуатации

Перед использованием аппарата прочтите прилагаемую "Брошюра по безопасности".

Русский

СОДЕРЖАНИЕ

ФУНКЦИИ 4

Использование данного изделия 4

ПОДГОТОВКА 5

Поставляемые аксессуары 5

Органы управления и функции 6

Центральное устройство (спереди, сверху)	6
Центральное устройство (сзади)	7
Дисплей передней панели	8
Пульт ДУ	9
Сабвуфер	10

Установка 11

Рекомендации относительно места установки	11
Пример установки изделия	12
Неблагоприятные условия прослушивания	14
Наслаждайтесь эффектами объемного звука в любых условиях (Мой окружение)	14
Если пульт ДУ телевизора работает неправильно после установки центрального устройства (функция повторителя пульта ДУ телевизора)	15
Регулировка высоты центрального устройства	16
Расположение сабвуфера на боку	18
Крепление центрального устройства на стене	19
Подготовка пульта ДУ	23
Установка батареек	23
Дальность действия	23

Подключения 24

Подключение телевизора	25
Телевизоры с поддержкой канала Audio Return Channel (ARC)	25
Телевизоры без поддержки Audio Return Channel (ARC)	25
Подключение воспроизводящих устройств	26
Соединение HDMI	26
Оптическое подключение	26
Коаксиальное подключение	27
Аналоговое подключение	27
Подключение кабеля питания	28
Подключение сабвуфера	29

Исходные настройки 30

Отображение меню на экране телевизора	30
Выбор языка для отображения меню	31
Автоматическая настройка подходящих эффектов окружающего звука (IntelliBeam)	32
Установка микрофона IntelliBeam	32
Использование функции АВТО НАСТРОЙКА (IntelliBeam)	33
Управление изделием с помощью пульта ДУ телевизора (управление через HDMI)	37
Что означает управление через интерфейс HDMI?	37
Настройка функции HDMI УПРАВЛЕНИЕ	38
Изменение способа подключения и подключенных устройств	38

ВОСПРОИЗВЕДЕНИЕ 39

Основные операции воспроизведения 39

Настройка звука в соответствии с личными предпочтениями .. 40

Воспроизведение с объемным звучанием	40
Воспроизведение реалистичного окружающего звука (CINEMA DSP)	40
Изменения типа аудиовыхода для воспроизведения с объемным звучанием	42
2-канальное воспроизведение (стереофонический режим)	44
Воспроизведение звука для указанного расположения (режим целевого воспроизведения)	44
Объемное звучание и наушники	44
Воспроизведение форматов с цифровым сжатием (MP3 и т.д.) с улучшенным звуком (Compressed Music Enhancer)	45
Четкое воспроизведение человеческого голоса (CLEAR VOICE)	45
Регулировка уровня громкости каждого канала	45

Использование полезных функций 46

Автоматическая регулировка уровня громкости (UniVolume)	46
Экономия электроэнергии с функцией Eco	46
На дисплее передней панели отображаются сведения о переключении.	46
Сохранение настроек аппарата в системную память	47
Сохранение настроек аппарата в системную память	47
Загрузка настроек	47

Прослушивание аудиозаписей с устройства Bluetooth 48

Сопряжение устройства Bluetooth и изделия	48
Воспроизведение аудио с устройства Bluetooth на изделии	49
Завершение сеанса подключения Bluetooth	49
Работа в режиме ожидания Bluetooth	50
Работа с приложением HOME THEATER CONTROLLER	50

НАСТРОЙКИ 51

Меню установок	51
Настройка меню установок	51
Список меню установок	52
Установки ЛУЧ	53
ГОРИЗОНТАЛЬНЫЙ УГОЛ	53
ОБЩАЯ ДЛИНА ЛУЧА	53
ФОКУСНОЕ РАССТОЯНИЕ	54
СМЕЩЕНИЕ ФРОНТ.КАНАЛОВ	55
КАНАЛА	55
САБВУФЕР	56
Установки ЗВУК	56
УРОВЕНЬ КАНАЛОВ	56
Adaptive DRC	57
Динамический Диапазон	57
MATRIX ДЕКОДЕР	58
Dolby PLIIx ПАРАМЕТРЫ	59
Настройка HDMI	59
HDMI УПРАВЛЕНИЕ	59
HDMI АУДИО ВЫХОД	59
ВХОД ТЕЛЕВИЗОРА	60
Установки ДИСПЛЕЙ	60
ЯРКОСТЬ	60
ЯЗЫК ЭКРАННОГО МЕНЮ	61
ЕДИНИЦЫ ИЗМЕРЕНИЯ РАССТОЯНИЯ	61
Установки ИНФОРМАЦИЯ	62
АУДИО	62
ВИДЕО	62
СИСТЕМА	62
Настройки для каждого источника входного сигнала (меню Опции)	63
Отображение меню установок	63
Пункты меню Опции	64
Регулировка тона (Высокие частоты, Бас)	64
Регулировка уровня входного сигнала каждого гнезда (VOLUME TRIM)	64
Управление задержкой звучания (ЗАДЕРЖКА ЗВУЧАНИЯ)	64
Назначение HDMI-аудио другому входному разъему (Аудиовход)	64
Расширенная настройка	65
Изменение параметров в меню расширенной настройки	65
Список расширенных настроек	66

ПОИСК И УСТРАНЕНИЕ НЕИСПРАВНОСТЕЙ 67

Поиск и устранение неисправностей	67
Неисправности общего характера	67
Bluetooth	71
Пульт ДУ	72
Сообщения	72
Усиление эффекта объемного звучания	73
Установка и регулировка отражающей пластины YRB-100	73
Сопряжение центрального устройства и сабвуфера	75

ПРИЛОЖЕНИЕ 76

Основные сведения об объемном звучании	76
Что такое объемный звук?	76
Что такое цифровой звуковой проектор?	76
Аудиотехнологии Yamaha	76
Технология Compressed Music Enhancer	76
CINEMA DSP	76
Наушники для виртуального объемного звучания	76
Глоссарий	77
Технические характеристики	78
Доступная информация о сигналах	80
Совместимость сигналов HDMI	80
Цифровой аудиосигнал (оптический/коаксиальный)	80
Алфавитный указатель	81

ФУНКЦИИ

Использование данного изделия

Беспроводной сабвуфер
(данного изделия)

ТВ

Звуковые волны излучаются с использованием уникальных технологий и форматов естественного объемного звука и отражаются от стен, позволяя слушателям наслаждаться выбранной акустической средой.



- Быстрая автоматическая настройка эффектов объемного звучания в помещении для прослушивания (IntelliBeam) ➔ стр. 32
- Воспроизведение стереозвука или многоканального звука со звуковыми полями, создающими у слушателя ощущение присутствия в настоящем кинотеатре или концертном зале. (CINEMA DSP) ➔ стр. 40
- Использование сжатых форматов музыки с улучшенным звучанием (Compressed Music Enhancer) ➔ стр. 45
- Воспроизведение звука для указанного расположения (режим целевого воспроизведения) ➔ стр. 44



ПОДГОТОВКА

О данном руководстве

• В этом руководстве операции, которые выполняются с помощью кнопок передней панели или пульта ДУ, объясняются на примере кнопок пульта ДУ.

-  указывает на дополнительные инструкции по оптимальному использованию.
-  указывает на меры предосторожности при использовании аппарата и ограничения его функций.

Поставляемые аксессуары

Перед подключением убедитесь в наличии всех перечисленных ниже компонентов.

YSP-2500

Центральное устройство (YSP-CU2500)



Беспроводной сабвуфер (NS-WSW120)



Поставляемые аксессуары

Пульт ДУ



Батарейки (AAA, R03, UM-4) (2 шт.)

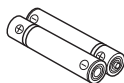

Оптический кабель* (1,5 м)



IntelliBeam микрофон (6 м)



Картонная микрофонная стойка

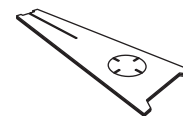

Прокладки против скольжения (8 шт.)



Компакт-диск с инструкцией по эксплуатации



Краткое руководство



Брошюра по безопасности



* (Только модель для Китая) Вместо оптического кабеля поставляется коаксиальный цифровой аудиокабель.

Поставляемые аксессуары для SPM-K20

Распорки (2 шт.)



Прокладки (3 шт.)



Винты (M4, 22 мм) (2 шт.)



Монтажный шаблон



• Поставляемый оптический кабель требуется не для всех видов подключения.

Органы управления и функции

Центральное устройство (спереди, сверху)



1 Сенсор дистанционного управления

Принимает инфракрасные сигналы от пульта ДУ (стр. 9).

2 Датчик пульта ДУ телевизора

Получает инфракрасные сигналы от пульта ДУ телевизора, если функция повторителя пульта ДУ телевизора включена (стр. 15).

3 Индикатор STATUS

Индикатор показывает состояние системы.

Горит зеленый индикатор: питание включено

Горит красный индикатор: питание выключено (когда активировано HDMI-управление или режим ожидания *Bluetooth*)

Индикатор не горит: питание выключено

4 Дисплей передней панели

Отображает информацию о текущем состоянии изделия (стр. 8).

5 Гнездо PHONES

Для подключения наушников (стр. 44).

6 Гнездо INTELLIBEAM MIC

Для подключения прилагаемого микрофона IntelliBeam (стр. 33).

7 Кнопка INPUT

Выбор устройства воспроизведения (стр. 39).

8 Кнопки VOLUME (+/-)

Изменение громкости изделия (стр. 39).

9 Кнопка

Включение/выключение устройства.



- В выключенном состоянии устройство потребляет небольшое количество энергии для поиска сигналов HDMI и приема инфракрасных сигналов от пульта ДУ.

Центральное устройство (сзади)

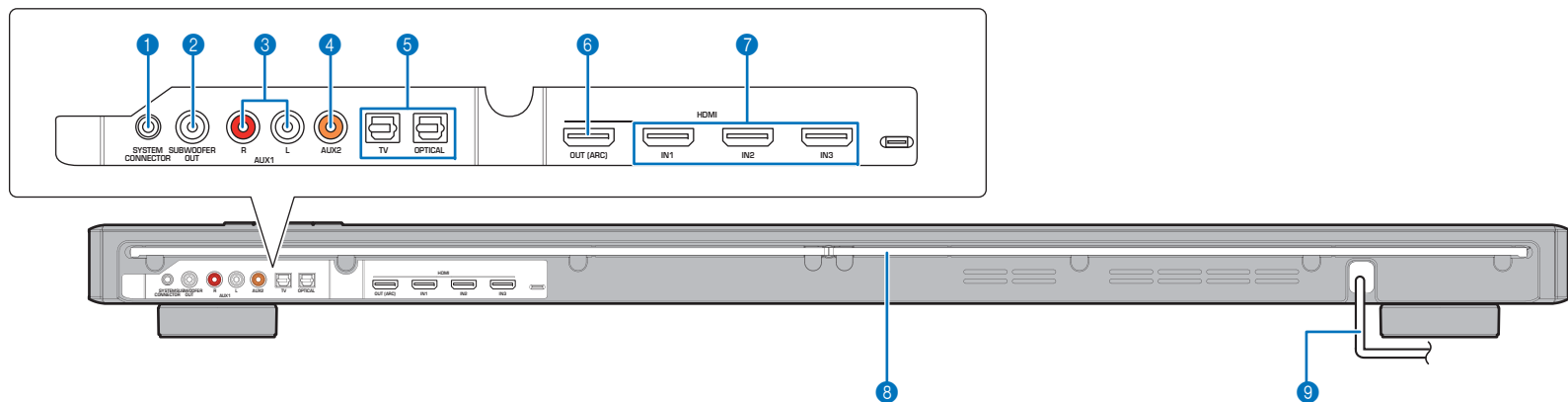

1 Гнезда SYSTEM CONNECTOR

Для подключения к прилагаемому сабвуферу с помощью проводного соединения (стр. 29).

2 Гнезда SUBWOOFER OUT

Для подключения к прилагаемому сабвуферу с помощью проводного соединения (стр. 29).

3 Аналоговые входы AUX1

Для подключения к устройству воспроизведения, оснащено аналоговыми выходными аудиогнездами (стр. 27).

4 Коаксиальный цифровой вход AUX2

Для подключения к устройству воспроизведения, оснащено коаксиальным выходным цифровым аудиогнездом (стр. 27).

5 Гнезда TV/OPTICAL

Для подключения к устройству воспроизведения, оснащено оптическим выходным цифровым аудиогнездом (стр. 25, 26).

6 Гнездо HDMI OUT (ARC)

Для подключения к HDMI-совместимому телевизору для вывода видео-/аудиосигналов (стр. 25).

7 Гнезда HDMI IN 1–3

Для подключения HDMI-совместимого устройства воспроизведения, например BD/DVD-проигрывателя, тюнера спутникового и кабельного телевидения или игровой приставки (стр. 26).

8 Повторитель пульта ДУ телевизора

Получает сигналы от пульта ДУ телевизора через переднюю панель центрального устройства и передает эти сигналы в телевизор, если включена функция повторителя пульта ДУ телевизора (стр. 15).

9 Кабель питания

Для подсоединения к розетке переменного тока (стр. 28).

Дисплей передней панели

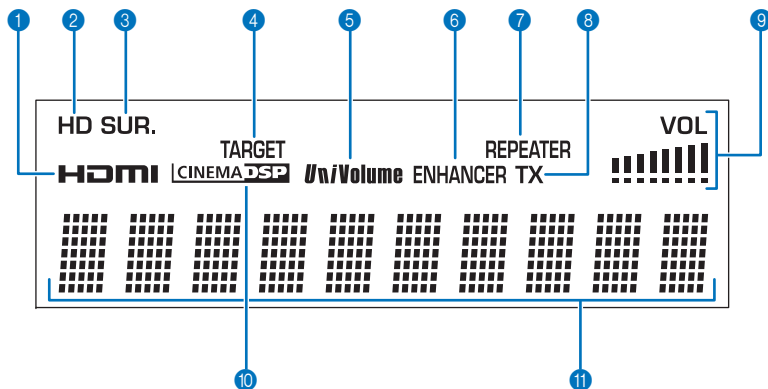

1 Индикатор HDMI

Горит, если на вход подается сигнал HDMI.

2 Индикатор HD

Горит, если на вход подается сигнал HD (Dolby TrueHD, Dolby Digital Plus, DTS-HD Master Audio, DTS-HD High Resolution, DTS Express или Multi-channel Linear PCM).

3 Индикатор SUR.

Горит, если на вход подается многоканальный аудиосигнал.

4 Индикатор TARGET

Горит, когда включен режим целевого воспроизведения (стр. 44).

5 Индикатор UNIVOLUME

Горит, когда включена функция UniVolume (стр. 46).

6 Индикатор ENHANCER

Горит, когда включена функция Compressed Music Enhancer (стр. 45).

7 Индикатор REPEATER

Горит, когда включена функция повторителя пульта ДУ телевизора (стр. 15).

8 Индикатор TX

Горит при установлении беспроводного подключения к сабвуферу (стр. 29).

9 Индикатор VOL

Указывает текущий уровень громкости (стр. 39).

10 Индикатор CINEMA DSP

Горит, когда выбрана программа CINEMA DSP (стр. 40).

11 Многофункциональный дисплей

Отображение информации об источнике входного сигнала и объемном звучании (стр. 46). Отображение настроек и информации в алфавитно-цифровом представлении.



- Учтите, что дисплей передней панели отключается, если функция ESO включена, и остается выключенным, пока не будет выполнена какая-либо операция.
- Функция "ЯРКОСТЬ" позволяет настраивать яркость дисплея передней панели в меню установок (стр. 60).
- Аудиосигналы HD позволяют добиться более высокого качества звучания, чем традиционные цифровые аудиосигналы.

Пульт ДУ

Передатчик инфракрасных сигналов

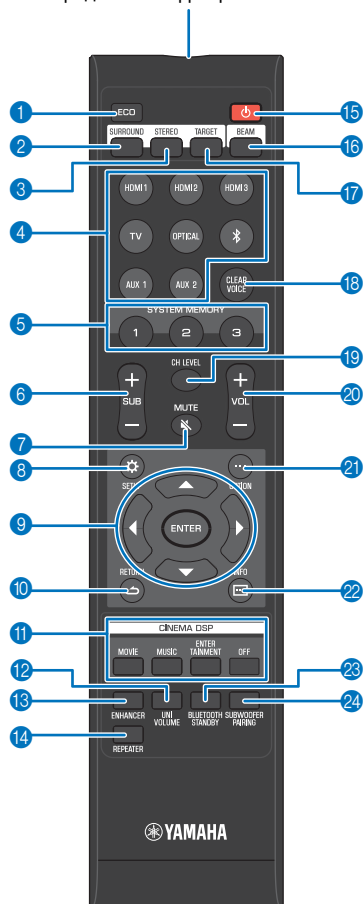

- 1 Кнопка ECO**
Включение или выключение функции Eco (стр. 46).
- 2 Кнопка SURROUND**
Переключение на режим окружающего звучания (стр. 40).
- 3 Кнопка STEREO**
Переключение на стереофоническое воспроизведение (стр. 44).
- 4 Кнопки выбора входа**
Выбор устройства воспроизведения (стр. 39).
- 5 Кнопки SYSTEM MEMORY**
Сохраняет измерения IntelliBeam, громкость динамиков и другие настройки (стр. 47).
- 6 Кнопка SUB (+/-)**
Регулировка громкости сабвуфера (стр. 39).
- 7 Кнопка MUTE (🔇)**
Приглушение звука (стр. 39).
- 8 Кнопка SETUP (⚙)**
Отображение меню установок (стр. 51).
- 9 Кнопки ▲/▼/◀/▶, кнопка ENTER**
Изменение настроек (стр. 51).
- 10 Кнопка RETURN (↩)**
Возврат к предыдущему экрану меню.
- 11 Кнопки программ CINEMA DSP**
При воспроизведении в режиме окружающего звука выберите программы CINEMA DSP (стр. 40).
- 12 Кнопка UNIVOLUME**
Включение или выключение функции UniVolume (стр. 46).
- 13 Кнопка ENHANCER**
Включение и выключение функции Compressed Music Enhancer (стр. 45).
- 14 Кнопка REPEATER**
Включение и выключение функции повторителя пульта ДУ телевизора (стр. 15).
- 15 Кнопка ⏻**
Включение/выключение устройства (стр. 39).
- 16 Кнопка BEAM**
Изменение метода вывода звуковых лучей (стр. 42).
- 17 Кнопка TARGET**
Переключение на режим целевого воспроизведения (стр. 44).
- 18 Кнопка CLEAR VOICE**
Включение или выключение функции CLEAR VOICE (стр. 45).
- 19 Кнопка CH LEVEL**
Настройка баланса громкости во время воспроизведения (стр. 45).
- 20 Кнопка VOL (+/-)**
Изменение громкости изделия (стр. 39).
- 21 Кнопка OPTION (...)**
Отображение меню параметров для каждого источника входа (стр. 63).
- 22 Кнопка INFO (ℹ)**
Переключение информации, отображаемой на дисплее передней панели (стр. 46).
- 23 Кнопка BLUETOOTH STANDBY**
Включение и выключение режима ожидания Bluetooth (стр. 50).
- 24 Кнопка SUBWOOFER PAIRING**
Используется для сопряжения центрального устройства с сабвуфером вручную (стр. 75).

Сабвуфер

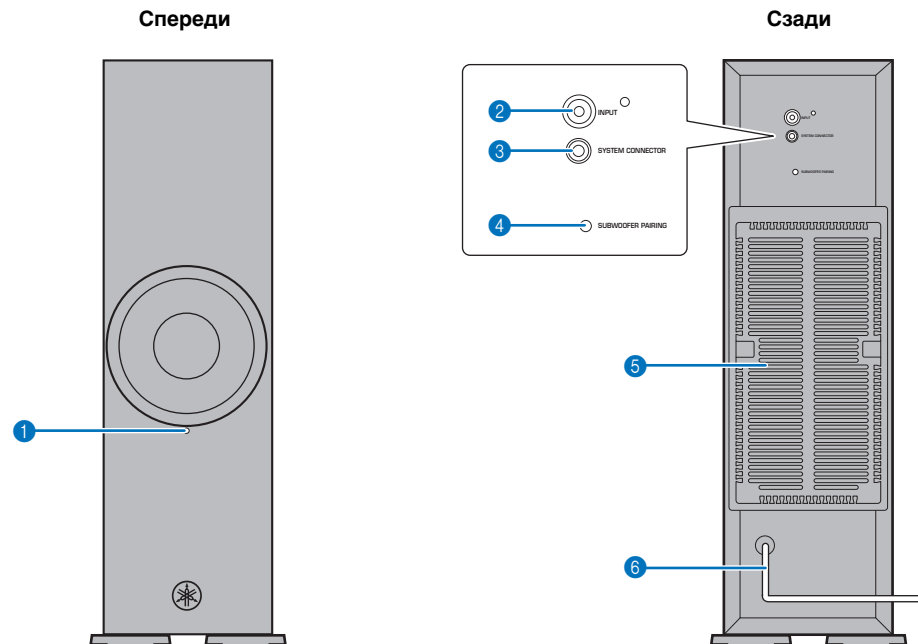

1 Индикатор подключения

Отображает статус подключения сабвуфера (стр. 29).
Горит зеленый индикатор: питание включено
Горит красный индикатор: питание выключено

2 Гнездо INPUT

Для подключения к центральному устройству с помощью проводного соединения (стр. 29).

3 Гнезда SYSTEM CONNECTOR

Для подключения к центральному устройству с помощью проводного соединения (стр. 29).

4 Кнопка SUBWOOFER PAIRING

Используется для сопряжения центрального устройства с сабвуфером вручную (стр. 75). Нажмите кнопку с помощью булавки или другого заостренного предмета.

5 Радиатор

Рассеивает тепло, полученное внутри сабвуфера. Не накрывайте радиатор.

6 Кабель питания

Для подключения к настенной розетке переменного тока (стр. 28).

Установка

Данное изделие создает объемный звук путем отражения звуковых волн от стен. Чтобы добиться оптимального эффекта объемного звучания, следует учитывать положение изделия относительно стен и слушателя. Если изделие устанавливается, например, на стойку, позади которой недостаточно места, рекомендуется сначала подключить к изделию внешние устройства. Последовательность действий зависит от расположения изделия при установке. Подробные сведения см. в разделе “Подключения” (стр. 24).

Примечания

- Изделие должно устанавливаться в местах где оно не сможет упасть из-за вибрации, например, от землетрясения, и в местах, недоступных детям.
- Динамики сабвуфера не экранированы. Не размещайте рядом с сабвуфером жесткие диски и подобные устройства.
- Не ставьте центральное устройство и сабвуфер на другие устройства воспроизведения, и наоборот. Воздействие высоких температур и вибрации может привести к неисправности или повреждению устройства.

Рекомендации относительно места установки

- Устанавливайте центральное устройство на равном расстоянии от левой и правой стены.
- Поместите центральное устройство на тумбу перед телевизором*.
- Для установки центрального устройства на стене в комнате для прослушивания можно воспользоваться дополнительным кронштейном для настенного крепления SPM-K20 (стр. 19).

* Используйте функцию повторите пульта ДУ телевизора, если центральное устройство стоит перед датчиком пульта ДУ на телевизоре (стр. 15). Если центральное устройство не удастся установить на тумбу под телевизор из-за ее высоты, высоту центрального устройства можно отрегулировать (стр. 16).

- Место слушателя (диван и т. д.) должно быть расположено перед центральным устройством.
- Расстояние между слушателем и центральным устройством должно быть больше 1,8 м.

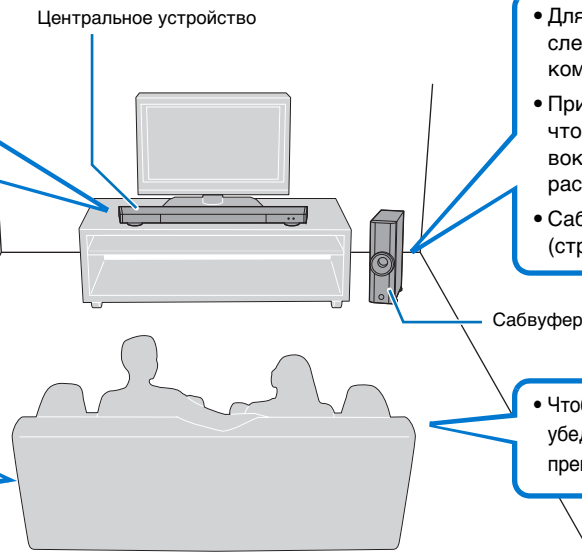

- Для предотвращения отражения звука от стен слегка наклоните сабвуфер вперед к центру комнаты.
- При установке сабвуфера на стойке убедитесь, что стойка может выдержать сабвуфер и что вокруг него имеется достаточно места для рассеивания тепла.
- Сабвуфер также можно установить на боку (стр. 18).

- Чтобы добиться оптимального объемного звучания, убедитесь, что распространению звуковых волн не препятствует, например, мебель (стр. 12).

Беспроводные подключения

Центральное устройство и сабвуфер взаимодействуют по беспроводной связи. На работу сабвуфера может повлиять его размещение на металлической стойке или наличие между сабвуфером и центральным устройством металлической пластины. Если звук прерывается из-за особенностей места установки, подключите сабвуфер к центральному устройству с помощью проводного соединения (стр. 29).

Пример установки изделия

Данное изделие испускает звуковые волны как показано на рисунке ниже. Производите установку изделия в местах, где отсутствуют такие объекты как мебель, которые препятствовали бы распространению звуковых волн. В противном случае не удастся добиться создания эффектов объемного звука. Это изделие можно устанавливать параллельно стене или в углу.

Параллельная установка

Установите изделие точно по центру стены, на равном расстоянии от левого и правого углов.

Угловая установка

Установите аппарат под углом от 40° до 50° к смежным стенам.

Параллельная установка (5 Лучей)

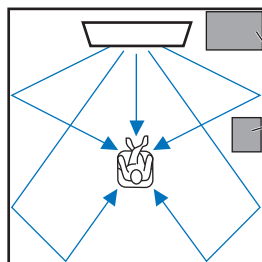

Предметы, такие как мебель

Угловая установка (Ст+3Луча)

от 40° до 50°

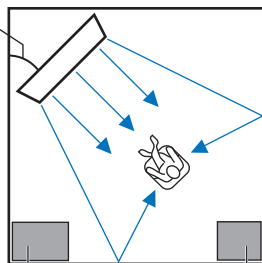

Предметы, такие как мебель

Параллельная установка

Установите изделие как можно ближе к центру стены.

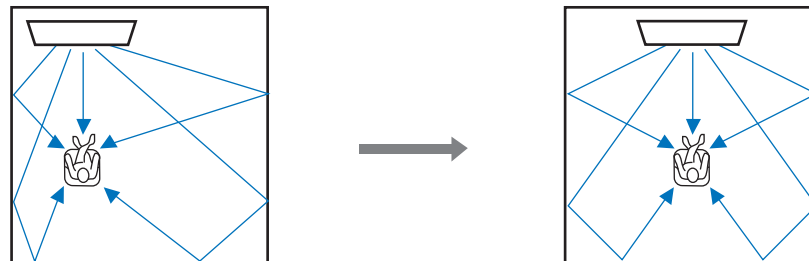

Идеальные условия установки

Устанавливайте это изделие по возможности прямо перед местом слушателя. Расстояние между местом слушателя и изделием должно быть больше 1,8 м.

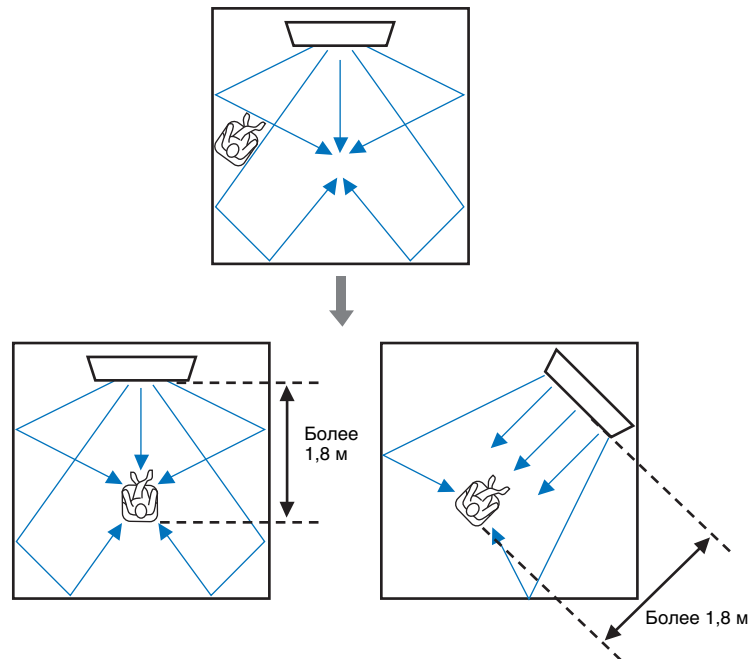

Установка в прямоугольной комнате

Установите аппарат таким образом, чтобы звуковые лучи могли отражаться от стен.

Комнаты неправильной формы с глухими стенами по всей площади

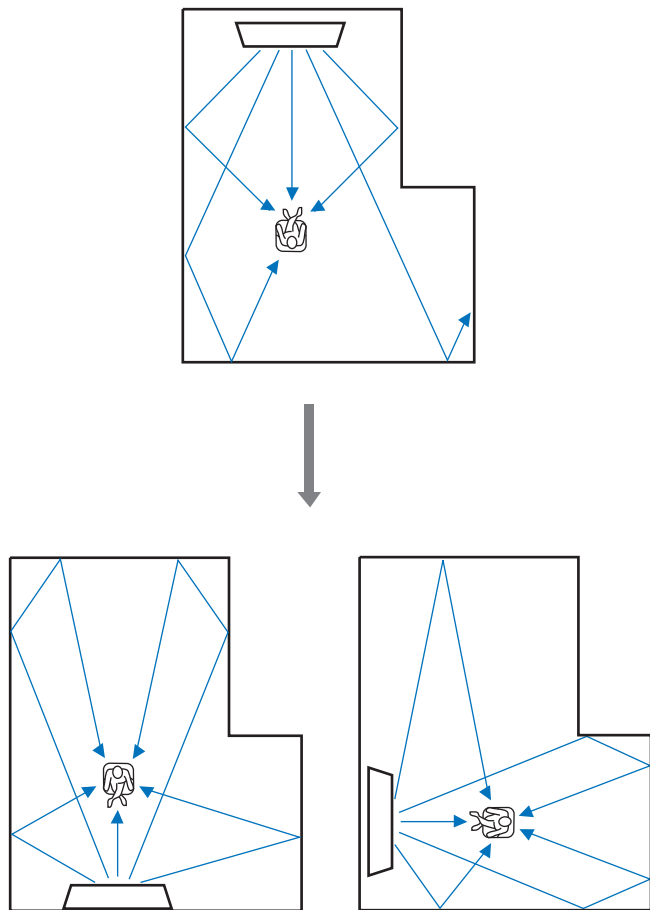

Комнаты неправильной формы с выходом в коридор с одной стороны

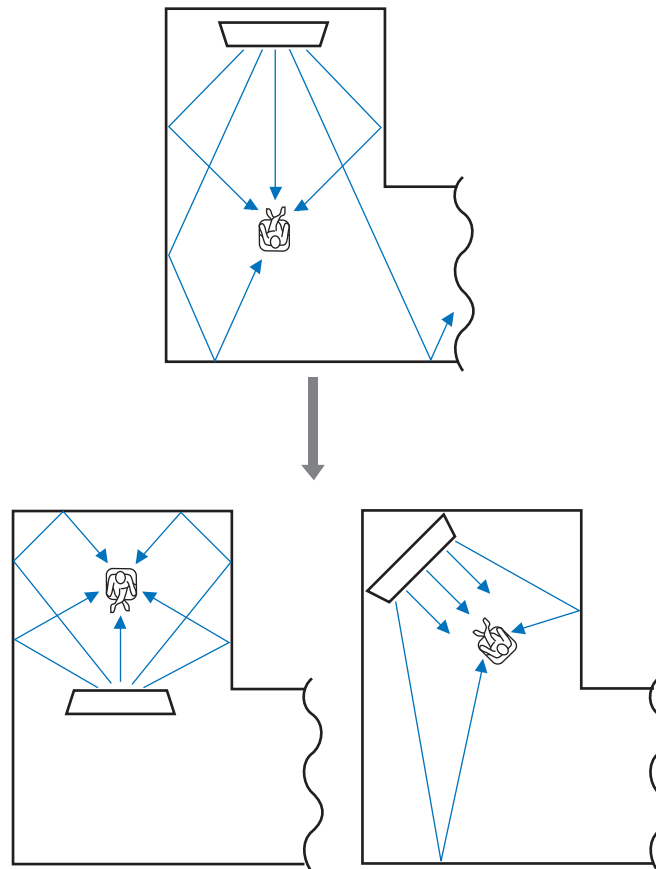

- Если местоположение изделия или слушателя невозможно изменить, для улучшения качества объемного звучания (стр. 73) можно установить отражающую пластину YRB-100.

Пример установки аппарата в гостиной

- Так как звуковые лучи обычно обходят столы, они не являются препятствиями. А шкаф, установленный возле стены, отражает звук.
- В случае комнаты, показанной на рисунке внизу, настройка позиции правого канала после выполнения операции АВТО НАСТРОЙКА (стр. 32) позволяет добиться более оптимального эффекта объемного звучания (стр. 55).
- Так как шторы поглощают звук, характеристики с открытыми и закрытыми шторами отличаются. Использование функции сохранения настроек позволяет сохранить лучшие настройки для каждого типа комнаты (стр. 47).

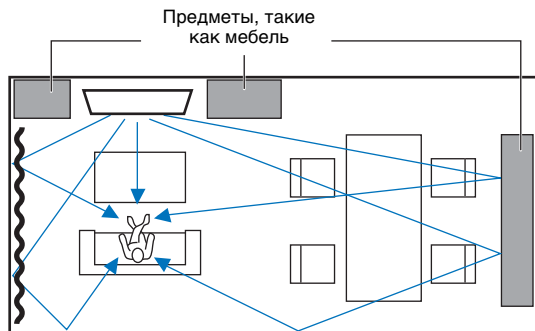

Неблагоприятные условия прослушивания

Данное изделие создает окружающий звук путем отражения направленных звуковых лучей от стен в комнате для прослушивания. Создаваемые изделием эффекты окружающего звука могут быть недостаточны, если оно установлено в перечисленных далее помещениях.

- Комнаты со стенами, не позволяющими должным образом отразить звуковые лучи
- Комнаты со звукопоглощающими стенами
- Комнаты с размерами, выходящими за указанные ниже пределы:
Ш (3 – 7 м) x В (2 – 3,5 м) x Г (3 – 7 м)
- Комнаты, в которых объекты, например мебель, могут стать препятствием на пути звуковых лучей
- Комнаты, в которых расстояние между положением слушателя и изделием составляет менее 1,8 м
- Комнаты, в которых место слушателя находится близко к стенам
- Комнаты, в которых место слушателя находится не перед изделием

Наслаждайтесь эффектами объемного звука в любых условиях (Мой окружение)

Функция Мой окружение создает богатый эффект объемного звучания в комнатах с неоптимальными условиями. Дополнительные сведения см. в “Изменения типа аудиовыхода для воспроизведения с объемным звучанием” (стр. 42, 43).

Если пульт ДУ телевизора работает неправильно после установки центрального устройства (функция повторителя пульта ДУ телевизора)

Когда включена функция повторителя пульта ДУ, изделие получает сигналы от пульта ДУ телевизора с помощью датчика на передней панели и передает их с помощью повторителя пульта ДУ, расположенного сзади. Этой функцией можно воспользоваться тогда, когда телевизор не получает сигналы с пульта ДУ, так как датчик ДУ закрыт изделием.



- Эту функцию можно использовать, если пульт ДУ телевизора применяет инфракрасные сигналы.

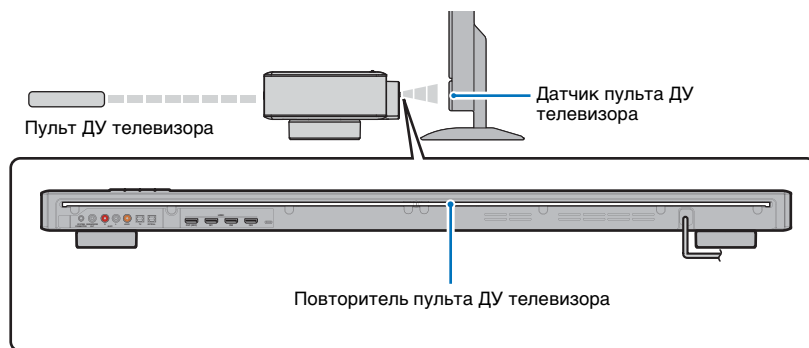

- 1** Включите изделие.
- 2** Чтобы включить функцию повторителя пульта ДУ телевизора, нажмите кнопку REPEATER на прилагаемом пульте ДУ и удерживайте ее более трех секунд.

На дисплее передней панели будет гореть индикатор REPEATER.

Выключение функции повторителя пульта ДУ телевизора

Нажмите кнопку REPEATER на прилагаемом пульте ДУ и удерживайте ее более трех секунд.

■ Регулировка высоты центрального устройства

При необходимости поверните ножки против часовой стрелки, чтобы увеличить высоту центрального устройства. Чтобы выровнять высоту ножек, обращайте внимание на стрелки (△) в нижней части, а также на риски на внутренней стороне левой и правой ножек.

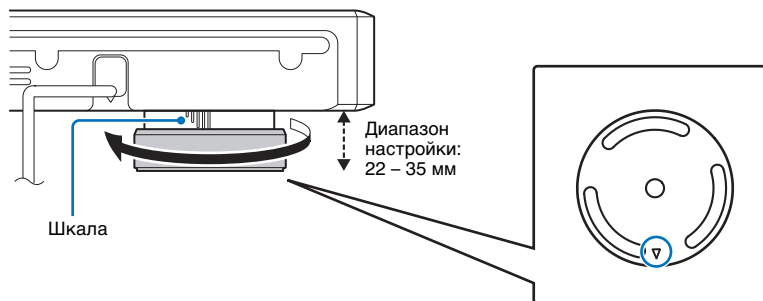

□ Удаление ножек

Если центральное устройство стоит перед датчиком ДУ на телевизоре или передатчиком сигнала ДУ для 3D-очков, уменьшите высоту устройства, сняв с него ножки.

Ножки устройства состоят из внутренних ножек, закрепленных на центральном устройстве винтами, и внешних ножек, которые можно удалить, открутив их.

1 Удалите внешние ножки.

Чтобы снять внешние ножки, поворачивайте их против часовой стрелки.

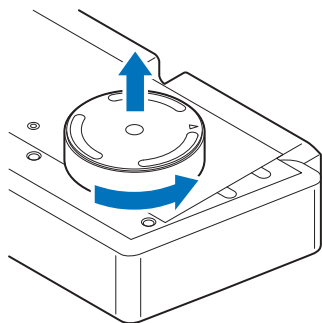

2 Удалите внутренние ножки.

Удалите винты с помощью отвертки.

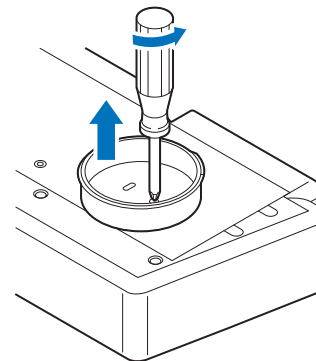

3 Закрепите на каждом из четырех углов нижней части центрального устройства по одной из прилагаемых прокладок против скольжения.

Пример расположения прокладок показан на рисунке ниже.

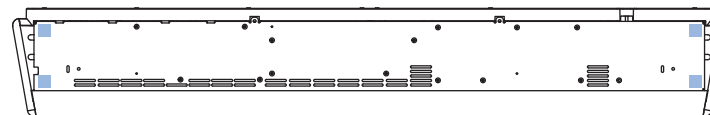

- Ножки и винты могут понадобиться позже, поэтому храните их в безопасном месте, недоступном детям. Дети могут случайно проглотить мелкие детали.

□ Установка ножек

1 Установите внутренние ножки.

Расположите внутренние ножки так, чтобы стрелки (Δ) на них указывали на заднюю часть устройства, и вставьте выступы в пазы на центральном устройстве

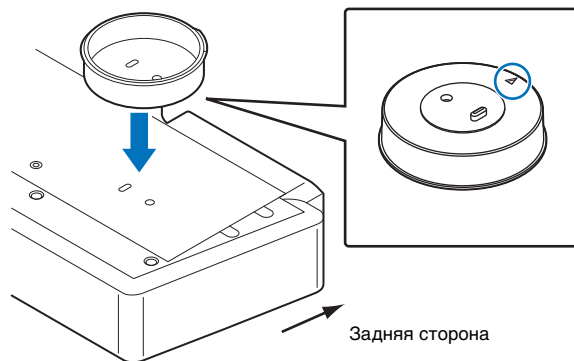

Затяните винты отверткой и закрепите внутренние ножки.

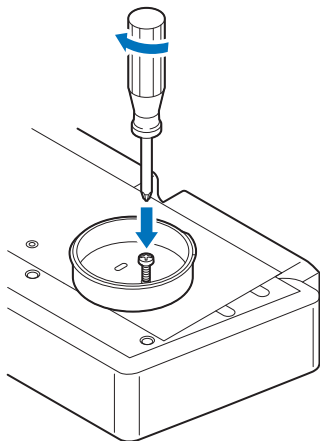

2 Установите внешние ножки.

Установите внешние ножки так, чтобы стрелки (Δ) на них указывали на заднюю часть устройства, и поверните их по часовой стрелке, чтобы закрепить.

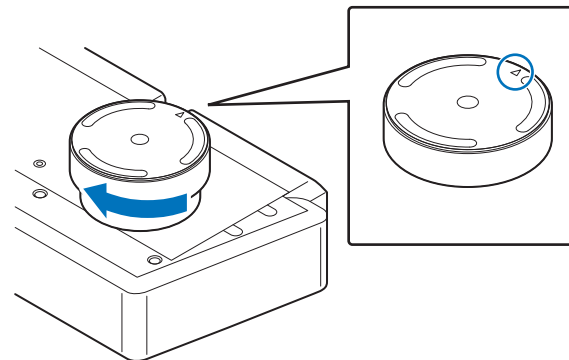

Расположение сабвуфера на боку

Сабвуфер можно положить на бок при установке на стойке.

1 Удалите ножки и шайбы, закрепленные на нижней части сабвуфера.

Удалите винты с помощью отвертки.

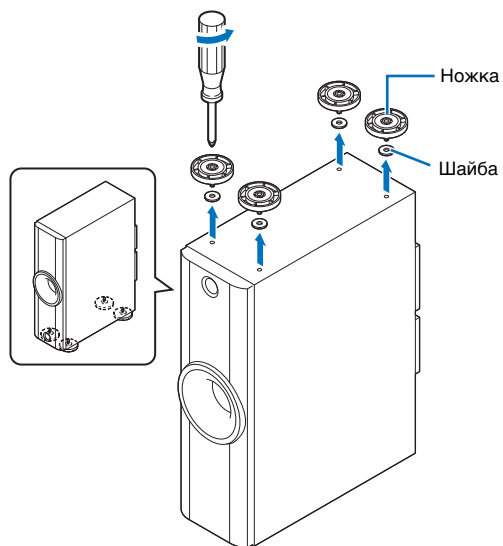

2 Положите сабвуфер на бок, как показано на рисунке, и закрепите на каждом из четырех углов по одной из прилагаемых прокладок.

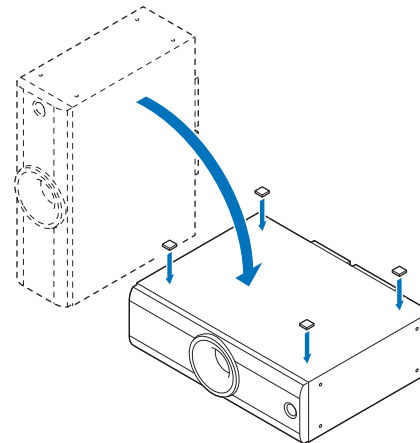

3 Расположите сабвуфер, как показано на рисунке.

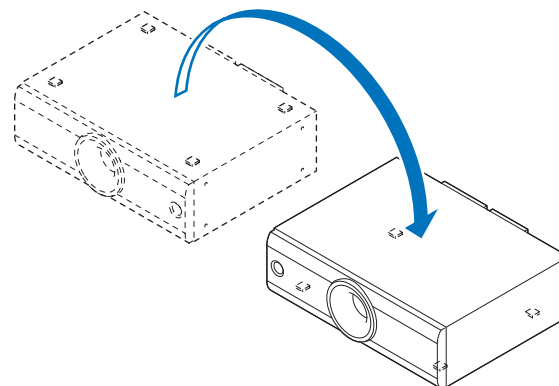

- Ножки, винты и шайбы могут понадобиться позже, поэтому храните их в безопасном месте, недоступном детям. Дети могут случайно проглотить винт или шайбу.

Крепление центрального устройства на стене

Если телевизор установлен на стене, изделие также можно установить на стену под телевизором с помощью дополнительного настенного кронштейна SPM-K20. Размеры изделия и кронштейна SPM-K20 см. в разделе “Размеры” (стр. 22).



- Перед установкой кронштейна SPM-K20 обязательно изучите раздел “ИНСТРУКЦИИ ПО ТЕХНИКЕ БЕЗОПАСНОСТИ” руководства по установке.
- Шаблон и винты, поставляемые с кронштейном SPM-K20, для данного изделия не используются.
- В некоторых странах и регионах кронштейн SPM-K20 может не поставляться.



- Изделие может находиться на небольшом расстоянии от стены. Поэтому настоятельно рекомендуется использовать гибкий кабель HDMI или угловой соединитель (не прилагаются).

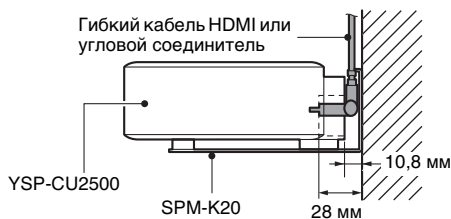

Установка кронштейна SPM-K20

Убедитесь, что на стене достаточно места для установки настенного кронштейна и изделия. Установите их, следуя инструкциям.

1 Прикрепите три прилагаемые прокладки к настенному кронштейну, как показано на рисунке.

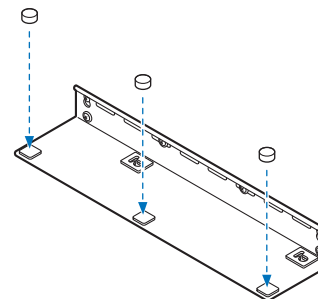

Выполните инструкции, приведенные, начиная с этой страницы и до страницы 22.

2 Прикрепите к стене шаблон, поставляемый в комплекте с изделием, и отметьте кнопками точки вкручивания в стену винтов.

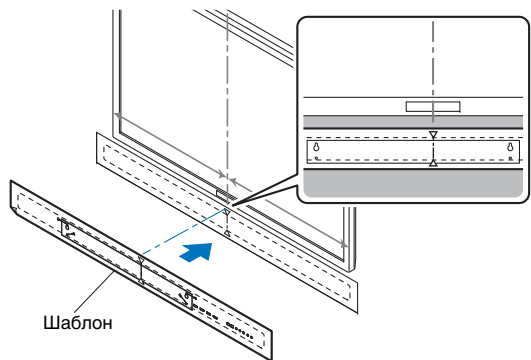

Прикрепите шаблон к стене так, чтобы центр шаблона был выровнен по центру телевизора.

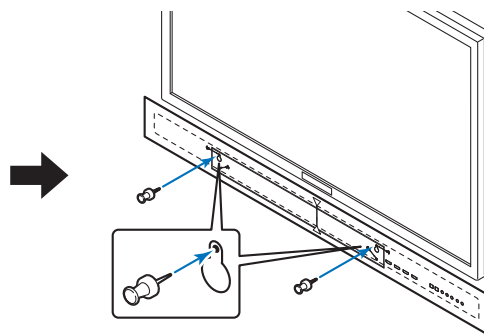

Настенный кронштейн должен быть немного смещен вправо относительно центра изделия.

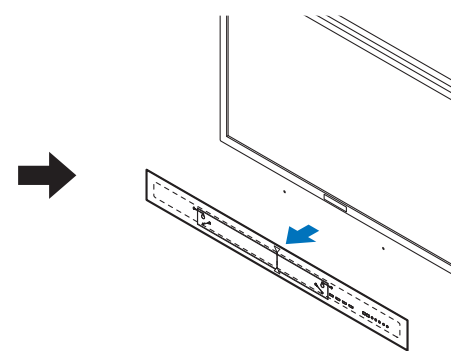

Отметив позиции винтов, снимите шаблон.

3 Установите на стену кронштейн.

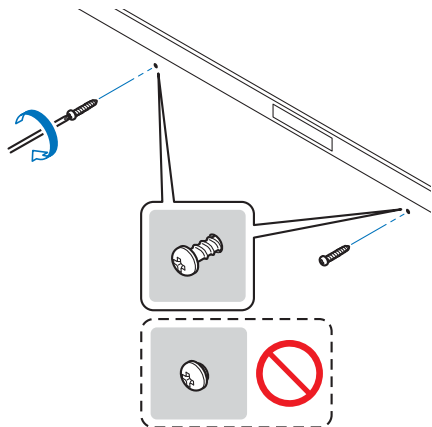

Частично ввинтите в стену саморезующие винты (не поставляются в комплекте), ориентируясь на точки, отмеченные с помощью шаблона.

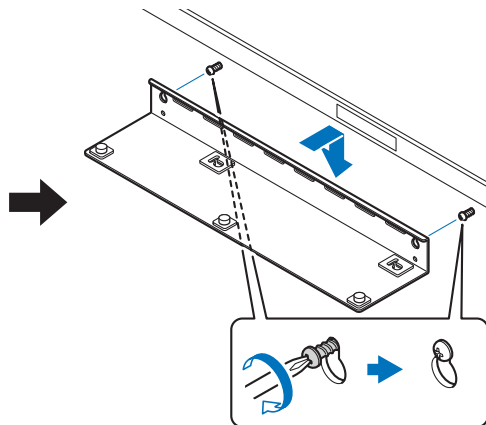

Установите на эти винты настенный кронштейн и затяните винты.

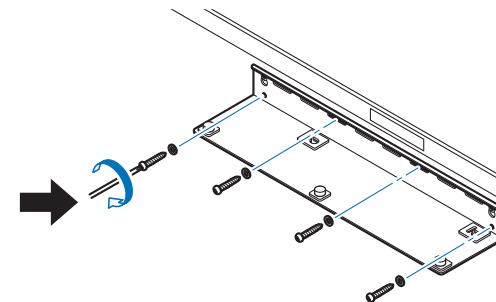

Для надежности крепления кронштейна по возможности ввинтите в отверстия вдоль его внешних краев по крайней мере шесть саморезующих винтов, включая два ранее завернутых винта.



- Убедитесь, что винты ввинчиваются в прочный участок стены или опоры. Не устанавливайте кронштейн на стены, покрытые шлоном или штукатуркой, так как их поверхность может отслаиваться или трескаться. При выпадении одного из винтов кронштейн не удержится на стене, что может привести к травмам или повреждению изделия.

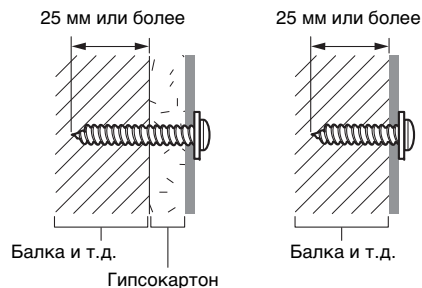

4 Закрепите распорку из комплекта на нижней стороне изделия с помощью винтов, также входящих в комплект.

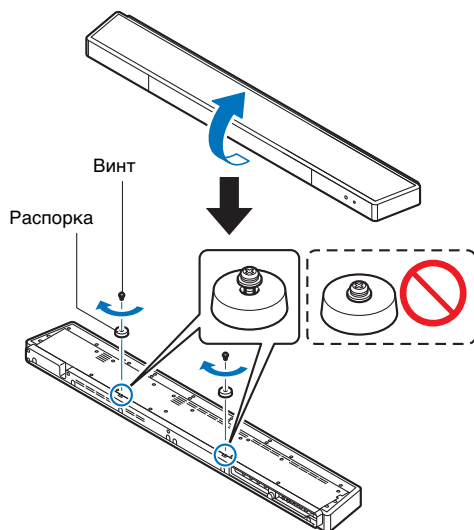

Винты затягиваются только после того, как изделие будет установлено на настенном кронштейне.

5 Подключите к изделию кабели питания.

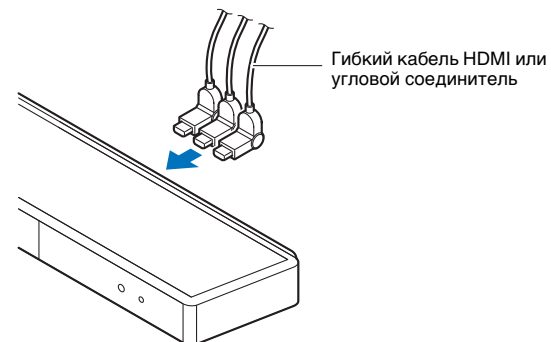

6 Установите изделие на стене.

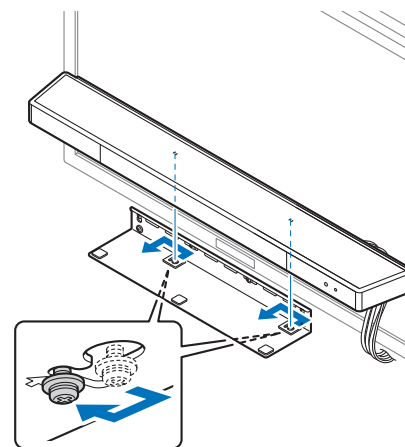

Вставьте винты на изделии в крепежные отверстия с левой и правой стороны настенного кронштейна и сместите изделие влево.



- При установке и удалении изделия крепко держите его обеими руками. При падении изделия возможны повреждения и травмы.

7 Затяните винты.

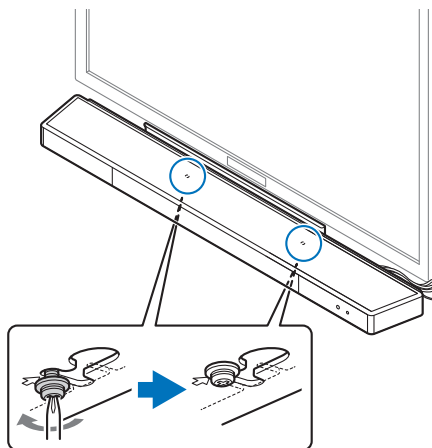

Затяните винты, которыми к изделию крепится распорка (см. шаг 4).

Размеры

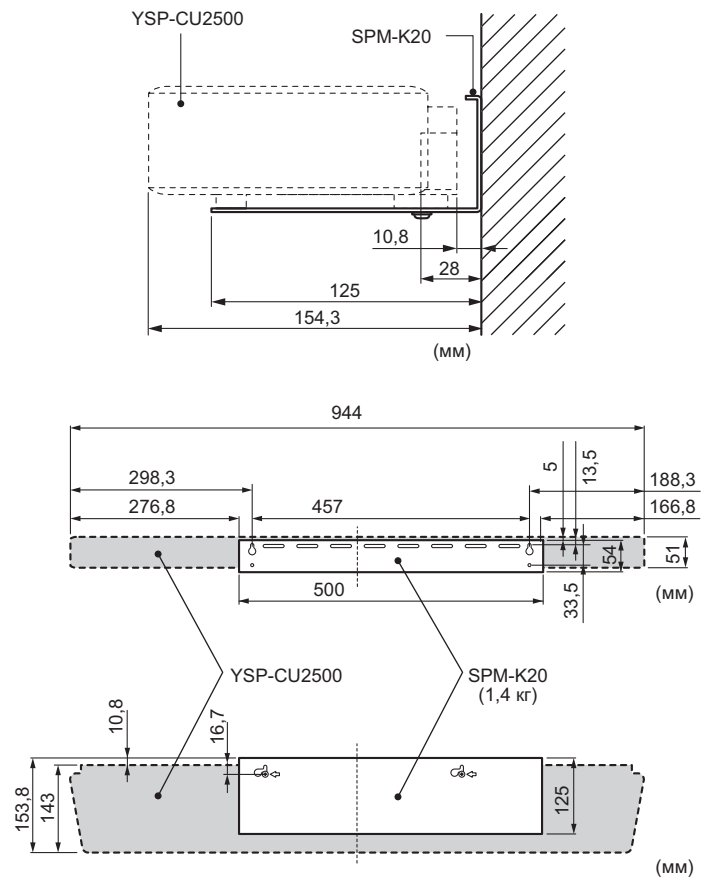

Подготовка пульта ДУ

Перед установкой батареек или использованием пульта ДУ обязательно прочтите меры предосторожности при работе с пультом ДУ и обращении с батарейками в отдельной “Брошюре по безопасности”.

■ Установка батареек

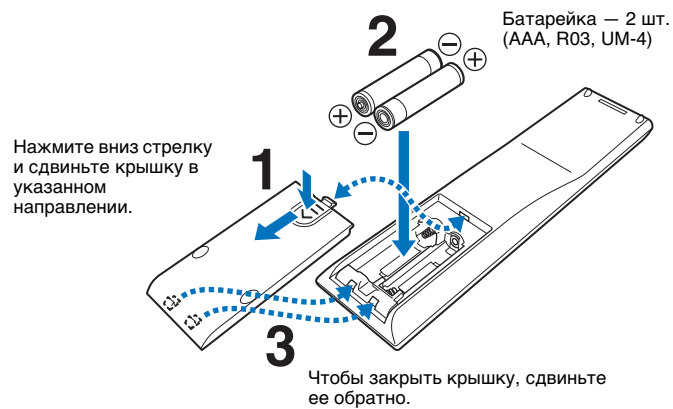

■ Дальность действия

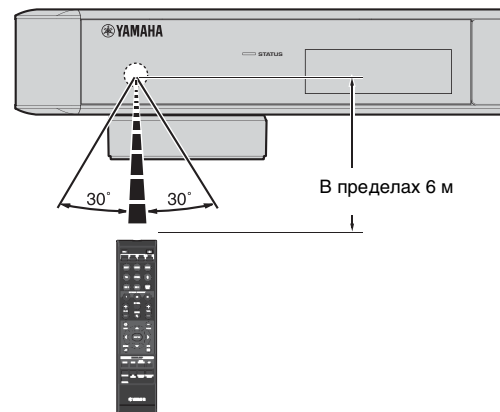

Подключения

Когда подключены внешние устройства, такие как телевизор, BD/DVD-проигрыватель и/или игровая консоль, аудио- и видеосигналы передаются так, как показано ниже.

Инструкции по подключению каждого из устройств см. на стр. 25 – 29.

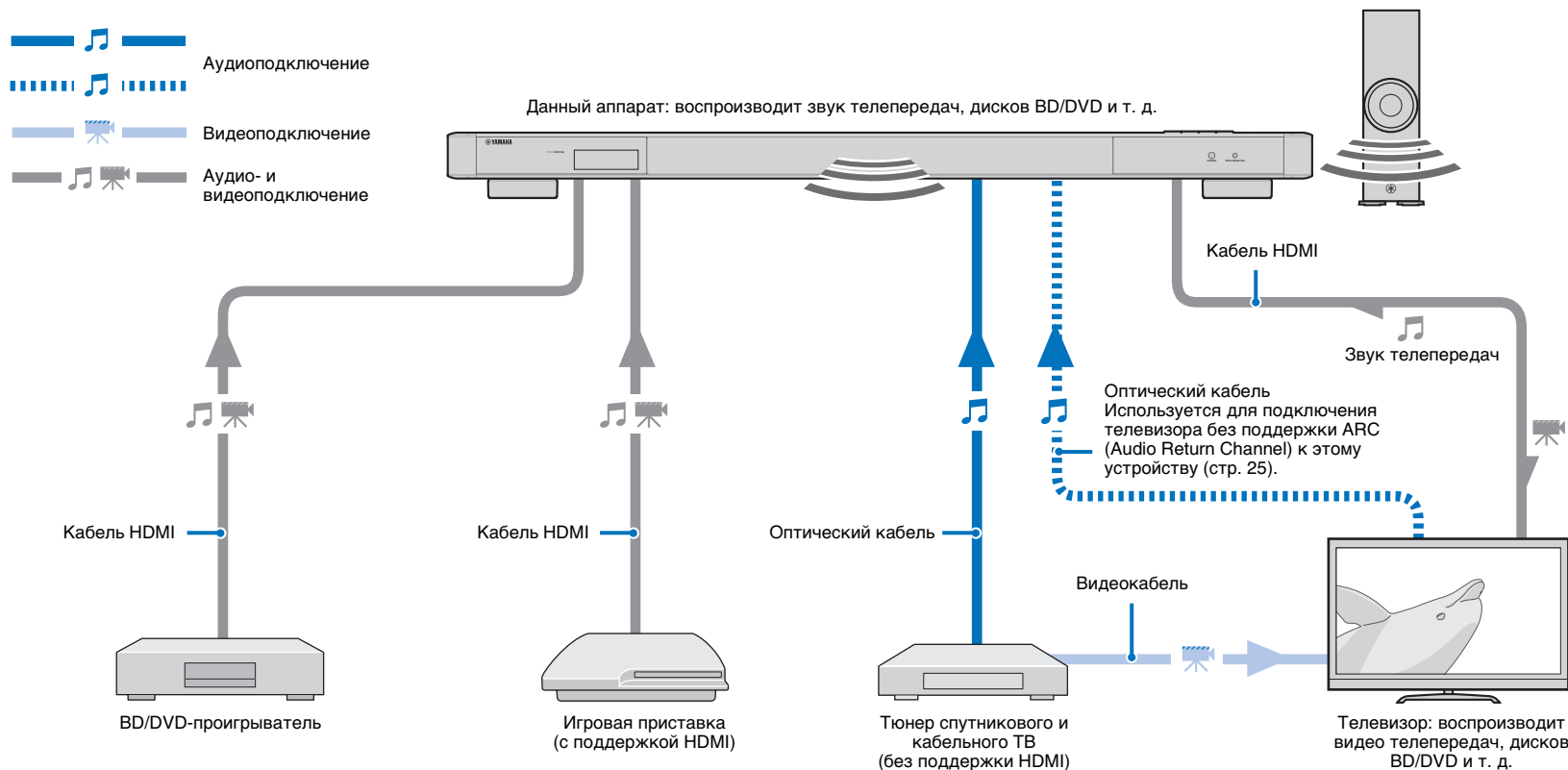

- Не подключайте кабель питания, пока не завершены все подключения.
- Не прилагайте излишних усилий при включении штекера кабеля. Это может привести к повреждению штекера кабеля или разъема.

Подключение телевизора

Подключите к аппарату телевизор для вывода на него входного видеосигнала аппарата. Вы также можете воспроизводить звук с телевизора на аппарате.



- Используйте 19-контактный кабель HDMI с логотипом HDMI. Чтобы избежать ухудшения качества сигнала, рекомендуется использовать кабель длиной до 5 м.
- Для воспроизведения видео в формате 3D и 4K используйте высокоскоростные кабели HDMI.

Телевизоры с поддержкой канала Audio Return Channel (ARC)

Соедините изделие и телевизор с помощью кабеля HDMI (не прилагается).

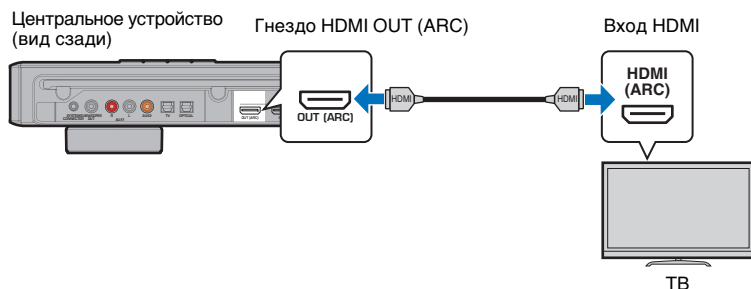

При подключении телевизора с поддержкой канала Audio Return Channel (ARC) активируйте функцию управления через интерфейс HDMI (стр. 59).

Audio Return Channel (ARC)

Канал ARC позволяет осуществлять ввод и вывод аудиосигналов по единому кабелю HDMI. Если телевизор поддерживает технологию ARC, аудиосигналы с телевизора на изделие можно передавать по тому же кабелю HDMI, по которому видеосигналы передаются с изделия на телевизор.



- Используйте кабель HDMI с поддержкой технологии ARC.

Телевизоры без поддержки Audio Return Channel (ARC)

Подключите телевизор к изделию с помощью кабеля HDMI (не входит в комплект поставки) и оптического кабеля.

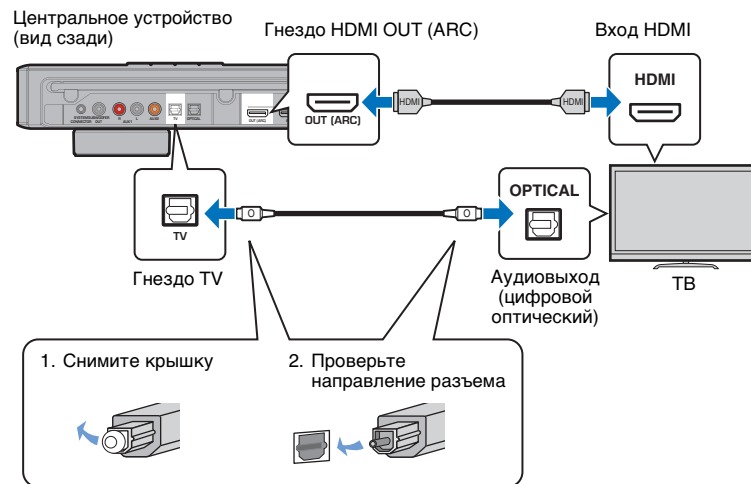

Телевизоры, не оснащенные оптическим гнездом

Аудиосодержимое с телевизора можно получать через коаксиальное цифровое гнездо AUX2 или аналоговое гнездо AUX1. В меню установок установите для параметра "ВХОД ТЕЛЕВИЗОРА" значение "КОАКСИАЛЬНЫЕ [AUX2]" или "АНАЛОГОВЫЙ [AUX1]" соответственно (стр. 60).

Подключение воспроизводящих устройств

Вы можете подключать к аппарату видеоприборы, такие как BD/DVD-проигрыватели, телевизионные абонентские приставки и игровые консоли. Выберите один из следующих способов подключения в зависимости от набора выходных видео/аудиогнезд видеоприбора. Если на видеоприборе есть выходное гнездо HDMI, рекомендуем использовать подключение HDMI.

Соединение HDMI

Подключите видеоприбор к изделию с помощью кабеля HDMI (не входит в комплект поставки).

Центральное устройство
(вид сзади)

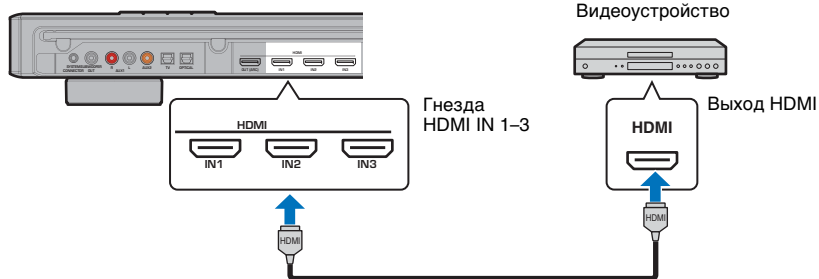

Если для выбора источника входного сигнала аппарата нажать кнопку HDMI1–3, видео- или аудиосигнал, который воспроизводится на видеоприборе, будет выводиться через изделие.



- При включенной функции управления через интерфейс HDMI (стр. 37) видео- и аудиосодержимое с устройств воспроизведения можно выводить через телевизор даже когда изделие выключено (сквозной сигнал HDMI).
- Используйте 19-контактный кабель HDMI с логотипом HDMI. Чтобы избежать ухудшения качества сигнала, рекомендуется использовать кабель длиной до 5 м.
- Используйте кабель HDMI с поддержкой технологии ARC. Для воспроизведения видео в формате 3D и 4K используйте высокоскоростные кабели HDMI.

Оптическое подключение

Подключите видеоприбор к изделию с помощью оптического кабеля. Затем подключите видеовыход видеоприбора к видеовыходу телевизора.

Центральное устройство
(вид сзади)

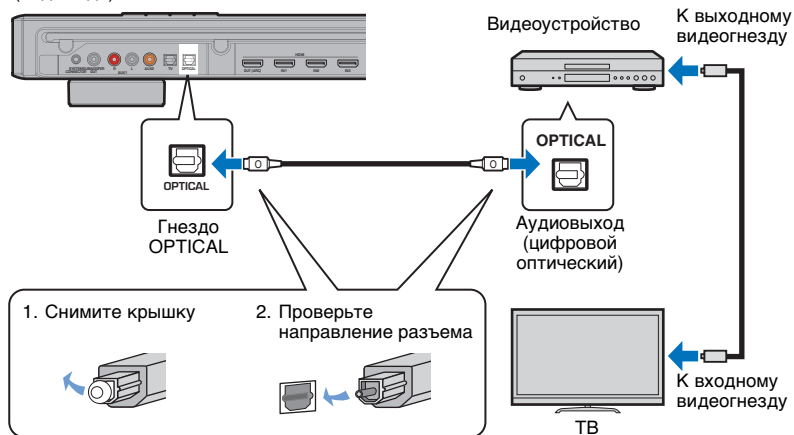

Если, нажав кнопку OPTICAL, выбрать в качестве источника входного сигнала изделия гнездо OPTICAL, аудиосигнал, который воспроизводится на видеоприборе, будет выводиться через изделие.

Коаксиальное подключение

Подключите видеоустройство к изделию с помощью коаксиального цифрового кабеля. Затем подключите видеовыход видеоустройства к видеовыходу телевизора.

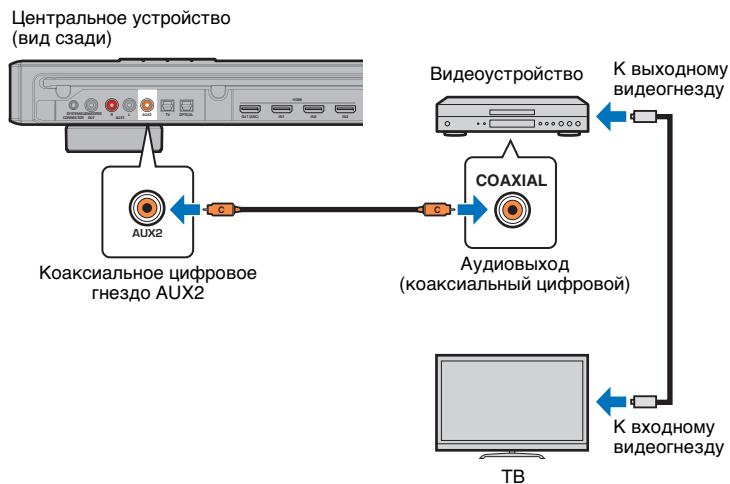

Если, нажав кнопку AUX2, выбрать в качестве источника входного сигнала изделия гнездо AUX2, аудиосигнал, который воспроизводится на видеоустройстве, будет выводиться через изделие.

Аналоговое подключение

Подключите видеоустройство к изделию с помощью стереокабеля (не входит в комплект поставки). Затем подключите видеовыход видеоустройства к видеовыходу телевизора.

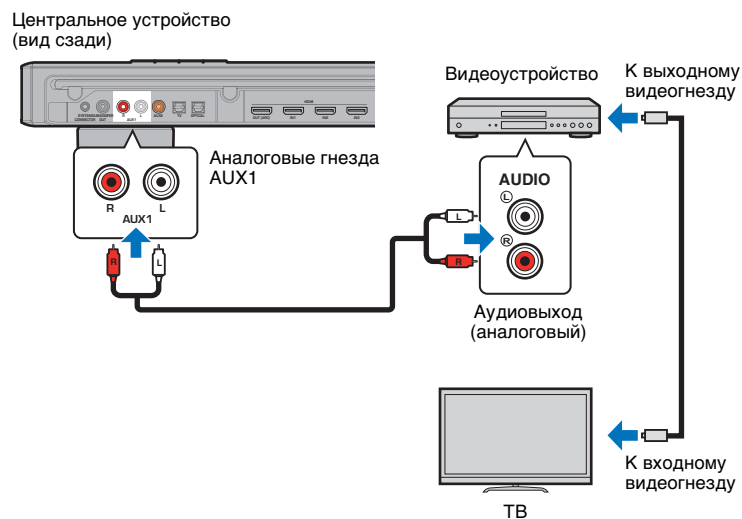

Если, нажав кнопку AUX1, выбрать в качестве источника входного сигнала изделия гнездо AUX1, аудиосигнал, который воспроизводится на видеоустройстве, будет выводиться через изделие.

Подключение кабеля питания

Подключите кабель питания центрального устройства и сабвуфера.

Центральное устройство
(вид сзади)

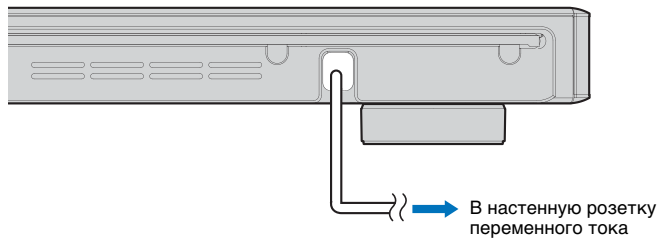

Сабвуфер (вид сзади)

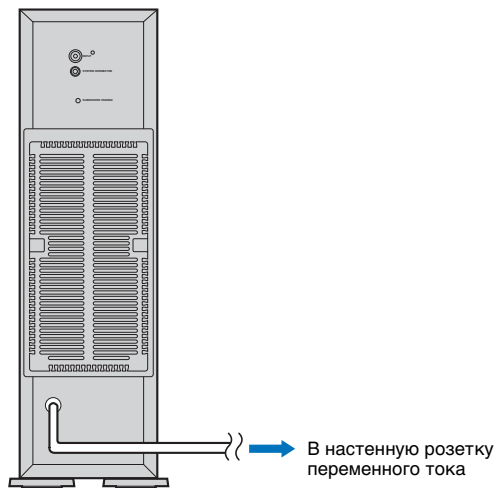

Подключение сабвуфера

Вставьте кабель питания сабвуфера в настенную розетку. Включенное центральное устройство и сабвуфер автоматически устанавливают беспроводное подключение. Если подключение успешно установлено, загораются индикаторы на центральном устройстве и сабвуфере, как показано на иллюстрации ниже, — и центральное устройство готово к воспроизведению.

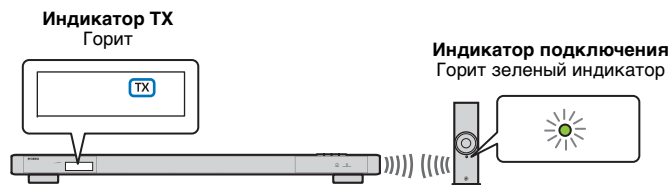

- Если индикаторы при первом включении изделия правильно не горят, следует выполнить сопряжение центрального устройства и сабвуфера вручную. См. “Сопряжение центрального устройства и сабвуфера” (стр. 75).

Если звук из сабвуфера не поступает или прерывается, соедините центральное устройство и сабвуфер с помощью моно-кабеля RCA и кабеля управления системой (монофонического кабеля с мини-штекером 3,5 мм). Чтобы одновременно включать и выключать сабвуфер и центральное устройство, нужен кабель управления системой (монофонический кабель с мини-штекером 3,5 мм).

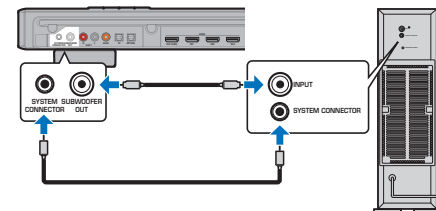

Чтобы подключить сабвуфер к центральному устройству с помощью проводного соединения, в разделе “САБВУФЕР” меню установок задайте для параметра “Беспроводные Функции” значение “ВЫКЛ” (стр. 56).

При включении центрального устройства сабвуфер также включается и на нем загорается зеленый индикатор подключения.



- Перед тем как подключать сабвуфер, убедитесь, что центральное устройство выключено.
- Можно подключить только сабвуфер, входящий в комплект поставки.

Исходные настройки

Отображение меню на экране телевизора

Этим изделием можно управлять, отображая его меню на экране телевизора.

Используйте кнопку переключения источников входного сигнала на пульте ДУ телевизора для выбора этого аппарата.

Если этот аппарат и телевизор соединены, как показано ниже, выберите "HDMI 1".

Пульт ДУ телевизора (пример)



Изменение источников входного сигнала

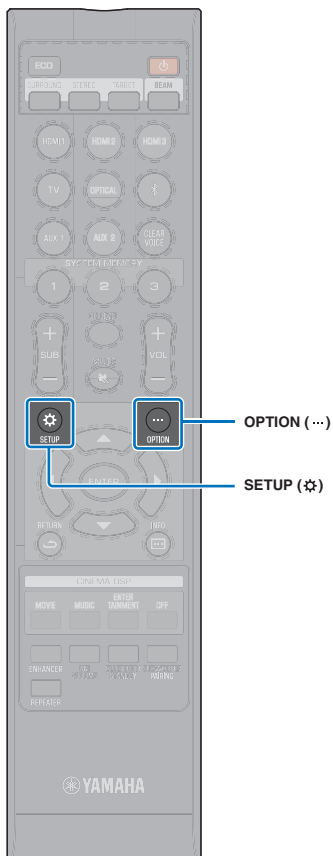

Отображение меню

Это меню отображается на экране телевизора после нажатия кнопки SETUP (⚙) или OPTION (...). Если телевизор получает сигналы HDMI, меню накладывается на видео. Чтобы выйти из меню установок, еще раз нажмите кнопку SETUP (⚙) или OPTION (...).

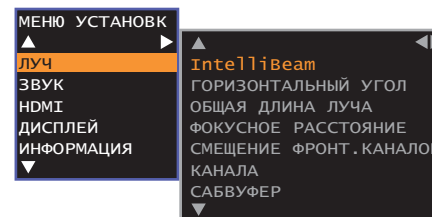

- меню установок (стр. 51) отображается только на экране телевизора. Его нельзя отобразить на дисплее передней панели.

Центральное устройство (вид сзади)

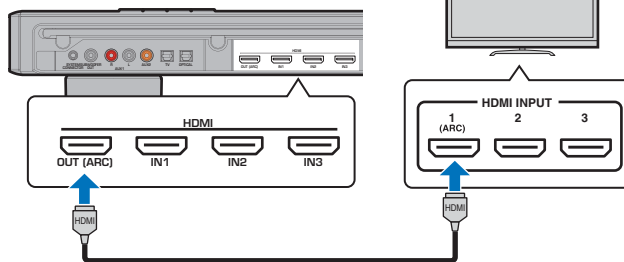

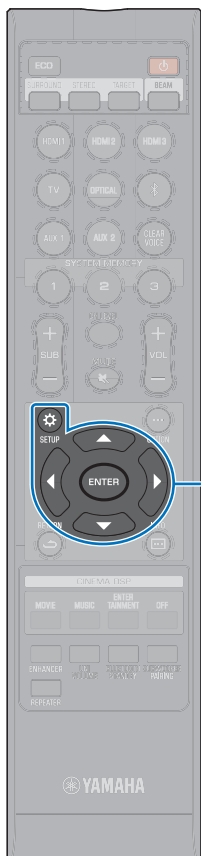

Выбор языка для отображения меню

- 1 Включите изделие и телевизор.
- 2 Настройте на телевизоре вход для отображения видео с этого устройства (стр. 30).
- 3 Нажмите и удерживайте кнопку **SETUP** (⚙️) до появления на экране телевизора меню “ЯЗЫК ЭКРАННОГО МЕНЮ”.



Если меню не отображается

- Убедитесь, что выполнены следующие пункты.
 - Входное гнездо HDMI телевизора и выходное гнездо HDMI OUT (ARC) изделия соединены.
 - В качестве входа телевизора выбрано гнездо “HDMI 1” (пример).

- 4 С помощью кнопок **▲/▼** выберите нужный язык.

Настройки:

日本語, ENGLISH (по умолчанию), DEUTSCH, FRANÇAIS, ESPAÑOL, ITALIANO, NEDERLANDS, РУССКИЙ, SVENSKA, TÜRK, 中文

- 5 Для выхода из меню установок нажмите кнопку **SETUP** (⚙️).

Автоматическая настройка подходящих эффектов окружающего звука (IntelliBeam)

Для оптимального прослушивания отрегулируйте каждый из каналов с помощью функции "IntelliBeam".



- Процедура АВТО НАСТРОЙКА, возможно, не будет завершена успешно, если изделие установлено в одной из комнат, описанных в разделе Неблагоприятные условия прослушивания на стр. 14.
- Для оптимального прослушивания отрегулируйте каждый из каналов с помощью функции "IntelliBeam". С помощью функции Мой окружаение можно наслаждаться насыщенным объемным звуком в любых типах комнат. Подробные сведения см. в разделе "Изменения типа аудиовыхода для воспроизведения с объемным звучанием" (стр. 42).
- Не подключайте микрофон IntelliBeam через удлинительный кабель; в противном случае оптимизация звука будет выполнена неточно.

Установка микрофона IntelliBeam

1 Установите микрофон IntelliBeam в обычное место слушателя.

2 Сборка поставляемой картонной микрофонной стойки

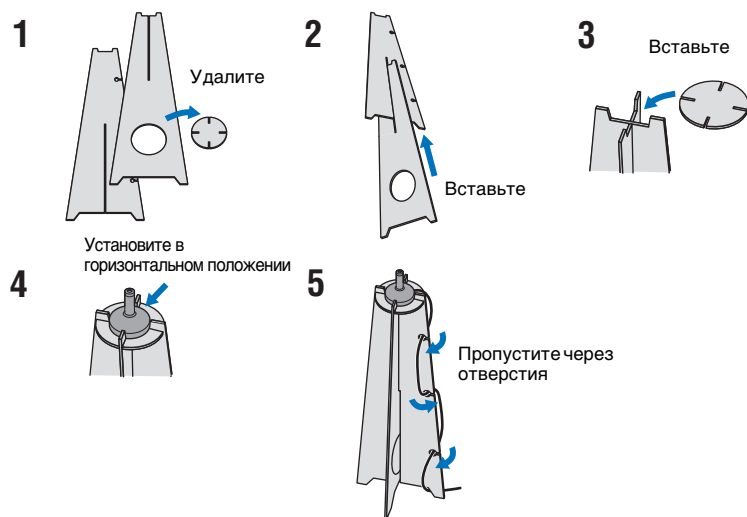

- Для установки микрофона IntelliBeam на высоте ушей слушателя воспользуйтесь поставляемой картонной микрофонной стойкой или штативом.
- Установите микрофон IntelliBeam так, чтобы он был параллельно полу.

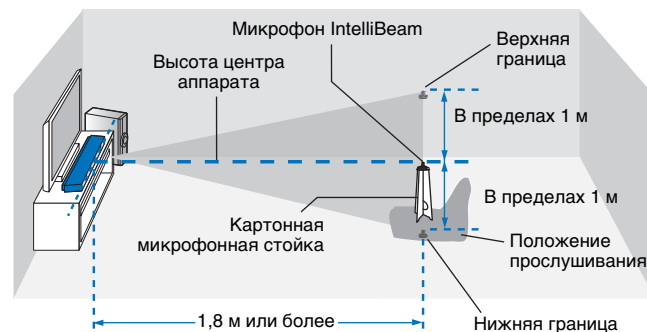

Убедитесь, что между микрофоном IntelliBeam и стенами отсутствуют предметы, поскольку они препятствуют распространению звуковых лучей.

Однако любые объекты, соприкасающиеся со стенами, будут считаться выступающими частями стен.

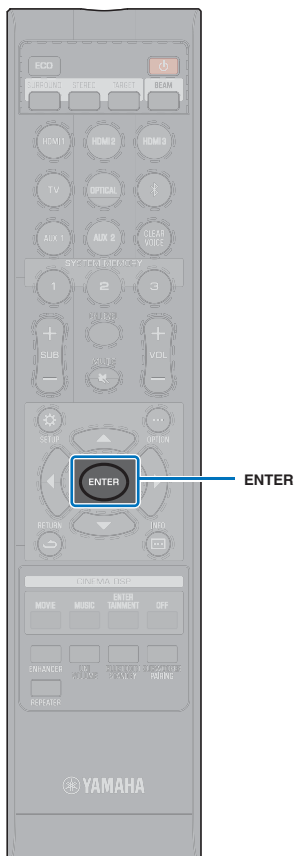

Использование функции АВТО НАСТРОЙКА (IntelliBeam)



- Помните, что громкие тестовые тональные сигналы во время процедуры АВТО НАСТРОЙКА являются нормальным явлением. Убедитесь, что во время выполнения процедуры АВТО НАСТРОЙКА в комнате для прослушивания нет детей.
- При наличии занавесок в комнате для прослушивания рекомендуется выполнить описанную ниже процедуру.
 1. Откройте занавески для улучшения отражения звука.
 2. Запустите функцию “только ЛУЧИ” (стр. 34).
 3. Закройте занавески.
 4. Запустите функцию “только ЗВУК” (стр. 34).
- Обеспечьте максимальную тишину в комнате для прослушивания. Для обеспечения точных измерений выключите кондиционер и другие устройства, создающие шум.

- 1** Включите изделие и телевизор.
- 2** Настройте на телевизоре вход для отображения видео с этого устройства (стр. 30).
- 3** Подключите микрофон IntelliBeam к гнезду INTELLIBEAM MIC на изделии.

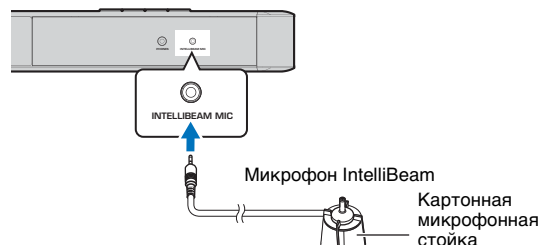

Экран, показанный ниже, отображается после подключения микрофона IntelliBeam к изделию.

```

АВТО НАСТРОЙКА
(подготовка и контроль)
Пож-та подключите микрофон.
Пож-та установите микрофон на
расстоянии не менее 1.8м от
устр-ва в точке прослушивания
и на высоте прослушивания.
Измерения продлятся 3 мин.
Нажмите [ENTER] и соблюдайте
пожалуйста тишину в комнате.
[ENTER]: старт [RETURN]: отмена
  
```

С помощью функции “АВТО НАСТРОЙКА” из меню “IntelliBeam” можно автоматически настроить два описанных ниже параметра.

Луч	Данная функция используется для оптимизации угла лучей таким образом, чтобы он наилучшим образом соответствовал условиям прослушивания.
Звук	Данная функция используется для оптимизации качества звука каждого из каналов на основе акустических характеристик среды прослушивания.

Значения “только ЛУЧИ” и “только ЗВУК” можно измерить по отдельности в меню установок (стр. 34).



- Следуйте указаниям ниже и выйдите из комнаты. Если вы останетесь в комнате, вы можете мешать прохождению звуковых волн, или же микрофон может записать любой создаваемый вами шум, что может стать привести к ошибкам измерения.

- 4** Нажмите кнопку ENTER, чтобы запустить процедуру АВТО НАСТРОЙКА, а затем выйдите из комнаты в течение 10 секунд.

Во время процедуры АВТО НАСТРОЙКА экран автоматически изменяется.

```

АВТО НАСТРОЙКА СТАРТ
Старт через 10 сек.
Пожалуйста соблюдайте тишину.
-----
[RETURN]: отмена
  
```

(Через 3 мин.)

```

РЕЗУЛЬТАТЫ АВТО НАСТРОЙКИ
ИЗМЕРЕНИЕ ЗАКОНЧЕНО.
ИЗМЕРЕНИЕ ШУМОВ: УДАЧНО
РЕЖИМ ЛУЧА: 5лучей/плюс2
[ENTER]: записать установки
[RETURN]: не записывать
  
```

По завершению процедуры АВТО НАСТРОЙКА раздастся звук колокольчиков.

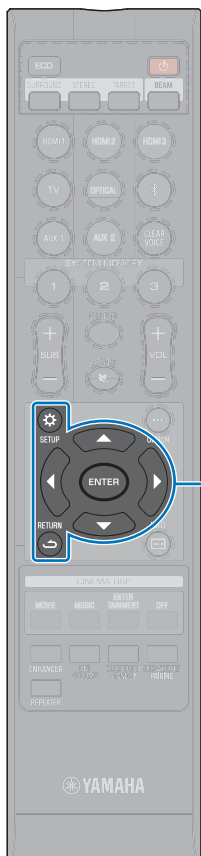

- Выполнение процедуры АВТО НАСТРОЙКА занимает около 3 минут.
- Чтобы отменить процедуру АВТО НАСТРОЙКА после ее начала или не применять ее результаты, нажмите кнопку RETURN (↩️).
- При возникновении ошибки будет слышен сигнал ошибки и появится сообщение об ошибке. Для получения дополнительной информации об сообщениях об ошибках см. пункт “При отображении сообщения об ошибке” (стр. 36).
- В зависимости от среды комнаты для прослушивания углы направления звуковых волн левого и правого фронтальных каналов и левого и правого каналов объемного звучания могут быть установлены одинаковыми, даже если в качестве результата отображается “РЕЖИМ ЛУЧА: 5 Лучей”.

5 Нажмите кнопку ENTER для подтверждения результатов.

Результаты измерений применяются и сохраняются в устройстве.

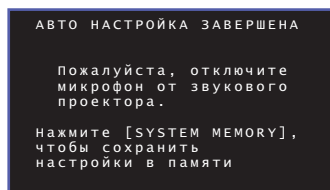

- Можно сохранить несколько результатов измерений, нажав кнопку SYSTEM MEMORY 1, 2 или 3. После нажатия кнопки SYSTEM MEMORY 1 появится сообщение "M1 Saving" и настройки будут сохранены.
- Если после начала измерения будет замечен посторонний шум, на экране появится сообщение “АВТО НАСТРОЙКА ЗАВЕРШЕНА” с предложением провести измерение повторно. Нажмите кнопку ENTER и повторите измерения.
- Дополнительные сведения о функции системной памяти см. на стр. 47.

6 Снимите микрофон IntelliBeam.

Экран “АВТО НАСТРОЙКА ЗАВЕРШЕНА” закроется.

Микрофон IntelliBeam чувствителен к теплу, поэтому не следует помещать его в места, где он может подвергаться воздействию прямых солнечных лучей или высокой температуры (например, не следует класть микрофон на аудио/видеооборудование).

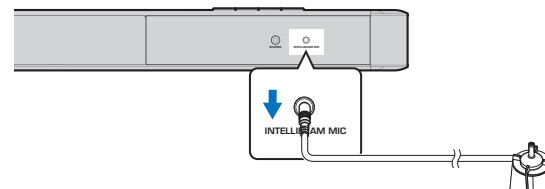

□ АВТО НАСТРОЙКА через меню установок

Значения “только ЛУЧИ” и “только ЗВУК” можно измерить по отдельности в меню установок.

1 Установите микрофон IntelliBeam в обычное место относительно слушателя и нажмите кнопку SETUP (⚙️).

Инструкции по установке микрофона IntelliBeam см. в разделе “Установка микрофона IntelliBeam” (стр. 32).

2 С помощью кнопок ▲/▼ выберите пункт “ЛУЧ” и нажмите кнопку ▶ или ENTER.

3 С помощью кнопок ▲/▼ выберите пункт “IntelliBeam” и нажмите кнопку ▶ или ENTER.

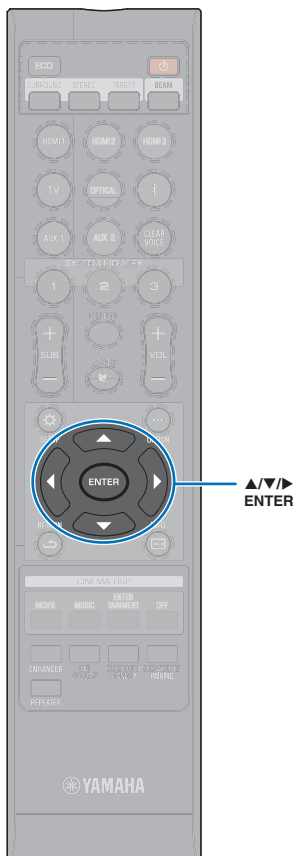

4 С помощью кнопок ▲/▼ выберите один из перечисленных ниже элементов и нажмите кнопку ▶ или ENTER.

Установки

ЛУЧИ+ЗВУК оптимизация	Если настройки выполняются в первый раз, выберите данную функцию оптимизации. Этот тип настройки занимает примерно 3 минуты.
только ЛУЧИ	Используется для оптимизации угла лучей таким образом, чтобы он наилучшим образом соответствовал среде прослушивания. Этот тип настройки занимает примерно 1 минуту.
только ЗВУК	Используется для оптимизации задержки лучей, громкости и качества, для наилучшей настройки параметров в соответствии со средой прослушивания. Этот тип настройки занимает примерно 2 минуты. Перед запуском процедуры "только ЗВУК" необходимо оптимизировать угол направления звуковых лучей с помощью процедуры "только ЛУЧИ". Выберите этот тип оптимизации в следующих случаях: <ul style="list-style-type: none"> • при открытии или закрытии занавесок в комнате для прослушивания перед использованием изделия; • При ручной настройке угла звуковых лучей "только ЛУЧИ".

5 Подключите микрофон IntelliBeam к данному изделию после отображения экрана "АВТО НАСТРОЙКА (ПОДГОТОВКА И КОНТРОЛЬ)".

Для получения дополнительной информации о подключении микрофона IntelliBeam см. раздел "Использование функции АВТО НАСТРОЙКА (IntelliBeam)" (стр. 33).

6 Выполните шаги 4, 5 и 6 в разделе "Использование функции АВТО НАСТРОЙКА (IntelliBeam)" для настройки параметров, а затем снимите микрофон.



- Если процедура АВТО НАСТРОЙКА выполняется из меню установок, появится экран выбора меню установок.

□ При отображении сообщения об ошибке

При появлении на экране телевизора сообщения об ошибке см. "Сообщения об ошибке" ниже, чтобы определить причину и устранить проблему. Следуйте указаниям, отображаемым на экране телевизора, для повторения измерений.

Сообщения об ошибке

	Сообщение об ошибке	Причина	Способ устранения
ОШИБКА E-1	Пожалуйста протестируйте в более тихих условиях.	В комнате для прослушивания слишком шумно.	Обеспечьте максимальную тишину в комнате для прослушивания. Возможно, нужно выбрать определенное время дня, когда на улице не слишком шумно.
ОШИБКА E-2	Микрофон не обнаружен. Пожалуйста подключите микрофон и повторите.	Микрофон IntelliBeam отсоединен.	Подключите микрофон IntelliBeam к гнезду INTELLIBEAM MIC на передней панели этого аппарата и начните измерения еще раз.
ОШИБКА E-3	Определена некорректная операция. Пожалуйста, повторите.	Другие операции выполнялись на этом аппарате.	Повторите измерения. Во время измерений не выполняйте никаких других операций.
ОШИБКА E-4	Пожалуйста, проверьте положение микрофона. Микрофон должен быть установлен спереди от проектора.	Микрофон IntelliBeam расположен не перед изделием.	Расположите микрофон IntelliBeam перед аппаратом и начните измерения еще раз.
ОШИБКА E-5	Пожалуйста, проверьте положение микрофона. Микрофон должен быть установлен на расстоянии не менее 1.8м от проектора и повторите.	Микрофон IntelliBeam расположен не на соответствующем расстоянии от изделия.	Расположите микрофон IntelliBeam перед изделием на расстоянии более 1,8 м и начните измерения еще раз.
ОШИБКА E-6	Уровень принимаемого тест сигнала слишком слабый. Пожалуйста, проверьте позицию и подключение микрофона и повторите.	Микрофон IntelliBeam не может уловить звук, воспроизводимый аппаратом.	Расположите микрофон IntelliBeam правильно, проверьте подключение и начните измерения еще раз.
ОШИБКА E-7	Неизвестная системная ошибка. Пожалуйста, выключите и повторите.	Произошла внутренняя ошибка.	Нажмите кнопку  , чтобы выключить изделие, затем снова включите его и повторите процедуру АВТО НАСТРОЙКА.
ОШИБКА E-8	Подключены наушники. Пожалуйста, отключите наушники и повторите.	Подключены наушники.	Отключите наушники и повторите измерения.
ОШИБКА E-9	Проверьте связь с сабвуфером.	Сабвуфер подключен неправильно.	Убедитесь, что сабвуфер подключен правильно (стр. 29), и настройте параметр "Беспроводные Функции" в разделе "САБВУФЕР" меню установок (стр. 56).

Управление изделием с помощью пульта ДУ телевизора (управление через HDMI)

Что означает управление через интерфейс HDMI?

Функция HDMI УПРАВЛЕНИЕ позволяет управлять внешними устройствами по интерфейсу HDMI. Если вы подключите к аппарату телевизор, поддерживающий управление через HDMI, с помощью кабеля HDMI, то сможете управлять аппаратом (например, включать и выключать его и регулировать громкость) с помощью пульта ДУ телевизора. Также вы сможете управлять воспроизводящими устройствами, подключенными к аппарату с помощью кабеля HDMI (например, BD/DVD-проигрывателем, поддерживающим управление через HDMI).

Функции, контролируемые с помощью пульта ДУ телевизора

Пульт ДУ телевизора (пример)

1. Включение/выключение

Телевизор и аппарат включаются и выключаются одновременно.

2. входного сигнала

- Источник входного сигнала этого изделия изменяется при изменении источника входного сигнала телевизора. Источник входного сигнала для данного изделия также переключается при выборе проигрывателя дисков BD/DVD в качестве источника в меню телевизора.
- Источник входного сигнала можно изменить, когда изделие выключено.

3. Настройка громкости

Громкость этого аппарата можно изменять, если для параметра “HDMI АУДИО ВЫХОД” (стр. 59) задано значение “AMP” (по умолчанию).

4. Измените устройство для вывода аудио (телевизор или этот аппарат)

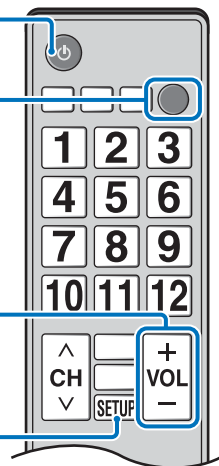

На некоторых телевизорах можно управлять следующими дополнительными функциями.

- включение и выключение функции UniVolume;
- перемещение по меню изделия на экране телевизора.



- Даже если телевизор поддерживает функцию управления через интерфейс HDMI, отдельные функции могут быть недоступны. Подробная информация приведена в руководстве, поставляемом с телевизором.
- Рекомендуется использовать устройства (телевизор, проигрыватель BD/DVD-дисков и т.д.) одного производителя.

Сначала попробуйте выполнить операции, описанные выше, с помощью пульта ДУ телевизора. Если вы можете выполнить эти операции, вы можете продолжать управлять этим изделием с помощью пульта ДУ телевизора. Для использования функции управления через интерфейс HDMI с устройствами, поддерживающими стандарт HDMI, достаточно активировать эту функцию. Если выполнить эти операции не получается, настройте параметры управления по интерфейсу HDMI (стр. 38).



Настройка функции HDMI УПРАВЛЕНИЕ

- 1 Включите аппарат, телевизор и воспроизводящие устройства.
- 2 Активируйте функцию управления HDMI УПРАВЛЕНИЕ на данном изделии, телевизоре и устройствах воспроизведения, поддерживающих подобное управление, например на проигрывателе BD/DVD-дисков.

Для данного изделия установите для параметра “HDMI УПРАВЛЕНИЕ” значение “ВКЛ”. Значение по умолчанию: “ВЫКЛ” (стр. 59).

Подробная информация приведена в руководстве, которое поставляется с каждым устройством воспроизведения.

- 3 Выключите питание телевизора, затем выключите аппарат и воспроизводящие устройства.
- 4 Включите аппарат и воспроизводящие устройства, а затем включите телевизор.
- 5 Выберите источник входного видеосигнала телевизора для отображения видеосигнала с аппарата.
- 6 Переключите источник входного сигнала для данного изделия на проигрыватель BD/DVD-дисков и проверьте, правильно ли выводится изображение.

Если проигрыватель BD/DVD-дисков подключен к гнезду HDMI IN1, нажмите кнопку HDMI1.

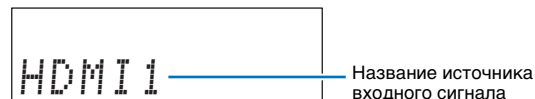

- 7 Убедитесь, что аппарат синхронизирован с телевизором надлежащим образом: выключите телевизор или отрегулируйте громкость телевизора с помощью пульта ДУ телевизора.

Если функция управления через интерфейс HDMI не работает

Убедитесь, что все устройства правильно подключены к изделию и все настройки заданы, как описано ниже.

- В меню установок для параметра “HDMI УПРАВЛЕНИЕ” (стр. 59) установлено значение “ВКЛ”.
- С помощью функции управления по HDMI включается телевизор.

Пример настроек телевизора

- В меню установок телевизора выберите “Настройка соединения” → “Настройка HDMI УПРАВЛЕНИЕ”, а затем установите для параметра “Функция HDMI УПРАВЛЕНИЕ” значение “Вкл”.
- Выберите в качестве аудиовыхода любой вариант, кроме телевизора.

Если функция управления через интерфейс HDMI не работает даже после проверки указанных выше пунктов:

- Выключите, а затем снова включите данное изделие и телевизор.
- Отключите кабель питания от изделия и внешних устройств, подключенных к нему с помощью HDMI-кабеля. Подключите кабель снова через 30 секунд.
- После выбора источника OPTICAL, AUX1 или AUX2 измените источник входного сигнала для телевизора и этого изделия на компоненты, подключенные по HDMI-кабелю.

Изменение способа подключения и подключенных устройств

Если изменяется подключение устройств и гнезд, выполните сброс изделия с помощью описанных ниже действий.

- 1 Отключите функцию управления через интерфейс HDMI телевизора и проигрывателя BD/DVD-дисков, отключите все подключенные компоненты, а затем измените подключения.
- 2 Выполните шаги 1 – 7 раздела “Настройка функции HDMI УПРАВЛЕНИЕ”.

ВОСПРОИЗВЕДЕНИЕ

Основные операции воспроизведения

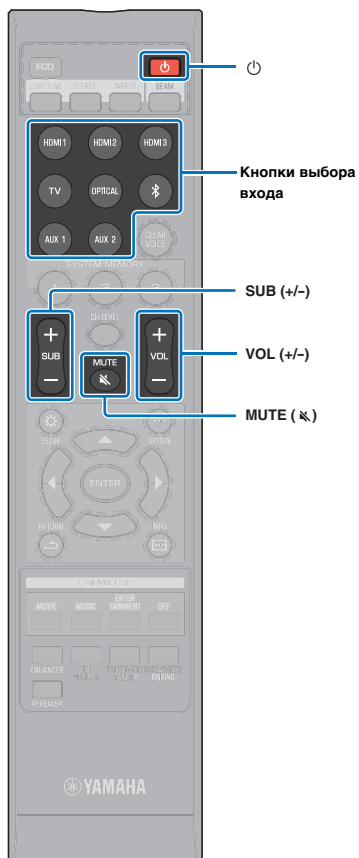

1 Нажмите кнопку , чтобы включить данное изделие.

2 Включите устройства (телевизор, проигрыватель BD/DVD-дисков, игровую приставку и т.д.), подключенные к этому изделию.

3 Выберите устройство, нажав кнопку выбора входа, соответствующую подключению внешних устройств.

Нажмите кнопку HDMI1 для воспроизведения звука или видео с проигрывателя BD/DVD-дисков, подключенного к гнезду HDMI IN1.

HDMI 1

Название источника входного сигнала

4 Запустите воспроизведение с устройства, выбранного на шаге 3.

5 С помощью кнопки VOL (+/-) отрегулируйте громкость. С помощью кнопки SUB (+/-) отрегулируйте громкость сабвуфера.

- Если звук выводится как с динамиков телевизора, так и с данного изделия, отключите звук телевизора.
- Когда звук с телевизора выводится на вход HDMI IN, уровень громкости не изменяется даже при нажатии кнопки VOL (+/-) или MUTE (🔇).
- Чтобы приглушить звук, нажмите кнопку MUTE (🔇). На дисплее передней панели мигает индикатор VOL. Включить звук можно, снова нажав кнопку MUTE (🔇) или VOL (+/-).



- Громкость сабвуфера настраивается отдельно от общей громкости.
- Ночью рекомендуется понижать громкость сабвуфера.

6 Можно выбрать режим объемного звучания, стерео или режим целевого воспроизведения и настроить звучание в соответствии с собственными предпочтениями (стр. 40).

Нажмите кнопку , чтобы выключить изделие после использования.

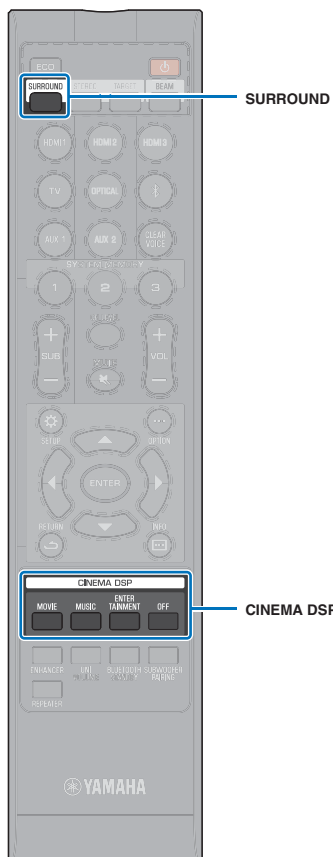

Настройка звука в соответствии с личными предпочтениями

Это изделие поддерживает следующие возможности для настройки звука в соответствии с личными предпочтениями.

- Режим воспроизведения объемного звучания
- CINEMA DSP
- Изменения типа аудиовыхода для воспроизведения с объемным звучанием (стр. 42)
- Режим стереофонического воспроизведения (стр. 44)
- Режим целевого воспроизведения (стр. 44)
- Объемное звучание и наушники (стр. 44)
- Compressed Music Enhancer (стр. 45)
- CLEAR VOICE (стр. 45)
- Регулировка уровня громкости каждого канала (стр. 45)

Воспроизведение с объемным звучанием

Объемный звук выводится как звуковые лучи.

- 1 Нажмите кнопку **SURROUND**, чтобы переключиться в режим воспроизведения объемного звучания.

Воспроизведение реалистичного окружающего звука (CINEMA DSP)

Эксклюзивная технология CINEMA DSP компании Yamaha создает звуковые поля (звуковые амплитуды) для оптимального эффекта объемного звучания.

- 1 С помощью кнопок **CINEMA DSP (MOVIE, MUSIC и ENTERTAINMENT)** выберите нужную программу.

На дисплее передней панели появится название категории CINEMA DSP и загорится индикатор CINEMA DSP (стр. 8).



- Программы CINEMA DSP недоступны в следующих случаях.
 - Воспроизводятся аудиосигналы с частотой дискретизации более 48 кГц.
 - При использовании функции Мой окружающий (стр. 43).
- Данное изделие автоматически сохраняет настройки, назначенные для каждого источника входа. При выборе другого входа изделие автоматически загружает последние настройки для выбранного входа.

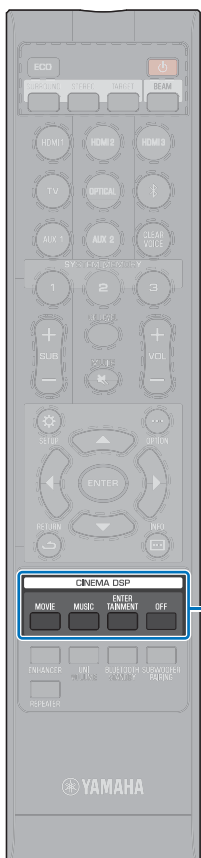

CINEMA DSP

❑ Опции CINEMA DSP

MOVIE (используйте MOVIE для выбора)

Sci-Fi	Эта программа четко воспроизводит диалоги и специальные звуковые эффекты современных фантастических кинофильмов и позволяет почувствовать обширное кинематографическое пространство.
Adventure	Эта программа воспроизводит захватывающий атмосферу современных фильмов жанра экшн и позволяет почувствовать динамику и волнение стремительных сцен.
Spectacle	Эта программа воспроизводит широкую и величественную среду и придает дополнительные ощущения при просмотре захватывающих сцен с сильным визуальным воздействием.

MUSIC (используйте MUSIC для выбора)

Music Video	Эта программа воспроизводит живую атмосферу и позволяет почувствовать себя на настоящем джаз- или рок-концерте.
Concert	Эта программа воспроизводит богатый эффект окружающего звучания большого круглого концертного зала с сильным ощущением присутствия и выделением расширения звучания, что позволяет почувствовать себя сидящим близко от центра сцены.
Jazz Club	Эта программа воссоздает акустическую среду в "The Bottom Line", знаменитом джаз-клубе Нью-Йорка, и позволяет почувствовать себя сидящим прямо перед сценой.

ENTERTAINMENT (используйте ENTERTAINMENT для выбора)

Sports	Эта программа воспроизводит энергичную атмосферу прямой спортивной трансляции с сужением голоса комментатора в центре и расширением общей атмосферы стадиона, что позволяет почувствовать себя на самом стадионе или на поле.
Talk Show	Эта программа воспроизводит возбуждение ток-шоу в прямом эфире. Она усиливает ощущение окружающего веселья, но поддерживает уровень громкости разговора на комфортном уровне.
Drama	Эта программа формирует реверберации, характерные для широкого круга жанров кинофильмов: от серьезных драм до мюзиклов и комедий, и предлагает оптимальные ощущения трехмерного звука благодаря мягкому, но отчетливому воспроизведению эффектов, тонов и фоновой музыки на фоне четких слов.
Game	Эта программа подходит для ролевых и приключенческих игр. Она использует эффекты звукового поля для кинофильмов, чтобы добиться ощущения глубины и трехмерного пространства во время игры и одновременно создает киноэффекты окружающего звучания в киносценах игр.

Воспроизведение без использования CINEMA DSP (нажмите кнопку OFF)

DSP Off	Аудиосодержимое воспроизводится без использования режима CINEMA DSP. 2-канальный звук превращается в объемное звучание. Можно выбрать декодер объемного звучания (стр. 58).
----------------	---



Изменения типа аудиовыхода для воспроизведения с объемным звучанием

Для достижения оптимального эффекта объемного звучания можно выбирать различные методы вывода звуковых лучей в зависимости от аудиосодержимого и помещения для прослушивания. Для выбора оптимального метода вывода звуковых лучей см. раздел “Опции и характеристики вывода звуковых лучей” (стр. 43).

1 Нажмите кнопку **BEAM**, чтобы переключить метод вывода звуковых лучей.

В настройках вывода звуковых лучей можно выбрать один из перечисленных ниже методов вывода (стр. 55).

КАНАЛА	Метод вывода звукового луча
5.1ch	5BEAM (5 лучей)
	ST+3BEAM (стерео + 3 луча)
	3BEAM (3 Луча)
	MY SUR. (Мой окружение)
7.1ch	5BEAM+2 (5 лучей плюс 2)
	ST+3BEAM+2 (стерео + 3 луча плюс 2)
	3BEAM (3 Луча)
	MY SUR. (Мой окружение)



- Настройка вывода звуковых лучей по умолчанию — “Авто” (стр. 55). С настройками по умолчанию звук выводится по соответствующему числу каналов в соответствии с входным сигналом, как указано ниже.
С 2-/5.1-канальным входом: 5.1-канальный вывод
С 6.1-/7.1-канальным входом: 7.1-канальный вывод
- Метод вывода звука можно зафиксировать как 5.1- или 7.1-канальный.
- Значение “SURROUND” отображается, когда используются наушники. Возможность переключения между методами вывода звуковых лучей не предусмотрена.

□ Опции и характеристики вывода звуковых лучей

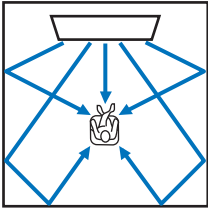
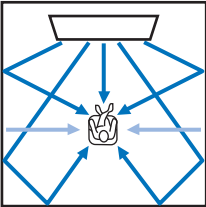
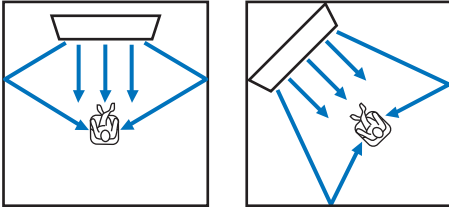
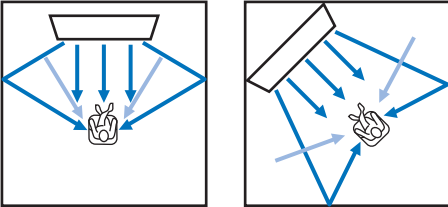
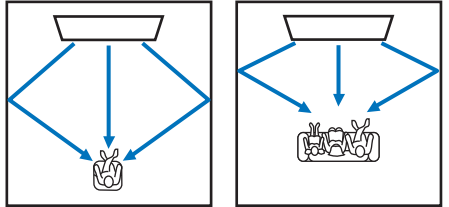
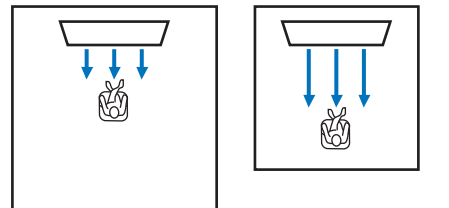
Объективный/ возможный сценарий	Метод вывода звукового луча	
<p>Для восприятия эффектов окружающего звука в фильме и т.д. в полной мере</p>	<p>5BEAM (5 лучей) Вывод звуковых лучей через фронтальный правый, фронтальный левый, центральный каналы, правый и левый каналы окружающего звучания.</p> 	<p>5BEAM+2 (5 лучей плюс 2) Вывод звуковых лучей через фронтальный правый, фронтальный левый, центральный каналы, правый и левый тыловые каналы окружающего звучания. Сигналы левого канала окружающего звучания микшируются с фронтальным левым каналом и левым тыловым каналом окружающего звучания. Сигнал левого канала объемного звучания (→) формируется на основе фронтального левого и тылового левого канала объемного звучания выводятся как звуковые лучи. Это справедливо и для правых каналов.</p> 
<p>Просмотр записей трансляций</p>	<p>ST+3BEAM (стерео + 3 луча) Вывод обычного звука через фронтальный левый и правый каналы и звуковых лучей через центральный канал и правый и левый каналы окружающего звучания.</p> 	<p>ST+3BEAM+2 (стерео + 3 луча плюс 2) Вывод обычного звука через фронтальный левый и правый каналы и звуковых лучей через центральный канал и правый и левый тыловые каналы окружающего звучания. Сигналы левого канала окружающего звучания микшируются с фронтальным левым каналом и левым тыловым каналом окружающего звучания. Сигнал левого канала объемного звучания (→) формируется на основе фронтального левого и тылового левого канала объемного звучания выводятся как звуковые лучи. Это справедливо и для правых каналов.</p> 
<p>Для группы, смотрящей фильмы, или при просмотре фильма рядом с задней стеной.</p>	<p>3BEAM (3 Луча) Вывод звуковых лучей через фронтальный правый и левый каналы и центральный канал. Другие сигналы каналов микшируются в фронтальные правый и левый каналы.</p> 	
<p>Для небольшого помещения или если эффекты окружающего звука плохо воспроизводятся из-за условий в комнате.</p>	<p>MY SUR. (Мой окружение) Для получения полного эффекта от функции Мой окружение слушатель должен находится перед изделием. Даже если эффекты объемного звучания не воспроизводятся должным образом при включении других параметров, эффекты можно задействовать с помощью этого режима.</p> 	

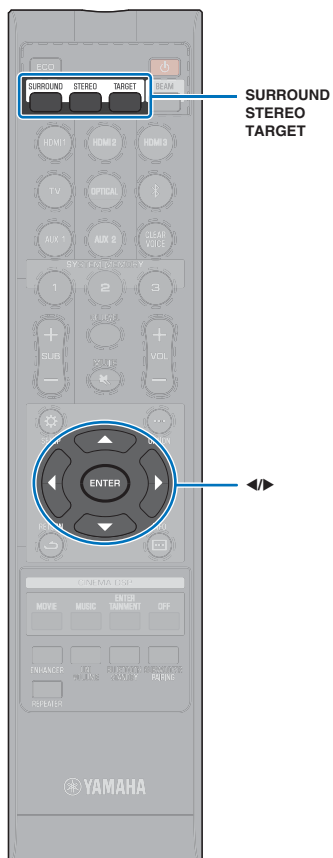

SURROUND
STEREO
TARGET

2-канальное воспроизведение (стереофонический режим)

Передние каналы являются основными источниками для вывода стереозвуча.

- 1 Нажмите кнопку STEREO, чтобы переключиться в стереофонический режим воспроизведения.

Воспроизведение звука для указанного расположения (режим целевого воспроизведения)

Режим целевого воспроизведения выводит звуковые лучи из одного канала для достижения оптимальных характеристик звучания в определенной позиции.

См. рисунки ниже.

Для прослушивания при малой громкости, например ночью

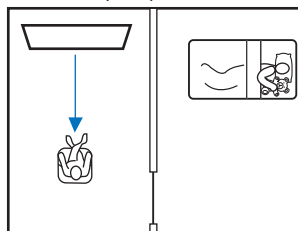

Четкое звучание на расстоянии

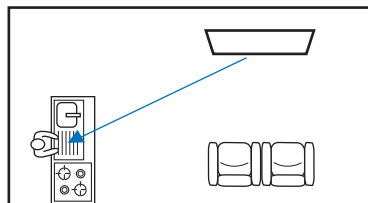

Угол луча можно настроить во время воспроизведения видео.

- 1 Нажмите кнопку TARGET.
- 2 С помощью кнопок ◀▶ настройте угол лучей.
Угол влево увеличивается на два градуса при каждом нажатии кнопки ◀, а угол вправо — при каждом нажатии кнопки ▶.
Максимальный угол поворота в каждом направлении — 90 градусов.

Угол звукового луча — 16 градусов влево



Отключение режима целевого воспроизведения

Нажмите кнопку SURROUND или STEREO, чтобы выключить режим целевого воспроизведения.



- Программы CINEMA DSP в режиме целевого воспроизведения недоступны.
- Низкочастотный выход регулируется таким образом, чтобы звук не распространялся в других направлениях.

Объемное звучание и наушники

Вставьте разъем наушников в гнездо PHONES.

Технология Virtual Surround Headphones позволяет виртуально имитировать окружающее звучание и стереофонический режим воспроизведения аудиосодержимого так, чтобы создать эффект воспроизведения с динамиков (стр. 44). При этом может использоваться функция CINEMA DSP (стр. 40).



- Для наушников можно задать настройки громкости и тона (BASS/TREBLE), отличные от настроек для динамиков (стр. 64).

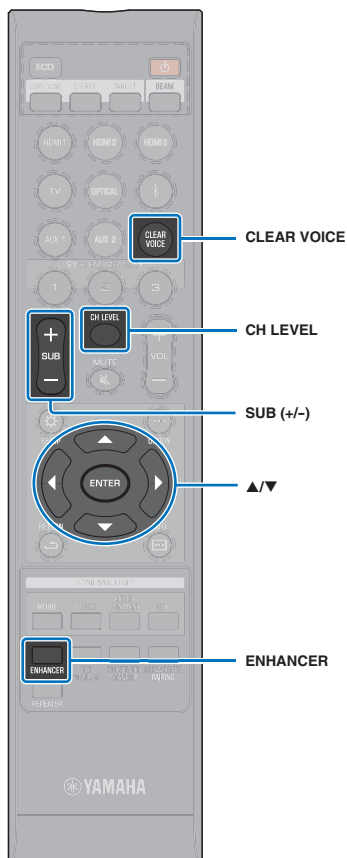

Воспроизведение форматов с цифровым сжатием (MP3 и т.д.) с улучшенным звуком (Compressed Music Enhancer)

Воспроизведение форматов с цифровым сжатием, например MP3, с динамическим усилением низких и высоких частот.

1 Нажмите кнопку ENHANCER, чтобы включить функцию Compressed Music Enhancer.

Чтобы выключить функцию, нажмите эту кнопку еще раз.



- По умолчанию для этой функции установлено значение "ON", если входным источником является *Bluetooth*. Для других входных источников задано значение "OFF".
- Функция Compressed Music Enhancer не работает, если источник подает один из следующих типов цифрового аудиосигнала:
 - Аудиосигналы HD (Dolby TrueHD, DTS-HD Master Audio и т.д.)
 - Сигнал с частотой вывода более 48 кГц.
- Данное изделие автоматически сохраняет настройки "ON" и "OFF", назначенные для каждого источника входа. При выборе другого входа изделие автоматически загружает последние настройки для выбранного входа.

Четкое воспроизведение человеческого голоса (CLEAR VOICE)

Человеческие голоса, например реплики в фильмах, телепередачах, новостных программах и спортивных комментариях, воспроизводятся очень четко.

1 Нажмите кнопку CLEAR VOICE, чтобы включить функцию CLEAR VOICE.

Чтобы выключить функцию, нажмите эту кнопку еще раз.

Регулировка уровня громкости каждого канала

Настройте уровень громкости каждого из каналов (аудиопоток в каждом из направлений) так, чтобы звук равномерно распространялся во все стороны.



- В разделе "УРОВЕНЬ КАНАЛОВ" (стр. 56) описано, как настраивать громкость каждого из каналов с помощью тестовых звуков.

1 Нажмите кнопку CH LEVEL для выбора регулируемого канала среди следующих.

FL: Фронтальный левый динамик

FR: фронтальный правый динамик

C: центр

SL: левый динамик объемного звучания

SR: правый динамик окружающего звучания

SW: Сабвуфер

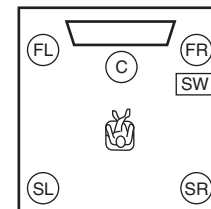

- SW громкость (сабвуфера) настраивается только в стереофоническом режиме (стр. 44).
- Громкость перечисленных ниже каналов можно настроить, когда включена функция MY SUR. (Мой окружение) (стр. 43).
 - C: центр
 - SL/SR: динамик объемного звучания (левый/правый)
 - SW: Сабвуфер

2 С помощью кнопки ▲/▼ отрегулируйте громкость.

Диапазон настройки: -20 – +20



Пример баланса громкости

- Если плохо слышны голоса: выберите C (центральный) и увеличьте уровень. Если звук кажется не объемным: выберите SL (левый канал объемного звучания) и SR (правый канал объемного звучания), чтобы увеличить громкость.
- Громкость сабвуфера также можно настроить, используя кнопки SUB (+/-).

Использование полезных функций

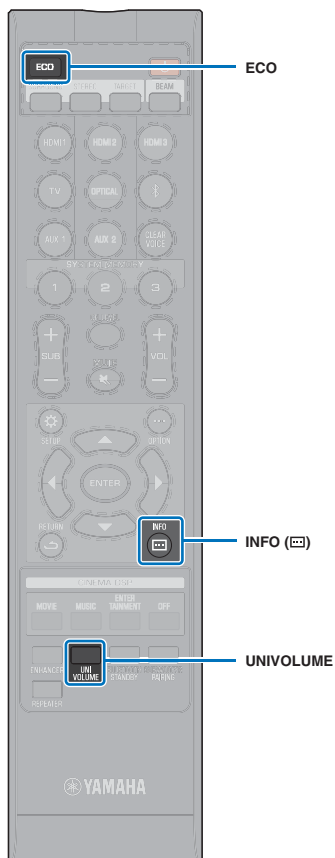

Автоматическая регулировка уровня громкости (UniVolume)

Включите/выключите функцию UniVolume. При активации этой функции автоматически выравнивается разница в громкости, возникающая при переключении между источниками входных сигналов и аудиоисточниками.

1 Нажмите кнопку UNIVOLUME, чтобы включить функцию UniVolume.

Чтобы выключить функцию, нажмите эту кнопку еще раз.



- Настройка по умолчанию: OFF.
- При воспроизведении музыки функцию UniVolume рекомендуется выключать.

Экономия электроэнергии с функцией Eco

При использовании функции Eco уменьшается энергопотребление изделия.

При включении этой функции выключается дисплей передней панели и уменьшается максимальная громкость.

1 Нажмите кнопку ECO.

Появится надпись "ECO ON" и дисплей передней панели выключается.

The image shows a rectangular display area with the text "ECO ON" in a simple, blocky font.

Для индикатора STATUS устанавливается минимальная яркость.

Отключение функции Eco

Нажмите кнопку ECO.

На дисплее передней панели отображается надпись "ECO OFF".



- Выключите эту функцию для более высокой громкости воспроизведения.
- Когда эта функция включена, невозможно настроить параметры "ЯРКОСТЬ" в меню установок (стр. 60) и "MAX VOLUME" в меню расширенной настройки (стр. 66).

На дисплее передней панели отображается сведения о переключении.

Отображается информация о входном источнике и окружающем звучании.

1 Нажмите кнопку INFO (i).

Изменения отображаются при каждом нажатии кнопки INFO (i). Отображается определенная информация в зависимости от входного источника.

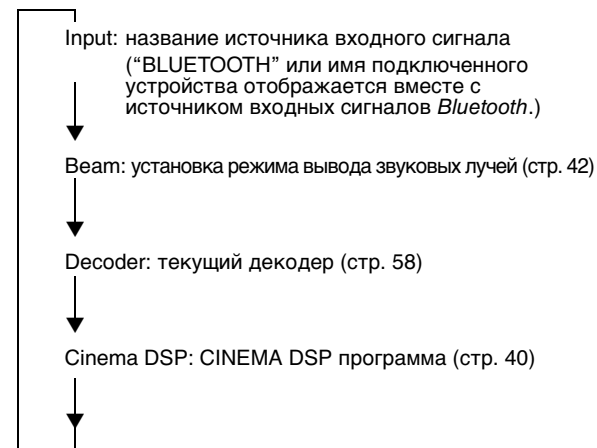

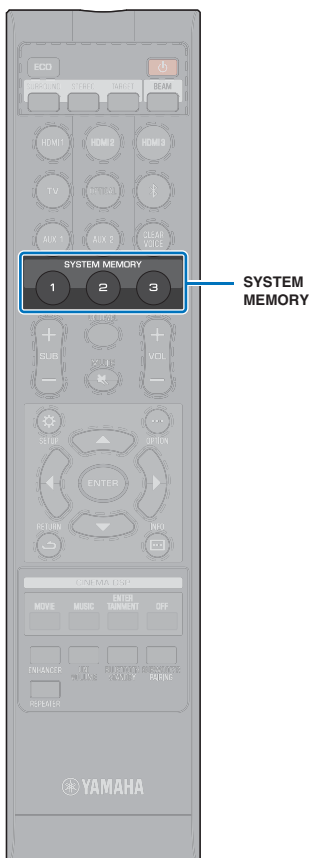

Сохранение настроек аппарата в системную память

Три набора настроек можно сохранить в памяти изделия, чтобы быстро загружать настройки, оптимизированные для разных слушателей или помещений. В примерах ниже показано, как сохранить результаты измерения IntelliBeam и настройки, такие как параметры объемного звука, в системную память или как загрузить предварительно заданные настройки.

Пример 1 Сохранение измерений IntelliBeam для различных окружений в системную память

Если материалы, поглощающие звук, такие как занавески, мешают звуковым лучам, их эффективность уменьшается. Выполните измерения с открытыми и закрытыми занавесками. Сохраните оба набора настроек в системную память SYSTEM MEMORY 1 и 2, а затем загрузите нужные настройки.

Пример 2 Сохранение часто используемых настроек в системную память

- SYSTEM MEMORY 1:** настройка окружающего звучания
SYSTEM MEMORY 2: режим целевого воспроизведения, в котором звуковые лучи направляются на кухню
SYSTEM MEMORY 3: режим целевого воспроизведения, в котором звуковые лучи направляются на гостиную

Пример 3 Сохранение предпочитаемых настроек слушателя в системную память

- SYSTEM MEMORY 1:** настройки для папы
SYSTEM MEMORY 2: настройки для мамы
SYSTEM MEMORY 3: настройки для вечеринок

Следующие могут быть сохранены в системной памяти.

- Результаты измерения IntelliBeam (стр. 33)

Инструкции по сохранению результатов измерений для IntelliBeam см. на стр. 34.

(Если параметры "ГОРИЗОНТАЛЬНЫЙ УГОЛ", "ОБЩАЯ ДЛИНА ЛУЧА", "ФОКУСНОЕ РАССТОЯНИЕ" и "СМЕЩЕНИЕ ФРОНТ.КАНАЛОВ" настроены в меню установок (стр. 51), они применяются к измерениям IntelliBeam АВТО НАСТРОЙКА.)

- Воспроизведение в режиме объемного звучания (стр. 40), стереофонический режим (стр. 44) или режим целевого воспроизведения (стр. 44)
(Метод вывода звуковых лучей (стр. 42) для воспроизведения с окружающим звучанием также можно сохранить.)
- Объемный звук: CINEMA DSP (стр. 40), декодер объемного звучания (стр. 58)
- Уровень каналов (стр. 45, 56)
- Регулировка тона (стр. 64)

Сохранение настроек аппарата в системную память

- 1 Удерживайте клавишу SYSTEM MEMORY 1, 2 или 3, пока не появится сообщение "M1 Save?", "M2 Save?" или "M3 Save?" соответственно.**
- 2 Нажмите ту же кнопку SYSTEM MEMORY еще раз.** После нажатия кнопки SYSTEM MEMORY 1 появится сообщение "M1 Saving" и настройки будут сохранены.



- Если настройки системы уже хранятся в памяти под выбранным номером, аппарат перезапишет старые настройки.
- Функцию памяти не удастся выбрать, если для параметра "MEMORY PROTECT" выбрано значение "ON" в дополнительном меню установок (стр. 65).

Загрузка настроек

- 1 Нажмите кнопку SYSTEM MEMORY 1, 2 или 3 в соответствии с настройками, которые нужно загрузить.** Если нажата кнопка SYSTEM MEMORY 1, будет показано сообщение "M1 Load?".
- 2 Нажмите ту же кнопку SYSTEM MEMORY еще раз.** После нажатия кнопки SYSTEM MEMORY 1 появится сообщение "M1 Loading" и настройки будут загружены.

Прослушивание аудиозаписей с устройства *Bluetooth*

Можно прослушивать аудиоданные, передаваемые по беспроводному подключению с устройства *Bluetooth*, например смартфона или цифрового музыкального проигрывателя.

Подробнее об этом см. в руководстве по эксплуатации устройства *Bluetooth*.

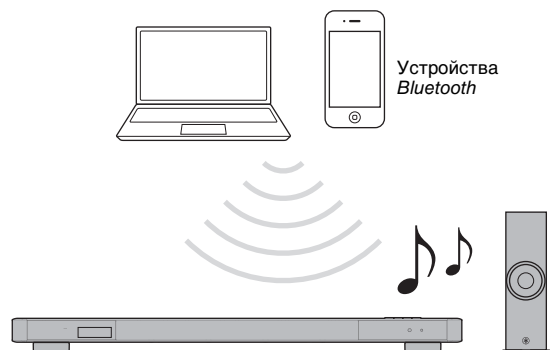

Чтобы подключить устройство *Bluetooth*, выполните перечисленные ниже шаги.

Для первого подключения *Bluetooth*

Выполните сопряжение изделия и устройства *Bluetooth*

Для последующих подключений *Bluetooth*

Подключите устройство *Bluetooth* и начните воспроизведение

Сопряжение устройства *Bluetooth* и изделия

При первом подключении устройства *Bluetooth* необходимо выполнить "сопряжение" данного устройства и изделия. Процедуру сопряжения необходимо выполнить для первого подключения устройства *Bluetooth*.

1 Нажмите кнопку на пульте ДУ.

В качестве источника входного сигнала выбран "*Bluetooth*".





2 Включите устройство *Bluetooth*, для которого требуется выполнить сопряжение с изделием, и выполните необходимую процедуру.

Точная последовательность действий зависит от устройства. Соответствующие сведения можно найти в руководстве по эксплуатации устройства.

3 Выберите в списке устройств *Bluetooth* на устройстве пункт "*YSP-2500 Yamaha*".

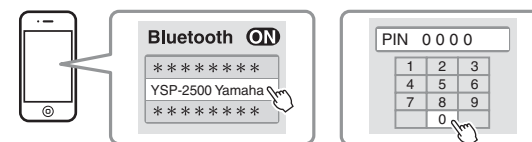
Если появится запрос ключа доступа (PIN-кода), введите код "0000".



После завершения сопряжения на экране устройства *Bluetooth* появится значок  или сообщение об окончании операции.



- При сопряжении устройство *Bluetooth* и изделие должны находиться на расстоянии 10 м друг от друга.
- Путем сопряжения к изделию можно подключить до восьми устройств *Bluetooth*. При сопряжении с девятым устройством удаляются данные о самом раннем сопряжении.
- Если данные, связанные с сопряжением устройства, были удалены, для повторного использования устройства для него нужно выполнить сопряжение с изделием.
- Если к изделию уже подключено устройство *Bluetooth*, разорвите соединение *Bluetooth* и выполните сопряжение с новым устройством.
- Если во время процедуры сопряжения возник сбой, прочтите подраздел “Bluetooth” (стр. 67) в разделе “Поиск и устранение неисправностей”.

Воспроизведение аудио с устройства *Bluetooth* на изделии

1 Нажмите кнопку на пульте ДУ.

В качестве источника входного сигнала выбран “*Bluetooth*”.



2 Включите устройство *Bluetooth*.

Когда устройство *Bluetooth* будет успешно подключено, на дисплее передней панели данного устройства появится приведенная ниже надпись.



3 Начните воспроизведение композиции на устройстве *Bluetooth*.

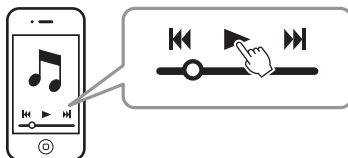

- При подключении устройство *Bluetooth* к изделию должны находиться на расстоянии 10 м друг от друга.
- Если возникнет сбой при подключении, возможно, нужно будет снова выбрать в списке устройств *Bluetooth* пункт “YSP-2500 Yamaha”. При использовании некоторых устройств *Bluetooth* необходимо изменить настройки аудиовыхода, указав изделие.
- При необходимости настройте уровень громкости устройства *Bluetooth*.
- Если к изделию уже подключено устройство *Bluetooth*, разорвите соединение *Bluetooth* и выполните подключение к новому устройству.
- На дисплее передней панели отображается “BLUETOOTH” или имя подключенного устройства. Для небуквенно-цифровых символов в названии устройства отображается “_”.

Завершение сеанса подключения *Bluetooth*

Сеанс подключения *Bluetooth* завершается в перечисленных ниже случаях. После завершения сеанса подключения *Bluetooth* на дисплее передней панели изделия отображается сообщение “Disconnect”.

- Выключите устройство *Bluetooth*.
- Нажмите и удерживайте более трех секунд кнопку .
- Выключите изделие.

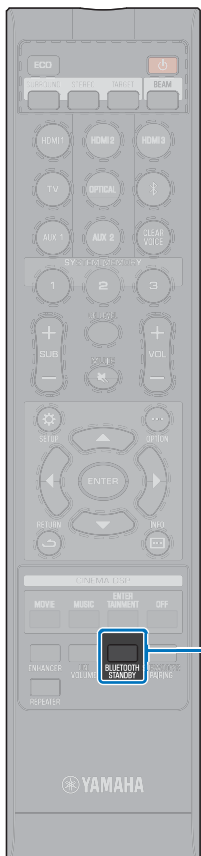

BLUETOOTH
STANDBY

Работа в режиме ожидания *Bluetooth*

Режим ожидания *Bluetooth Bluetooth* позволяет автоматически включать и выключать изделие, согласуя его с устройством *Bluetooth*.

1 Включив изделие, нажмите и удерживайте более трех секунд кнопку **BLUETOOTH STANDBY**.

Когда режим ожидания *Bluetooth* включен, на дисплее передней панели изделия отображается приведенное ниже сообщение.

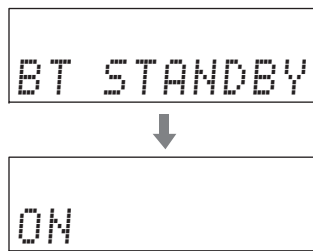

Когда режим ожидания *Bluetooth* включен, а изделие выключено, горит красный индикатор **STATUS** (активирована функция ожидания *Bluetooth*).

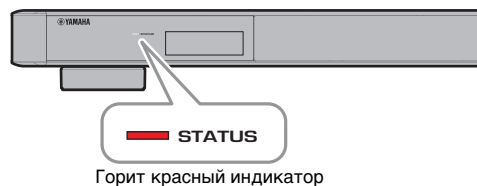

Горит красный индикатор

Отключение режима ожидания *Bluetooth*

Включив изделие, нажмите и удерживайте более трех секунд кнопку **BLUETOOTH STANDBY**.

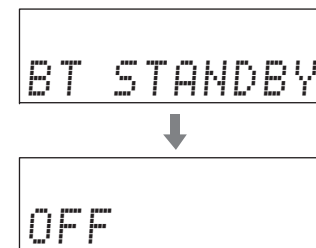

На устройствах *Bluetooth* при включенном режиме ожидания *Bluetooth* доступны перечисленные ниже функции.

Согласованное включение

Если устройство *Bluetooth* подключается к выключенному изделию, изделие включается, а источником входных сигналов становится *Bluetooth*.

Согласованное выключение

Когда устройство *Bluetooth* отключается от включенного изделия, изделие выключается.

(Только если в качестве источника входного сигнала выбран вариант *Bluetooth*.)

Работа с приложением **HOME THEATER CONTROLLER**

Установив специализированное бесплатное приложение “HOME THEATER CONTROLLER” на устройство *Bluetooth*, например смартфон, можно облегчить выполнение различных действий на этом устройстве *Bluetooth*. (Настройки: основные операции, звуковое поле, настройка звука)

Подробные сведения о приложения “HOME THEATER CONTROLLER” можно найти на нашем веб-сайте.

НАСТРОЙКИ

Меню установок

В меню установок можно задать различные настройки этого изделия. Среди доступных параметров: метод вывода звуковых лучей для оптимального эффекта объемного звучания, регулировка громкости каналов и настройки HDMI.

Меню установок отображается и контролируется на экране телевизора (оно не может отображаться на дисплее передней панели). См. в "Отображение меню на экране телевизора" (стр. 30) инструкции по отображению меню установок на экране телевизора.

Настройка меню установок

1 Нажмите кнопку SETUP (⚙).

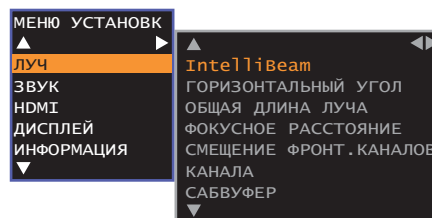

- Удерживайте кнопку SETUP (⚙) для отображения "ЯЗЫК ЭКРАННОГО МЕНЮ" на экране (стр. 31, 61).

2 С помощью кнопок ▲/▼ выберите меню и нажмите кнопку ► или ENTER.

Повторите эти шаги для отображения требуемого меню.

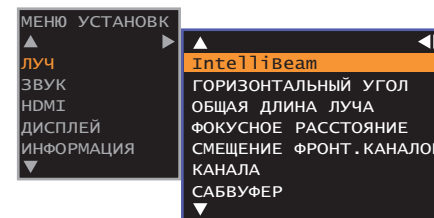

Нажмите кнопку ◀ или RETURN (↵), чтобы вернуться в предыдущее меню.

3 С помощью кнопок ▲/▼ изменяйте значение настройки каждого меню.

4 Чтобы выйти из меню установок, нажмите кнопку SETUP (⚙) еще раз.

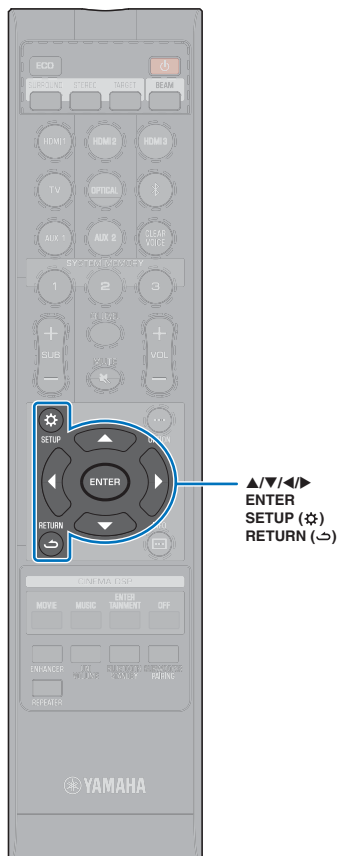

Список меню установок

Меню	Элемент	Функция	Стр.	
ЛУЧ	IntelliBeam	ЛУЧИ+ЗВУК оптимизация	Автоматическая оптимизация настроек звука и звуковых лучей.	35
		только ЛУЧИ	Автоматическая оптимизация настроек звуковых лучей.	35
		только ЗВУК	Автоматическая оптимизация настроек звука.	35
	ГОРИЗОНТАЛЬНЫЙ УГОЛ	Фронт L, Фронт R, Центр, Тыл L, Тыл R	Настройка горизонтального угла звуковых лучей.	53
	ОБЩАЯ ДЛИНА ЛУЧА	Фронт L, Фронт R, Центр, Тыл L, Тыл R	Настройка длины звуковых лучей.	53
	ФОКУСНОЕ РАССТОЯНИЕ	Фронт L, Фронт R, Центр, Тыл L, Тыл R	Настройка фокусного расстояния звуковых лучей.	54
	СМЕЩЕНИЕ ФРОНТ.КАНАЛОВ	Регулировка, Влево, Вправо	Настройка расположения звучания фронтальных правого и левого каналов.	55
	КАНАЛА		Укажите настройки вывода звуковых лучей.	55
	САБВУФЕР	Беспроводные Функции	Укажите, какое подключение будет установлено для сабвуфера – проводное или беспроводное.	56
		РАССТОЯНИЕ	Укажите расстояние от сабвуфера до слушателя.	56
ЗВУК	УРОВЕНЬ КАНАЛОВ	Фронт L, Фронт R, Центр, Тыл L, Тыл R, Сабвуфер	Регулировка уровня громкости каждого канала.	56
	Adaptive DRC		Выберите, изменяется ли динамический диапазон в зависимости от уровня громкости данного устройства.	57
	Динамический Диапазон		Укажите динамический диапазон.	57
	MATRIX ДЕКОДЕР		Укажите декодер объемного звука.	58
	Dolby PLIIx ПАРАМЕТРЫ	Ширина центра, панорама, измерение	Укажите параметры Dolby Pro Logic IIx Music.	59
HDMI	HDMI УПРАВЛЕНИЕ		Включение и выключение управления по интерфейсу HDMI.	59
	HDMI АУДИО ВЫХОД		Укажите, воспроизводится ли HDMI-аудио на этом изделии или на телевизоре.	59
	ВХОД ТЕЛЕВИЗОРА		Выберите входное гнездо TV из трех вариантов: оптическое гнездо TV, аналоговое гнездо AUX1 и коаксиальное гнездо AUX2.	60
ДИСПЛЕЙ	ЯРКОСТЬ		Настройте яркость передней панели.	60
	ЯЗЫК ЭКРАННОГО МЕНЮ		Изменяет язык, используемый в меню на экране телевизора.	61
	ЕДИНИЦЫ ИЗМЕРЕНИЯ РАССТОЯНИЯ		Укажите единицы измерения длины и расстояний в меню.	61
ИНФОРМАЦИЯ	АУДИО		Отображение информации о входном аудиосигнале.	62
	ВИДЕО		Отображение информации о входном видеосигнале.	62
	СИСТЕМА		Отображение версии встроенного программного обеспечения устройства.	62

Установки ЛУЧ

Если используется параметр “АВТО НАСТРОЙКА” в меню “IntelliBeam” (стр. 33), рекомендуется применить автоматические настройки лучей для этого изделия. Однако настройки “ГОРИЗОНТАЛЬНЫЙ УГОЛ”, “ОБЩАЯ ДЛИНА ЛУЧА”, “ФОКУСНОЕ РАССТОЯНИЕ” (кроме параметра “Центр”) и “СМЕЩЕНИЕ ФРОНТ.КАНАЛОВ” можно в дальнейшем отрегулировать вручную.

Настройки объемного звука также можно изменить в меню “ЛУЧ”.

ГОРИЗОНТАЛЬНЫЙ УГОЛ

МЕНЮ УСТАНОВК



ЛУЧ



ГОРИЗОНТАЛЬНЫЙ УГОЛ

Установите горизонтальный угол звуковых лучей для каждого канала, используя тестовые тоны.

Изменяйте параметр в направлении L (влево) для перемещения направления вывода влево и изменяйте параметр в направлении R (вправо) для перемещения направления вправо.

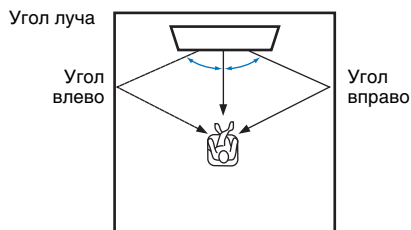

Элемент

Фронт L, Фронт R, Центр, Тыл L, Тыл R

Диапазон установки

L90° – R90°

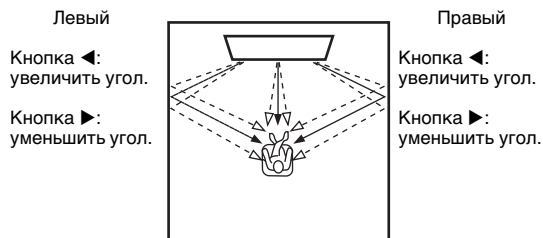

- Каналы, которые нельзя настроить, при установке настроек отображаются серым цветом, как показано в “Изменения типа аудиовыхода для воспроизведения с объемным звучанием” (стр. 42).

ОБЩАЯ ДЛИНА ЛУЧА

МЕНЮ УСТАНОВК



ЛУЧ



ОБЩАЯ ДЛИНА ЛУЧА

Укажите расстояние, которое звуковые лучи проходят для каждого канала. Расстояние измеряется от этого изделия до места слушателя и включает в себя отражение от стены. Настраивается задержка звука, при этом звук от каждого канала достигает позиции слушателя одновременно.

Элемент

Фронт L, Фронт R, Центр, Тыл L, Тыл R

Диапазон установки

от 0,3 м до 24,0 м

Длина каждой стрелки соответствует общей длине луча.

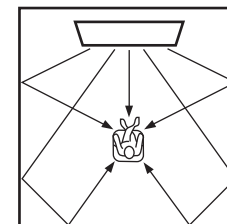

- Изменяйте этот параметр, только если изменялся параметр “ГОРИЗОНТАЛЬНЫЙ УГОЛ”.



- Каналы, которые нельзя настроить, при установке настроек отображаются серым цветом, как показано в “Изменения типа аудиовыхода для воспроизведения с объемным звучанием” (стр. 42).

ФОКУСНОЕ РАССТОЯНИЕ

МЕНЮ УСТАНОВК



ЛУЧ



ФОКУСНОЕ
РАССТОЯНИЕ

Расширьте оптимальную зону слушателя (зона наилучшего восприятия).

На рисунке ниже показано, как звук от всех каналов концентрируется в фокусной точке, а затем расширяется из нее. Применяйте отрицательные (-) значения, чтобы расширить зона наилучшего восприятия, или положительные (+) значения, чтобы сузить ее.

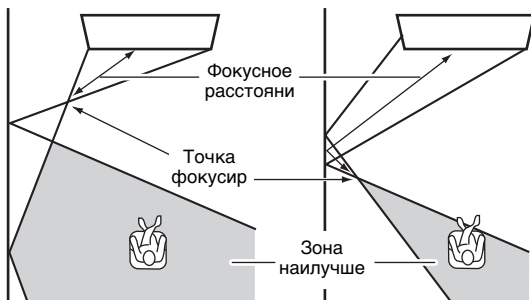

Элемент

Фронт L, Фронт R, Тыл L, Тыл R

Диапазон установки

от -1,0 м до +13,0 м

Элемент

Центр

Диапазон установки

от -1,0 м до +13,0 м (по умолчанию: -0,5 м)

Рекомендуется использовать настройку по умолчанию (-0,5 м) для "Центр".

Пример

Фронтальный левый канал
С положительным
фокусным расстоянием

Центральный канал
С отрицательным
фокусным расстоянием

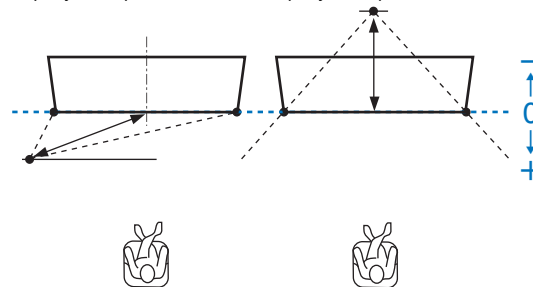

- Каналы, которые нельзя настроить, при установке настроек отображаются серым цветом, как показано в "Изменения типа аудиовыхода для воспроизведения с объемным звучанием" (стр. 42).
- Процедура "АВТО НАСТРОЙКА" (стр. 33) автоматически активирует диапазон для оптимального прослушивания (зона наилучшего восприятия), который шире этого изделия.

СМЕЩЕНИЕ ФРОНТ.КАНАЛОВ

МЕНЮ УСТАНОВК



ЛУЧ



СМЕЩЕНИЕ
ФРОНТ.КАНАЛОВ

Сначала настройте громкость каждого канала, если звук, исходящий из фронтальных левой и правой колонок, кажется неестественным (стр. 45, 56).

Если это не решает проблему, отрегулируйте смещение фронтального левого и правого канала.

Используется для настройки направления, с которого слышится звук фронтальных левого и правого каналов таким образом, что каждый звук был слышен ближе к центральному каналу.

Этот параметр можно настроить только если в разделе “Изменения типа аудиовыхода для воспроизведения с объемным звучанием” (стр. 42) выбраны параметры “5BEAM+2”, “5BEAM” или “3BEAM”.

Регулировка

Настройки

ВЫКЛ
(по умолчанию) Изменения не вносятся.

ВКЛ Чтобы настроить направление звука, выберите параметр “Влево” или “Вправо”.

Влево

Чем выше процент, тем громче воспроизведение центрального канала.

Этот параметр можно выбрать после того, как для параметра “Регулировка” будет задано значение “ВКЛ”.

Диапазон установки

0% (по умолчанию) – 95%

Левый канал звучит
неестественно

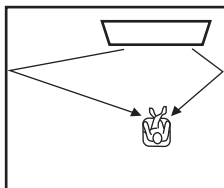

С настройкой
фронтального левого

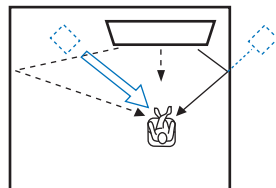

Вправо

Чем выше процент, тем громче воспроизведение центрального канала.

Этот параметр можно выбрать после того, как для параметра “Регулировка” будет задано значение “ВКЛ”.

Диапазон установки

0% (по умолчанию) – 95%

Правый канал звучит
неестественно

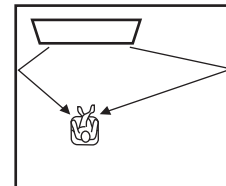

С настройкой
фронтального правого

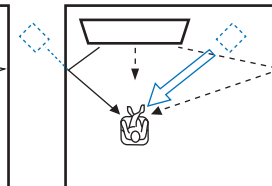

КАНАЛА

МЕНЮ УСТАНОВК



ЛУЧ



КАНАЛА

Укажите метод вывода звуковых лучей (5.1ch, 7.1ch, Авто).

Настройки

5.1ch 5.1-канальный вывод

7.1ch 7.1-канальный вывод

Авто
(по умолчанию) Звуковые лучи выводятся по соответствующему числу каналов в соответствии с входным сигналом, как указано далее.
– С 2- или 5.1-канальным входом: 5.1-канальный вывод
– С 6.1- или 7.1-канальным входом: 7.1-канальный вывод



- Доступные методы вывода звуковых лучей варьируются в зависимости от выбранного значения “КАНАЛА” (стр. 42).

САБВУФЕР

МЕНЮ УСТАНОВК



ЛУЧ



САБВУФЕР

Укажите, используется ли функция беспроводной связи сабвуфера, а также задайте расстояние от сабвуфера до слушателя.

Беспроводные Функции

Включение и выключение функции беспроводной связи сабвуфера.

Настройки

ВЫКЛ	Выберите этот вариант для соединения центрального устройства и сабвуфера с помощью моно-кабеля RCA и кабеля управления системой (монофонический кабель с мини-штекером 3,5 мм).
ВКЛ (по умолчанию)	Выберите этот вариант для соединения центрального устройства и сабвуфера с помощью беспроводного подключения.

РАССТОЯНИЕ

Укажите расстояние от сабвуфера до слушателя.

Диапазон установки

0,3 м – 15,0 м (по умолчанию: 2,5 м)

Установки ЗВУК

УРОВЕНЬ КАНАЛОВ

МЕНЮ УСТАНОВК



ЗВУК



УРОВЕНЬ
КАНАЛОВ

Измените уровень громкости каждого канала для балансировки выходных уровней. Используйте тестовые звуки каждого канала для настройки оптимального баланса громкости.

Элемент

Фронт L, Фронт R, Центр, Тыл L, Тыл R, Сабвуфер

Диапазон настройки

-20 – +20



• Если в качестве метода вывода звуковых лучей выбран "MY SUR." (Мое Окружение), с помощью кнопки BEAM можно настроить следующие элементы.

- Центр
- Тыл L/R
- Сабвуфер

Adaptive DRC

МЕНЮ УСТАНОВК



ЗВУК



Adaptive DRC

Измените громкость и динамический диапазон данного устройства для обеспечения оптимального баланса. Если выбрано значение “ВКЛ”, динамический диапазон регулируется следующим образом для оптимального прослушивания на низкой громкости, например ночью.

Если уровень громкости низкий:

динамический диапазон сужается. Громкие звуки воспроизводятся тише, а тихие звуки, которые плохо слышны, воспроизводятся громче.

Если уровень громкости высокий:

динамический диапазон расширяется. От тихого звука до громкого звука сигналы источника воспроизводятся без изменения громкости.

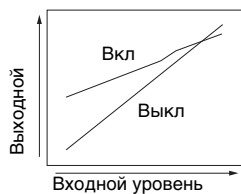

Громкость: низкая

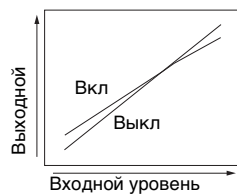

Громкость: высокая

Настройки

ВЫКЛ	Динамический диапазон не будет регулироваться автоматически.
------	--

ВКЛ (по умолчанию)	Автоматическая регулировка динамического диапазона.
-----------------------	---



- Если установлено значение “ВКЛ”, для параметра “Динамический Диапазон” автоматически устанавливается значение “Макс”.
- Данная настройка недоступна, если функция UniVolume включена.

Динамический Диапазон

МЕНЮ УСТАНОВК



ЗВУК



Динамический
Диапазон

Настройка динамического диапазона изделия (разницы между минимальной и максимальной громкостью).

Настройки

Мини/Авто	Мини: устанавливается уровень динамического диапазона, оптимальный для прослушивания низких частот. Авто: устанавливается уровень динамического диапазона в соответствии с данными, полученными из входного сигнала.
-----------	---

Стандартный	Динамический диапазон, рекомендуемый для домашнего использования.
-------------	---

Макс (по умолчанию)	Вывод звука без регулировки динамического диапазона входных сигналов.
------------------------	---



- Для параметра “Adaptive DRC” автоматически устанавливается значение “ВЫКЛ”, если выбраны параметры, отличные от “Макс”.

MATRIX ДЕКОДЕР

МЕНЮ УСТАНОВК



ЗВУК



MATRIX ДЕКОДЕР

Настройка декодера окружающего звучания.

Когда данное изделие воспроизводит 2-канальные или 5.1-канальные источники в режиме объемного звука, декодер объемного звучания позволяет использовать 7.1-канальный режим. Переключая декодер, можно прослушать различные эффекты объемного звучания.

Чтобы включить декодер окружающего звучания, нажмите кнопку CINEMA DSP для выбора "DSP Off".

Настройки

PLII Movie* (по умолчанию)	Используйте декодер Dolby Pro Logic II для фильмов.
PLII Music*	Используйте декодер Dolby Pro Logic II для воспроизведения музыки.
PLII Game*	Используйте декодер Dolby Pro Logic II для игр.
Neo:6 Cinema	Используйте декодер DTS Neo: 6 для фильмов.
Neo:6 Music	Используйте декодер DTS Neo: 6 для воспроизведения музыки.

* Если 7.1-канальный аудиосигнал воспроизводится выбранным методом вывода звуковых лучей (стр. 55), используется декодер объемного звучания Dolby Pro Logic PLIIx.



- Декодеры отключаются в режиме стереофонического воспроизведения (стр. 44), Мое окружение (стр. 43, 45) или режиме целевого воспроизведения (стр. 44).
- Параметры Dolby Pro Logic IIx Music (Ширина центра, панорама и измерение) можно настроить в меню установок (стр. 59).

Воспроизведение 5.1-канальных источников с помощью декодера объемного звучания

Если для параметра "КАНАЛА" (стр. 55) установлено значение "7.1ch", данное изделие выполняет преобразование источников 5.1-канального звука, а затем воспроизводит их в режиме 7.1-канального объемного звука. В зависимости от входных сигналов автоматически выбирается один из перечисленных ниже декодеров.

Входной сигнал (5.1-кан.)	Декодер
PCM, Dolby Digital, Dolby Digital Surround EX, Dolby TrueHD, Dolby Digital Plus	Dolby Pro Logic IIx Movie Dolby Pro Logic IIx Music
DTS, DTS-ES matrix, DTS-HD Master Audio, DTS-HD High Resolution Audio, DTS Express	DTS ES matrix
DTS-ES discrete	DTS-ES discrete

Dolby PLIIX ПАРАМЕТРЫ

МЕНЮ УСТАНОВК



ЗВУК



Dolby PLIIX
ПАРАМЕТРЫ

Регулировка параметров декодера окружающего звучания Dolby Pro Logic IIx Music.



- Этот параметр может быть настроен только в том случае, если для параметра “MATRIX ДЕКODEP” (стр. 58) в меню установок задано значение “PLIIX Music”.

Ширина центра

Чем больше значение, тем шире звук слева и справа. Меньшие значения ограничивают звук к центру.

Диапазон настройки

от 0 до 7 (по умолчанию: 3)

панорама

Если выбрано “ВКЛ”, правый и левый фронтальные каналы выводятся слева и справа для достижения объемного, панорамного эффекта.

Настройки

ВЫКЛ (по умолчанию), ВКЛ

измерение

Этот параметр регулирует разницу уровней между фронтальным каналом и каналом объемного звука. Чем больше значение, тем выше громкость фронтального канала. Чем меньше значение, тем выше громкость канала объемного звука.

Диапазон настройки

от -3 до +3 (по умолчанию: 0)

Настройка HDMI

Используется для установки параметров, связанных с сигналами HDMI и функцией управления через интерфейс HDMI.

HDMI УПРАВЛЕНИЕ

МЕНЮ УСТАНОВК



HDMI



HDMI УПРАВЛЕНИЕ

Включение и выключение управления по интерфейсу HDMI (стр. 37).

Настройки

ВЫКЛ (по умолчанию)	Отключение функции управления. Мощность, потребляемая изделием в режиме ожидания, снизится.
ВКЛ	Включение функции управления.

HDMI АУДИО ВЫХОД

Данный параметр может быть настроен только в том случае, если для параметра “HDMI УПРАВЛЕНИЕ” установлено значение “ВЫКЛ”.

МЕНЮ УСТАНОВК



HDMI



HDMI АУДИО
ВЫХОД

Используется для выбора устройства для воспроизведения аудиосигналов HDMI.

Настройки

AMP (по умолчанию)	Воспроизведение входного аудиосигнала.
TV	Воспроизведение аудио с телевизора, подключенного к гнезду HDMI OUT (ARC).



- Если для параметра “HDMI УПРАВЛЕНИЕ” задано значение “ВКЛ”, выберите устройство вывода аудиосигналов на основании параметров, указанных для телевизора, подключенного к изделию.
- Видеосигналы HDMI, поступающие через одно из гнезд HDMI IN изделия, всегда выводятся через гнездо HDMI OUT (ARC).

ВХОД ТЕЛЕВИЗОРА

МЕНЮ УСТАНОВК



HDMI



ВХОД
ТЕЛЕВИЗОРА

Если ваш телевизор не поддерживает ARC (или функция ARC была отключена), звук телевизора подается на оптическое гнездо TV (по умолчанию). Источник входного сигнала этого изделия можно изменить на коаксиальное гнездо AUX2 или аналоговое гнездо AUX1.

Настройки

ОПТИЧЕСКИЕ [TV] (по умолчанию), АНАЛОГОВЫЙ [AUX1], КОАКСИАЛЬНЫЕ [AUX2]



- Если в качестве источника входного сигнала этого изделия выбран вариант "КОАКСИАЛЬНЫЕ [AUX2]":
Звук поступает с устройства (телевизора), подключенного к коаксиальному гнезду AUX2 этого изделия, если нажата кнопка TV. Звук поступает с устройства, подключенного к оптическому гнезду TV этого изделия, если нажата кнопка AUX2.
- Если в качестве источника входного сигнала этого изделия выбран вариант "АНАЛОГОВЫЙ [AUX1]":
Звук поступает с устройства (телевизора), подключенного к аналоговому гнезду AUX1 этого изделия, если нажата кнопка TV. Звук поступает с устройства, подключенного к оптическому гнезду TV этого изделия, если нажата кнопка AUX1.

Установки ДИСПЛЕЙ

ЯРКОСТЬ

МЕНЮ УСТАНОВК



ДИСПЛЕЙ



ЯРКОСТЬ

Изменение яркости дисплея передней панели. Чем меньше значение, тем темнее дисплей.

Настройки

-5 (выкл.) — -1, 0 (макс. яркость) (по умолчанию)



- Если для функции задано значение "-5" для дисплея устанавливается минимальное значение яркости только на то время, когда с изделием выполняются какие-либо операции. Индикатор STATUS также будет иметь минимальную яркость.
- Когда включена функция Eco, настройка данной функции невозможна (стр. 46).

ЯЗЫК ЭКРАННОГО МЕНЮ

МЕНЮ УСТАНОВК



ДИСПЛЕЙ



ЯЗЫК ЭКРАННОГО
МЕНЮ

Используется для выбора языка, используемого в меню на экране телевизора.

Настройки

日本語	Меню отображаются на японском языке.
ENGLISH (по умолчанию)	Меню отображаются на английском языке.
DEUTSCH	Меню отображаются на немецком языке.
FRANÇAIS	Меню отображаются на французском языке.
ESPAÑOL	Меню отображаются на испанском языке.
ITALIANO	Меню отображаются на итальянском языке.
NEDERLANDS	Меню отображаются на голландском языке.
РУССКИЙ	Меню отображаются на русском языке.
SVENSKA	Меню отображаются на шведском языке.
TÜRK	Меню отображаются на турецком языке.
中文	Меню отображаются на китайском языке.



- Удерживайте кнопку SETUP (⚙️) для отображения параметра “ЯЗЫК ЭКРАННОГО МЕНЮ” на экране телевизора.
- Эти настройки могут изменить автоматически при использовании телевизора, который поддерживает функцию управления по интерфейсу HDMI.
- Язык можно выбрать только для меню на экране телевизора. Информация на дисплее передней панели отображается на английском языке.

ЕДИНИЦЫ ИЗМЕРЕНИЯ РАССТОЯНИЯ

МЕНЮ УСТАНОВК



ДИСПЛЕЙ



ЕДИНИЦЫ
ИЗМЕРЕНИЯ
РАССТОЯНИЯ

Используется для переключения отображаемой единицы измерения.

Настройки

МЕТРЫ (значение по умолчанию для всех стран, кроме США и Канады), ФУТЫ (значение по умолчанию для США и Канады)



- Если единицы измерения изменяются с “МЕТРЫ” на “ФУТЫ” или наоборот, скорректируйте настройки, чтобы отразить эти изменения. В текущих настройках изменения не будут отражены.

Установки ИНФОРМАЦИЯ

Отображение информации об аудио- и видеосигналах, поступающих на аппарат.

АУДИО



Отображаются следующие сведения о текущем входном аудиосигнале.

Формат	Формат цифрового аудиосигнала
Число каналов	Количество каналов во входном сигнале (передний/окружающего звука/LFE (низкочастотные звуковые эффекты)). Пример: значение "3/2/0.1" означает, что сигнал содержит 3 фронтальных канала, 2 канала объемного звука и LFE. Если сигнал содержит каналы помимо фронтального, объемного и LFE, может отображаться общее число каналов. Пример: "5.1ch"
Частота дискретизации	Частота дискретизации цифрового входного сигнала
Битрейт	Скорость передачи входного сигнала в битах в секунду



- Для некоторых входных сигналов битрейт звука может не отображаться.

ВИДЕО



Отображаются следующие сведения о текущем входном видеосигнале.

Тип	HDMI или DVI
Разрешение	Разрешение видеосигнала

СИСТЕМА



Отображение версии встроенного программного обеспечения, установленного в этом изделии.

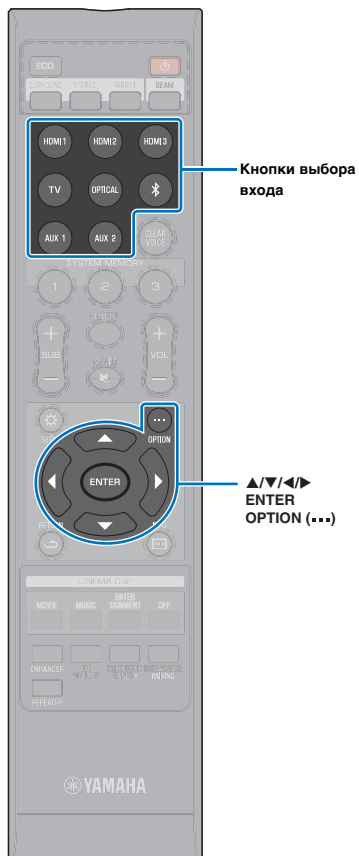

Настройки для каждого источника входного сигнала (меню Опции)

Настройка функций, связанных с источником входного сигнала воспроизводимого в данный момент содержимого.

Меню параметров отображается и контролируется на экране телевизора. Инструкции по отображению меню параметров на экране телевизора см. в разделе “Отображение меню на экране телевизора” (стр. 30).

Отображение меню установок

- 1 Для настройки источника входного сигнала нажмите кнопку выбора этого источника.
- 2 Нажмите кнопку OPTION (...).

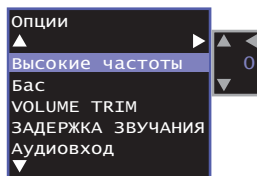

- 3 Выберите элементы с помощью кнопок ▲/▼, а затем нажмите кнопку ► или ENTER.

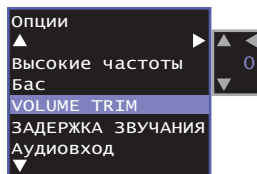

- 4 Измените значение настройки с помощью кнопок ▲/▼.

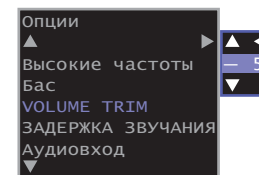

- 5 Для выхода из меню Опции нажмите кнопку OPTION (...).



- Настраиваемые пункты отличаются в зависимости от выбранного источника.

Пункты меню Опции

Меню	Описание	Вход
Высокие частоты [TREBLE]	Измените выходной уровень высокочастотного звука.	HDMI1–3, TV, OPTICAL, AUX1– 2, Bluetooth
Бас [BASS]	Измените выходной уровень низкочастотного звука.	HDMI1–3, TV, OPTICAL, AUX1– 2, Bluetooth
VOLUME TRIM [VOLUME TRIM]	Отрегулируйте уровень входного сигнала каждого гнезда для компенсации разницы в громкости.	HDMI1–3, TV, OPTICAL, AUX1– 2, Bluetooth
ЗАДЕРЖКА ЗВУЧАНИЯ [AUDIO DELAY]	Отрегулируйте разницу во времени вывода между выходом аудио- и видеосигналов.	HDMI1–3, TV, OPTICAL, AUX1– 2
Аудиовход [AUDIO ASSIGN]	Если в качестве источника входного сигнала выбрано устройство HDMI, аудиосигналы из других источников направляются на вход HDMI.	HDMI1–3



- Надписи меню отображаются в скобках ([]) на дисплее передней панели.

Регулировка тона (Высокие частоты, Бас)

Измените уровень высокочастотного или низкочастотного звучания.

Диапазон настройки

от -12 до +12 (по умолчанию: 0)

Регулировка уровня входного сигнала каждого гнезда (VOLUME TRIM)

Отрегулируйте уровень входного сигнала каждого гнезда для компенсации разницы в громкости.

Диапазон настройки

от -12 до +12 (по умолчанию: 0)

Управление задержкой звучания (ЗАДЕРЖКА ЗВУЧАНИЯ)

Изображения на телевизорах иногда не синхронизированы со звуком. Можно использовать эту функцию для задержки вывода звукового сигнала для синхронизации с видеоизображением.

Диапазон настройки

HDMI1–3: AUTO (по умолчанию), 0 мс – 500 мс, с шагом 5 мс

TV, OPTICAL, AUX1– 2: 0 мс (по умолчанию) – 500 мс, с шагом 5 мс

При выборе "AUTO" регулировка времени выхода осуществляется автоматически. Этот параметр доступен, только если телевизор, подключенный по кабелю HDMI, поддерживает функции автоматического регулирования задержки звука.

Назначение HDMI-аудио другому входному разъему (Аудиовход)

Если в качестве источника входного сигнала выбрано HDMI1–3, звук может поступать от оптического гнезда (OPTICAL) или коаксиального гнезда (AUX2), а не от разъема HDMI IN.

С помощью функции можно при просмотре видео с BD/DVD-проигрывателя воспроизводить звук с другого устройства воспроизведения.

Настройки

HDMI (по умолчанию), OPTICAL, AUX2



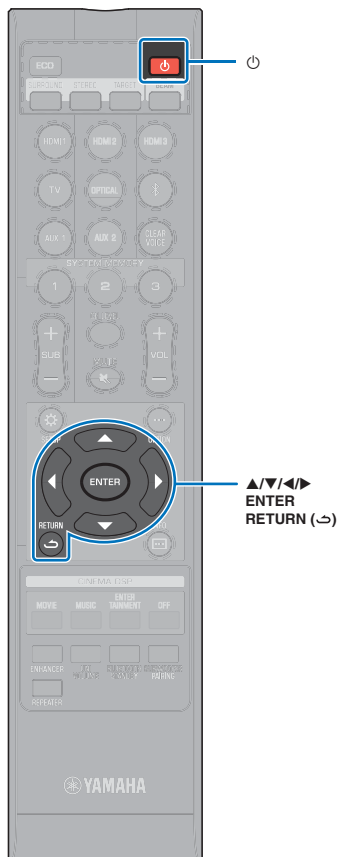

- Хотя AUX2 (коаксиальный) является параметром AUX2 по умолчанию, источник звука зависит от настроек, заданных для "ВХОД ТЕЛЕВИЗОРА" (стр. 60) в меню установок.
 - Для параметра "ВХОД ТЕЛЕВИЗОРА" задано значение "ОПТИЧЕСКИЕ [TV]" (по умолчанию). Если выбрано значение "AUX2", источником звука является гнездо AUX2 (коаксиальный).
 - Для параметра "ВХОД ТЕЛЕВИЗОРА" задано значение "КОАКСИАЛЬНЫЕ [AUX2]". Если выбран вариант "AUX2", источником звука является оптическое гнездо TV.



Расширенная настройка

Расширенная настройка позволяет более точно настроить работу этого изделия. Например, можно указать максимальную громкость и отключить кнопку INPUT на верхней панели.

Изменение параметров в меню расширенной настройки

- 1 Нажмите кнопку , чтобы выключить данное изделие.
- 2 Удерживая кнопку INPUT на верхней панели, нажмите кнопку  на пульте ДУ, чтобы включить питание.

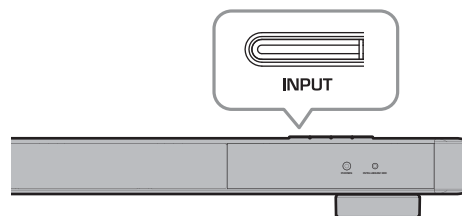



На дисплее передней панели появится сообщение "ADVANCED".





- Меню расширенной установки не отображается на экране телевизора после нажатия кнопки.

- 3 Отпустите кнопку INPUT на верхней панели.

- 4 С помощью кнопок / выберите требуемое меню на дисплее передней панели, а затем нажмите кнопку  или ENTER.



- Нажмите кнопку  или RETURN () , чтобы вернуться в предыдущее меню.

- 5 С помощью кнопок / измените настройку.

- 6 Нажмите кнопку , чтобы выключить данное изделие.

Новая настройка вступит в силу при следующем включении питания изделия после нажатия кнопки .

Список расширенных настроек

Меню	Настройки/диапазон значений	Описание
TURN ON VOLUME	OFF (не установлено) (по умолчанию), 1 – 70	Задайте исходный уровень громкости при включенном изделии. Когда выбран вариант "OFF", уровень громкости будет таким же, как при выключенном изделии.
MAX VOLUME	1– 99, MAX (макс. значение) (по умолчанию)	Укажите максимальный уровень громкости, чтобы выходная громкость звука не превышала определенного предела.
INPUT LOCK	ON (кнопка источника входного сигнала INPUT заблокирована) OFF (кнопка источника входного сигнала INPUT доступна) (по умолчанию)	Укажите, следует ли блокировать кнопку источника входного сигнала INPUT на центральном устройстве.
PANEL LOCK	ON (кнопки на центральном устройстве заблокированы) OFF (кнопки на центральном устройстве доступны) (по умолчанию)	Укажите, следует ли блокировать кнопки на центральном устройстве (кроме операций расширенной настройки).
IR INPUT POWER	ON (включение питания) OFF (отключение питания) (по умолчанию)	Укажите, следует ли автоматически включать изделие, нажав кнопку для выбора источника входного сигнала на пульте ДУ при выключенном изделии.
AC ON STANDBY	ON (установка режима ожидания) (по умолчанию) OFF (Восстановление состояния, которое предшествовало отключению питания)	Отключите питание изделия в случаях, когда питание восстанавливается после временного отключения (из-за отключения кабеля питания от розетки переменного тока, перерыва в подаче электроэнергии и т.д.).
MEMORY PROTECT	ON (защита включена) OFF (защита отключена) (по умолчанию)	Защита параметров, сохраненных в системной памяти.
YRB FL	YES (используется отражающая пластина) NO (отражающая пластина не используется) (по умолчанию)	Используйте отражающую пластину YRB-100 для фронтального левого канала. Подробнее о пластине YRB-100 см. на стр. 73.
YRB FR	YES (используется отражающая пластина) NO (отражающая пластина не используется) (по умолчанию)	Используйте YRB-100 отражающую пластину для фронтального правого канала. Подробнее о пластине YRB-100 см. на стр. 73.
YRB SL	YES (используется отражающая пластина) NO (отражающая пластина не используется) (по умолчанию)	Используйте YRB-100 отражающую пластину для левого канала объемного звука. Подробнее о пластине YRB-100 см. на стр. 73.
YRB SR	YES (используется отражающая пластина) NO (отражающая пластина не используется) (по умолчанию)	Используйте YRB-100 отражающую пластину для правого канала объемного звука. Подробнее о пластине YRB-100 см. на стр. 73.
AUTO POWER STANDBY	ON (изделие выключается автоматически) (значение по умолчанию для Великобритании, Европы и России) OFF (изделие не выключается автоматически) (значение по умолчанию для стран, отличных от Великобритании, Европы и России)	Если установлено значение "ON", изделие автоматически выключается в любой из описанных ниже ситуаций: <ul style="list-style-type: none"> звук поступает из выбранного источника, однако в течение восьми или более часов не выполнялись никакие действия; в качестве устройства воспроизведения выбран <i>Bluetooth</i>, но с устройства не поступают аудиосигналы или в течение 20 минут не выполнялись никакие действия; в качестве устройства воспроизведения выбран вариант HDMI 1, 2 или 3, но устройство воспроизведения было отключено от выбранного гнезда HDMI IN в течение 20 минут или более.
FW UPDATE	02.00.04 (отображение версии встроенного программного обеспечения) START OK? (Встроенное программное обеспечение обновлено)	Подтверждение версии встроенного программного обеспечения/обновление встроенного программного обеспечения
INITIALIZE	OK (восстановление для всех параметров значений по умолчанию) CANCEL (значения по умолчанию параметров не восстанавливаются) (по умолчанию)	Сброс значений всех параметров до предустановленных производителем. Если изделие не реагирует на выполнение операций, проблему может решить восстановление настроек по умолчанию.



- Инициализация изделия влечет за собой инициализацию результатов измерения для IntelliBeam и настроек, сохраненных в системной памяти. Снова выполните операцию "АВТО НАСТРОЙКА" из меню "IntelliBeam".

ПОИСК И УСТРАНЕНИЕ НЕИСПРАВНОСТЕЙ

Поиск и устранение неисправностей

Если во время эксплуатации данного аппарата у вас возникла одна из следующих неисправностей, воспользуйтесь таблицей ниже для ее устранения. Если ваша проблема не указана в таблице или приведенные ниже инструкции не помогли, выключите аппарат, отсоедините кабель питания и обратитесь к ближайшему авторизованному дилеру или в сервисный центр Yamaha.

Неисправности общего характера

Неисправность	Вероятная причина	Метод устранения	Смотрите стр.
Аппарат работает неправильно.	Завис внутренний микрокомпьютер из-за сильного электрического напряжения от внешних источников (например, молния и сильное статическое электричество) или из-за низкого напряжения электропитания.	Отсоедините силовой кабель переменного тока от сети и снова подсоедините его через 30 секунд.	–
Изделие не включается при нажатии кнопки  или выключается вскорости после включения питания.	Силовой кабель переменного тока ненадежно подключен к сети переменного тока.	Надежно подключите силовой кабель переменного тока к сети переменного тока.	28
	Завис внутренний микрокомпьютер из-за сильного электрического напряжения от внешних источников (например, молния и сильное статическое электричество) или из-за низкого напряжения электропитания.	Отсоедините силовой кабель переменного тока от сети и снова подсоедините его через 30 секунд.	–
Изделие неожиданно выключается.	Поднялась температура внутри корпуса и была задействована схема защиты от перегрева.	Подождите около 1 часа, чтобы устройство остыло, включите его после того, как обеспечите достаточно места для вентиляции, при этом не накрывайте устройство тканью.	11
	Когда эта функция включена, изделие автоматически выключается в любой из перечисленных ниже ситуаций: – звук поступает из выбранного источника, однако в течение восьми или более часов не выполнялись никакие действия; – в качестве устройства воспроизведения выбран <i>Bluetooth</i> , но с устройства не поступают аудиосигналы или в течение 20 минут не выполнялись никакие действия; – в качестве устройства воспроизведения выбран вариант HDMI 1, 2 или 3, но устройство воспроизведения было отключено от выбранного гнезда HDMI IN в течение 20 минут или более.	Включите питание изделия и повторно начните воспроизведение источника. Если функция «Авто режим ожид.» не используется, задайте для параметра “AUTO POWER STANDBY” значение “OFF”.	66
	Был активирован режим <i>Bluetooth</i> и завершен сеанс подключения <i>Bluetooth</i> .	Возобновите подключение <i>Bluetooth</i> с использованием устройства <i>Bluetooth</i> или включите это изделие и отключите режим ожидания <i>Bluetooth</i> .	48
Дисплей передней панели не светится.	Активирована функция Eco.	Нажмите кнопку ECO, чтобы отключить функцию Eco.	46

Неисправность	Вероятная причина	Метод устранения	Смотрите стр.
Отсутствует звук.	Неправильное подключение входных или выходных кабелей.	Правильно подключите кабель.	26
	Не выбран соответствующий источник.	Выберите требуемый источник входного сигнала с помощью кнопок выбора входа.	39
	Низкий уровень громкости.	Увеличьте уровень громкости.	39
	Звук приглушен.	Нажмите кнопку MUTE (🔇) или VOL (+/-) для возобновления вывода звука и регулировки уровня громкости.	39
	Входной сигнал не удается воспроизвести с помощью данного изделия.	Воспроизведите источник, сигналы которого можно воспроизвести на аппарате. Измените системные настройки устройства-источника.	80
	Для параметра "HDMI АУДИО ВЫХОД" установлено значение "TV".	Установите значение "AMP".	59
	Для параметра "HDMI УПРАВЛЕНИЕ" установлено значение "ВЫКЛ".	При подключении телевизора с поддержкой ARC (Audio Return Channel) и данного изделия только с помощью кабеля HDMI установите для параметра "HDMI УПРАВЛЕНИЕ" значение "ВКЛ".	59
		Чтобы использовать это изделие с параметром "HDMI УПРАВЛЕНИЕ", для которого задано значение "ВЫКЛ", подключите оптический кабель к аудиовыходу телевизора и оптическому гнезду TV этого изделия.	25
Звук от телевизора, управляемого по HDMI, настроен для вывода через встроенные динамики телевизора.	Используйте настройки HDMI для вывода звука через любое устройство, кроме встроенных динамиков телевизора.	-	
Звук отсутствует или слишком тихий звук от одного канала.	Выходной уровень канал приглушен.	Увеличьте выходной уровень канала.	45, 56
	Неправильная настройка лучей.	Измените настройки лучей.	32
	Аудиосигналы от источника воспроизводятся в стереофоническом режиме.	Переключение на воспроизведение окружающего звука.	40
	Для некоторых методов вывода аудиосигналов звуковые лучи не выводятся для отдельных каналов.	Выберите метод вывода звуковых лучей.	42
Непостоянные эффекты окружающего звучания.	При цифровом подключении данного изделия к устройству воспроизведения и телевизору параметры вывода для устройства воспроизведения и телевизора не будут действовать.	Прочтите руководство пользователя, поставляемое с устройством, и уточните параметры.	-
	Устройство воспроизведения задано для постоянного вывода с двух каналов (PCM и т. д.).	Измените настройки вывода аудио для устройства воспроизведения.	-
	Комната для прослушивания имеет неправильную форму или положение изделия или слушателя находится не в центре между правой и левой стеной комнаты.	Измените положение изделие или положение прослушивания.	12
	На пути звукового луча нет стены.	Установите на пути звукового луча отражающую пластину.	73
	При выборе функции MY SUR. (Мой окружение) считается, что слушатель не находится непосредственно перед изделием.	Производите прослушивание перед изделием.	43

Неисправность	Вероятная причина	Метод устранения	Смотрите стр.
Звук из сабвуфера не поступает или прерывается.	Силовой кабель переменного тока ненадежно подключен к сети переменного тока.	Надежно подключите силовой кабель переменного тока к сети переменного тока.	28
	Низкий уровень громкости сабвуфера.	Увеличьте громкость сабвуфера с помощью кнопки SUB +.	39
	Так как для параметра "Беспроводные Функции" в меню "Сабвуфер" выбрано значение "ВЫКЛ", беспроводное подключение отключено.	Укажите для функции значение "ВКЛ".	56
	Для параметра "Беспроводные Функции" в меню "Сабвуфер" установлено значение "ВКЛ", но сабвуфер подключен с помощью беспроводного соединения.	Укажите для функции значение "ВЫКЛ".	56
Горит оранжевый индикатор подключения сабвуфера.	Активирована встроенная защитная схема сабвуфера.	Отключите кабель питания и обратитесь к ближайшему дилеру или в сервисный центр Yamaha для проведения ремонта.	-
На центральном устройстве мигает индикатор TX, а на сабвуфере мигает красный или зеленый индикатор подключения.	Из-за плохой беспроводной связи невозможно соединить центральное устройство и сабвуфер.	Переместите сабвуфер ближе к центральному устройству. Если проблема сохраняется, переместите сабвуфер в такое место, где устойчиво горит его зеленый индикатор подключения.	-
		Если есть препятствия, например металлическая мебель, затрудняющие связь между центральным устройством и сабвуфером, переставьте мебель или переместите сабвуфер в такое место, где гарантируется правильная беспроводная связь.	-
		Переместите это изделие от таких устройств, как микроволновые печи или беспроводные сетевые устройства, которые испускают электромагнитные волны.	-
		Подключите сабвуфер к центральному устройству с помощью кабеля.	29
На центральном устройстве мигает индикатор TX, а на сабвуфере горит или непрерывно мигает красный индикатор подключения.	Центральное устройство и сабвуфер не сопряжены.	Выполните сопряжение центрального устройства и сабвуфера. Если после сопряжения индикатор TX не горит устойчиво, то изделие, возможно, неисправно. Отключите кабель питания и обратитесь к ближайшему дилеру или в сервисный центр Yamaha для проведения ремонта.	75
Звук от сабвуфера прерывается (при прерывании мигает индикатор TX).	Из-за плохой беспроводной связи прерывается соединение между центральным устройством и сабвуфером.	Переместите сабвуфер ближе к центральному устройству. Если проблема сохраняется, переместите сабвуфер в такое место, где устойчиво горит индикатор TX на центральном устройстве.	-
		Если есть препятствия, например металлическая мебель, затрудняющие связь между центральным устройством и сабвуфером, переставьте мебель или переместите сабвуфер в такое место, где гарантируется правильная беспроводная связь.	-
		Переместите это изделие от таких устройств, как микроволновые печи или беспроводные сетевые устройства, которые испускают электромагнитные волны.	-
		Подключите сабвуфер к центральному устройству с помощью кабеля.	29
Из сабвуфера, подключенного по проводной связи, не поступает звук.	Кабель управления системой и моно-кабель RCA подключены неправильно.	Проверьте состояние подключения.	29

Неисправность	Вероятная причина	Метод устранения	Смотрите стр.
Низкий уровень громкости низких (басовых) частот сабвуфера.	Низкий уровень громкости сабвуфера.	Увеличьте громкость сабвуфера с помощью кнопки SUB +.	39
	Воспроизводится содержимое с источника входного сигнала с ограниченной поддержкой низких частот.	Воспроизведите содержимое с источника входного сигнала с улучшенной поддержкой низких частот, чтобы проверить, будет ли громкость по-прежнему низкой.	–
	_____	Переместите сабвуфер.	11
	Устройство находится в режиме целевого воспроизведения.	Переключитесь в режим стереофонического воспроизведения или режим воспроизведения объемного звука.	40, 44
	Подключен сабвуфер, не входящий в комплект поставки данного изделия.	Изделие поддерживает только прилагаемый сабвуфер NS-WSW120.	–
Изображение не отображается на экране телевизора.	Кабель HDMI подключен ненадежно.	Правильно подключите кабель HDMI.	25, 26
Не отображается экран меню данного изделия.	Переключение входа телевизора установлено неверно.	В качестве входного источника телевизора выберите данное изделие.	30
Цифровое или высокочастотное оборудование создает помехи.	Изделие установлено слишком близко к цифровому или высокочастотному оборудованию.	Установите это оборудование на достаточное расстояние от изделия.	–
Функция управления через интерфейс HDMI работает неправильно.	Для параметра "HDMI УПРАВЛЕНИЕ" установлено значение "ВЫКЛ".	Установите для параметра "HDMI УПРАВЛЕНИЕ" значение "ВКЛ".	59
	функция управления через интерфейс HDMI включена в телевизоре.	Для проверки настроек смотрите руководство пользователя, поставляемое с телевизором.	–
	Число подключенных устройств HDMI превышает предельное значение.	Отключите некоторые из устройств HDMI.	–
Функция управления задержкой звука не эффективна, даже если для параметра "ЗАДЕРЖКА ЗВУЧАНИЯ" задано значение "АВТО".	Телевизор не поддерживает функцию автоматической регулировки задержки звука.	Измените задержку звука вручную с помощью параметра "ЗАДЕРЖКА ЗВУЧАНИЯ" в меню опций.	64
После нажатия кнопки на дисплее передней панели появляется надпись "Disable".	Данная кнопка не может применяться при текущем состоянии изделия.	_____	–

Bluetooth

Неисправность	Вероятная причина	Метод устранения	Смотрите стр.
Не удалось выполнить сопряжение изделия с устройством <i>Bluetooth</i> .	Устройство <i>Bluetooth</i> не выбрано в качестве источника входных сигналов.	Выберите в качестве входного источника пункт <i>Bluetooth</i> .	39
	Устройство не поддерживает профиль A2DP.	Выполните сопряжение изделия с устройством, которое поддерживает профиль A2DP.	78
	Для адаптера <i>Bluetooth</i> или другого устройства, для которого выполняется сопряжение с изделием, назначен пароль, отличный от "0000".	Используйте адаптер <i>Bluetooth</i> или другое устройство с паролем "0000".	48
	Изделие и устройство расположены слишком далеко друг от друга.	Разместите устройство <i>Bluetooth</i> так, чтобы оно находилось на расстоянии менее 10 м от изделия, и выполните сопряжение устройства с этим изделием.	49
	Рядом имеется устройство, генерирующее сигналы на частоте 2,4 ГГц (например, микроволновая печь, точка доступа к беспроводной локальной сети и т.д.).	Отодвиньте аппарат дальше от устройства, излучающего радиосигналы.	–
	Подключено другое устройство <i>Bluetooth</i> .	Завершите текущий сеанс подключения <i>Bluetooth</i> и выполните сопряжение с новым устройством.	49
Не удалось установить подключение <i>Bluetooth</i> .	Подключено другое устройство <i>Bluetooth</i> .	Изделие не может устанавливать одновременно несколько подключений <i>Bluetooth</i> . Завершите текущий сеанс подключения <i>Bluetooth</i> и установите подключение к нужному устройству.	49
	С данным изделием сопряжено более девяти устройств, и данные о самом раннем сопряжении были удалены.	Повторите сопряжение. Изделие может хранить данные о сопряжении только для восьми устройств. При сопряжении с девятым устройством данные самого раннего сопряжения удаляются.	48
Во время воспроизведения звук не поступает или прерывается.	Сеанс подключения устройства <i>Bluetooth</i> к изделию завершен.	Установите подключение <i>Bluetooth</i> повторно.	49
	Изделие и устройство расположены слишком далеко друг от друга.	Придвиньте устройство <i>Bluetooth</i> от изделия так, чтобы их разделяло менее 10 м.	49
	Рядом имеется устройство, генерирующее сигналы на частоте 2,4 ГГц (например, микроволновая печь, точка доступа к беспроводной локальной сети и т.д.).	Отодвиньте аппарат дальше от устройства, излучающего радиосигналы.	–
	Функция <i>Bluetooth</i> устройства выключена.	Включите функцию <i>Bluetooth</i> устройства.	–
	В соответствии с настройками устройство не посылает аудиосигналы <i>Bluetooth</i> на изделие.	Убедитесь, что функция <i>Bluetooth</i> устройства настроена правильно.	–
	Воспроизведение на устройстве не выполняется.	Начните воспроизведение на устройстве.	–
	На устройстве установлена минимальная громкость.	Увеличьте уровень громкости на устройстве.	–

Пульт ДУ

Неисправность	Вероятная причина	Метод устранения	Смотрите стр.
Пульт ДУ не работает и/или работает неправильно.	Неправильное расстояние или угол.	Пульт ДУ работает при максимальном расстоянии 6 м и угле отклонения от оси передней панели не более 30 градусов.	23
	Прямое попадание солнечных лучей или освещения (от инверторной флуоресцентной лампы и т.д.) на сенсор ДУ аппарата.	Измените месторасположение аппарата.	–
	Слабое напряжение батареек.	Замените все батарейки.	23
Не удается управлять телевизором с помощью функции повторителя пульта ДУ телевизора.	Функция повторителя пульта ДУ телевизора отключена.	Включите функцию повторителя пульта ДУ телевизора.	15
	Пульт ДУ не использует инфракрасные сигналы (это изделие может не поддерживать некоторые инфракрасные пульты ДУ).	Не удастся использовать функцию повторителя пульта ДУ телевизора. Переместите центральное устройство так, чтобы оно не заслоняло датчик пульта ДУ на телевизоре, и используйте пульт ДУ телевизора для управления данным телевизором.	–
	Центральное устройство и телевизор расположены слишком близко или слишком далеко друг от друга.	Переместите центральное устройство, чтобы изменить расстояние между повторителем и телевизором (датчик пульта ДУ). При необходимости отрегулируйте высоту центрального устройства.	16
	Кабель питания центрального устройства не подключен.	Подключите кабель питания.	28
	Между центральным устройством и телевизором находится какой-то объект, например кабель питания.	Удалите препятствие.	–

Сообщения

Сообщение	Описание	Смотрите стр.
ViewScreen	Меню установок отображается на экране телевизора. Настройте параметры, которые выводятся на экран телевизора.	51
Key Locked	Кнопки на центральном устройстве заблокированы. Воспользуйтесь пультом ДУ.	65
Sleep XXmin	Функция «Авто режим ожид.» выключит изделие через XX минут.	65
Protected	Системная память 1, 2 и 3 защищена.	65
Disable	Кнопки заблокированы.	–

Усиление эффекта объемного звучания

Для получения эффекта объемного звучания звуковые лучи, испускаемые изделием, отражаются от стен. Звуковые лучи могут не отражаться в направлении слушателя, если на их пути расположена мебель или комната имеет неправильную форму. В этом случае звук не будет сбалансирован.



Рис. 1. Идеальные условия



Рис. 2. Звуковой луч правого канала объемного звука не отражается, так как на его пути отсутствует стена.

Звук, выводимый через правый канал объемного звука, тише звука, выводимого через левый канал, или источник звука, выводимого через правый канал, выдвинут вперед относительно его правильного расположения.

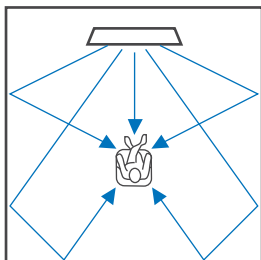
Если звуковые лучи не отражаются в сторону слушателя (рис. 2), можно скорректировать их путь, установив дополнительную отражающую пластину YRB-100.

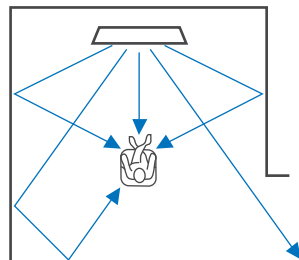

Рис. 3. С отражающей пластиной Звуковые лучи будут отражаться правильно и создадут нужный эффект окружающего звучания.

Установка и регулировка отражающей пластины YRB-100

1 Рассчитайте местоположение отражающей пластины.

Установите отражающую пластину, как показано на рисунке.

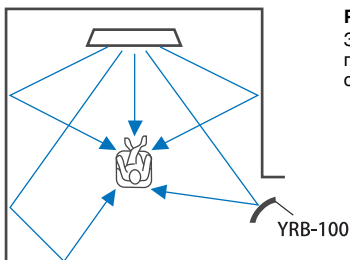

- При перемещении отражающей пластины обязательно держите штوك.



- Чтобы точно определить направление, из которого плохо слышен звук, воспользуйтесь пунктом "УРОВЕНЬ КАНАЛОВ" в меню установок (стр. 55).

Рекомендуемое место установки

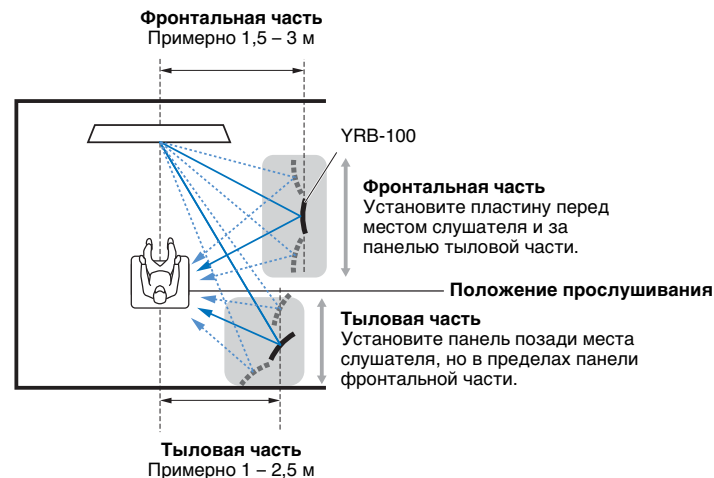

- В некоторых странах и регионах кронштейн YRB-100 может не поставляться.



2 Для настройки отражающей панели воспользуйтесь расширенными настройками (стр. 65).

Установите для параметров “YRB FL” (FL), “YRB FR” (FR), “YRB SL” (SL) и “YRB SR” (SR) значение “YES” в зависимости от положения отражающей пластины.

При этом на экране телевизора отображаются цветные полосы. Так легко увидеть, отражается ли экран телевизора в панели при определении правильного угла поворота (влево или вправо) панели на шаге 4.

3 Отрегулируйте высоту.

Отрегулируйте высоту панели отражающей пластины в зависимости от местоположения изделия, пластины и слушателя.

Дополнительные сведения см. в Инструкции по эксплуатации YRB-100.

4 Отрегулируйте угол панели (вправо или влево).

Отрегулируйте угол панели так, чтобы звуковые лучи, отражаясь, оказывались направлены к слушателю.

Включите телевизор и выключите освещение в помещении. Если вы, сидя на месте слушателя, видите, как экран вашего телевизора (цветные полосы) отображается в панели, значит панель повернута под правильным углом.

Дополнительные сведения см. в Инструкции по эксплуатации YRB-100.

5 Нажмите кнопку , чтобы выключить изделие. Чтобы снова включить изделие, нажмите ту же кнопку.

6 Вставьте разъем микрофона IntelliBeam в изделие и выполните операцию “АВТО НАСТРОЙКА” (ЛУЧИ+ЗВУК оптимизация) из меню “IntelliBeam” (стр. 33).

Убедитесь, что каналы (FL, FR, SL и SR), настроенные для использования с отражающей пластиной “YRB”, отображаются на экране РЕЗУЛЬТАТЫ АВТО НАСТРОЙКИ.

Для каналов, отмеченных звездочкой (*), звуковые лучи отражаются неправильно.

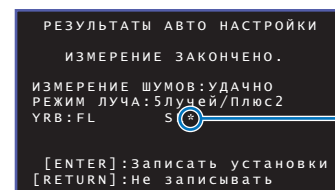

Неправильное отражение лучей

Если вы увидели такую отметку, отрегулируйте панель заново, следуя приведенным ниже инструкциям.

- ① Отрегулируйте высоту и угол отражающей пластины в соответствии с условиями установки.
- ② Чтобы убедиться, что тестовые сигналы отражаются правильно, воспользуйтесь функцией “УРОВЕНЬ КАНАЛОВ” из меню установок (стр. 56).
Чтобы уточнить расположение, выполните операцию “АВТО НАСТРОЙКА” из меню “IntelliBeam” и убедитесь, что рядом с названием канала больше не отображается звездочка (*).

Если звездочка (*) не исчезла или тестовые сигналы до сих пор не отражаются от отражающей пластины, настройте звуковые лучи вручную, следуя указаниям Инструкции по эксплуатации YRB-100.

Сопряжение центрального устройства и сабвуфера



- Убедитесь, что для параметра “Беспроводные Функции” в меню установок задано значение “ВКЛ” (стр. 56).

Сопряжение — это процесс установки беспроводного подключения между центральным устройством и сабвуфером.

При первом включении центральное устройство и сабвуфер автоматически устанавливают беспроводное подключение. При возникновении проблемы (например, не горит индикатор TX) выполните приведенные ниже инструкции ниже для сопряжения центрального устройства и сабвуфера вручную.

- 1 Включите центральное устройство.**
- 2 Нажмите кнопку SUBWOOFER PAIRING на пульте ДУ и удерживайте ее более трех секунд (стр. 9).**
Индикатор TX на центральном устройстве начнет быстро мигать.

- 3 Когда индикатор TX начнет мигать (в течение 30 секунд), нажмите кнопку SUBWOOFER PAIRING с помощью длинного заостренного предмета, например булавки, и удерживайте ее более трех секунд.**

Индикатор подключения сабвуфера сменит цвет на зеленый и начнет быстро мигать.

После того как операция сопряжения будет завершена, загорится индикатор TX и зеленый индикатор подключения.

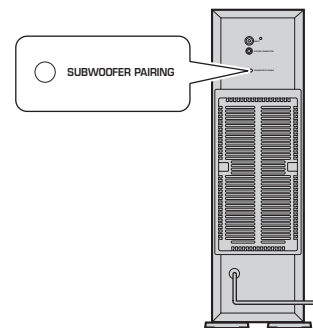

Если индикатор TX не горит после сопряжения, см. “Поиск и устранение неисправностей” (стр. 69).

ПРИЛОЖЕНИЕ

Основные сведения об объемном звучании

Что такое объемный звук?

Эффект объемного звука позволяет слушателю ощутить, что звук окружает его со всех сторон, как это бывает в концертных залах и кинотеатрах. Для этого аудиторию окружают множеством динамиков, из которых звук распространяется равномерно во всех направлениях. Технология "объемного звука" погружает слушателя в звуковые волны, так как динамики помещаются не только перед слушателем, но и за ним и по бокам, создавая полный эффект присутствия.

Чтобы добиться большей точности направления звуковых лучей и качества воспроизведения, звуковой поток необходимо разбить на отдельные аудиоканалы для вывода с разных динамиков. Системы объемного звучания для обычного домашнего использования (7.1-канальные акустические системы) создают объемный эффект с помощью семи динамиков и сабвуфера, как показано ниже:



Как описано выше, вывод звука из нескольких динамиков может усилить эффект присутствия. Однако при попытке установить такую систему в гостиной могут возникнуть трудности. Чтобы обеспечить эффект реалистичного объемного звучания, к которому стремятся слушатели, с помощью небольшого центрального устройства и сабвуфера, в изделии используется технология "цифрового звукового проектора".

Что такое цифровой звуковой проектор?

Цифровой звуковой проектор по отдельности управляет каждым из компактных динамиков, установленных в несколько рядов. При этом оптимизированные аудиосигналы, выводимые с каждого из динамиков, синтезируются для получения требуемой формы сфокусированных звуковых лучей.

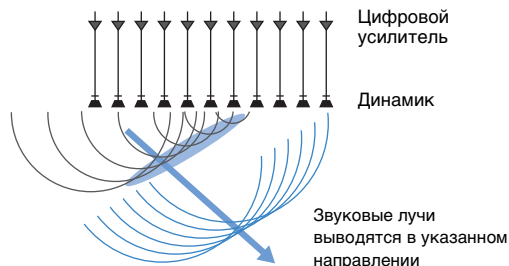

Когда сфокусированные звуковые лучи встречаются на своем пути твердую стену, они отражаются от нее. Цифровой звуковой проектор выводит звуковые лучи по пяти каналам — фронтальному (левому и правому), центральному и тыловому (левому и правому) — в результате чего лучи отражаются от стен так, чтобы звук был правильно направлен относительно слушателя. Используемая технология позволяет добиться качественного объемного звучания и не требует установки динамиков перед слушателем и позади него. При этом путем сочетания сигналов, передаваемых по фронтальному и тыловому каналу, можно создать два дополнительных канала, увеличив общее число каналов до семи. Таким образом увеличивается степень взаимодействия между каналами, что позволяет повысить качество объемного звука.

Звуковой образ этой системы

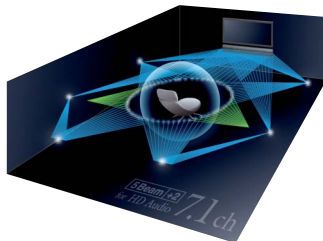

Аудиотехнологии Yamaha

В данном изделии применяется множество дополнительных функций, основанных на передовых технологиях Yamaha.

Технология Compressed Music Enhancer

Эта технология позволяет расширить диапазоны высоких и низких частот и улучшить качество звучания. Это особенно актуально для цифровых форматов сжатого аудио, воспроизводимых на цифровых аудиоплеерах и компьютерах, например для формата MP3. С технологией Music Enhancer сжатая аудиозапись звучит гораздо динамичнее.

CINEMA DSP

Эта технология делает возможным точное цифровое воспроизведение существующих акустических пространств знаменитых концертных залов и кинотеатров. Для этого используются эксклюзивные программы управления звуковым полем Yamaha, построенные с учетом характеристик различных звуковых полей и управляющие амплитудой, глубиной и громкостью звука.

Наушники для виртуального объемного звучания

Наушники, использующие эту технологию, могут виртуально имитировать звуковые поля. Таким образом достигается эффект более естественного и полного объемного звучания.

Частота дискретизации и битовая глубина

Эти значения описывают объем информации, который используется для преобразования аналоговых сигналов в цифровые. Они могут записываться, например, так: 48 кГц/24 бит.

• Частота дискретизации

Частота дискретизации определяет число выборок в секунду (конечных наборов дискретных значений, описывающих аналоговый сигнал). Чем выше частота дискретизации, тем шире диапазон воспроизводимых частот.

• Битовая глубина

Этот параметр определяет амплитуду звуковых колебаний при преобразовании аналоговых сигналов в конечные значения. Чем выше битовая глубина, тем глубже будет воспроизводимый звук.

Deep Color

Эта видеотехнология поддерживается стандартом HDMI. Сигналы RGB и YCbCr обрабатываются с разрядной глубиной 10, 12 или 16 бит на цвет, в то время как в традиционных форматах на цвет выделяется только 8 бит. Таким образом расширяется спектр отображаемых цветов. Общая гамма включает в себя более миллиарда цветов, традиционные форматы поддерживают миллион или меньше. Расширение спектра цветов делает возможным более точное воспроизведение цветов и деталей темных фрагментов изображений.

Dolby Digital

Это сжатый формат для 5.1-канального звука. Формат разработан компанией Dolby Laboratories и широко используется для записи DVD-дисков.

Dolby Digital EX

Технология делает возможным 6.1-канальное воспроизведение для источников в формате Dolby Digital EX. 5.1-канальная технология Dolby Digital расширяется дополнительным тыловым каналом окружающего звучания.

Dolby Digital Plus

Это формат сжатия аудиоданных для 7.1-канального воспроизведения, разработанный компанией Dolby Laboratories. Он полностью совместим с форматом Dolby Digital и воспроизводится на аудиосистемах с поддержкой Dolby Digital. Его также часто используют при записи дисков Blu-ray.

Dolby Pro Logic II

Эта технология служит для преобразования 2-канального аудиосигнала в 5-канальный. Технология предусматривает три режима: "музыкальный режим" для стереофонических музыкальных источников, "кинорежим" для видеосистем и "игровой режим" для игровых источников.

Dolby Pro Logic IIx

Эта технология позволяет преобразовывать не только двухканальные, но и многоканальные аудиосигналы в дискретный семиканальный звук. Технология предусматривает три режима: "музыкальный режим" для музыкальных источников, "кинорежим" для видеосистем и "игровой режим" для игровых источников.

Dolby TrueHD

Эта передовая технология обработки аудиосигналов, разработанная компанией Dolby Laboratories для носителей на основе дисков высокой четкости, позволяет добиться звучания, которое в точности соответствует студийной записи даже при воспроизведении в домашнем кинотеатре. Технология поддерживает одновременно до восьми дискретных каналов с характеристиками 24 бит / 96 кГц (до шести дискретных каналов с характеристиками 24 бит / 192 кГц) и часто используется при воспроизведении дисков Blu-ray.

DTS Digital Surround

Это формат сжатия аудиоданных для 5.1-канального воспроизведения, разработанный компанией DTS. Он часто используется на DVD-дисках.

DTS Express

Это сжатый формат для 5.1-канального звука. Коэффициент сжатия в этом формате выше, чем в формате DTS Digital Surround: технология была разработана специально для потоковой передачи данных через Интернет и вторичного аудиосигнала на дисках Blu-ray.

DTS-HD High Resolution Audio

Этот формат сжатия аудиоданных, разработанный компанией DTS, отличается характеристиками 24 бит/96 кГц и обеспечивает высокое качество 7.1-канального звука. Он совместим со стандартом DTS Digital Surround и часто используется для обработки данных на дисках Blu-ray.

DTS-HD Master Audio

Эта передовая технология обработки аудиосигналов, разработанная компанией DTS для носителей на основе дисков высокой четкости, позволяет добиться звучания, которое в точности соответствует студийной записи даже при воспроизведении в домашнем кинотеатре. Технология поддерживает одновременно до восьми дискретных каналов с характеристиками 24 бит / 96 кГц (до шести дискретных каналов с характеристиками 24 бит / 192 кГц) и часто используется при воспроизведении дисков Blu-ray.

DTS Neo:6

Эта технология делает возможным 6-канальное воспроизведение из 2-канальных источников. Данная технология предусматривает 2 режима: "музыкальный режим" для музыкальных источников и "кинорежим" для фильмов. Согласно этой технологии аудиосигнал разбивается на несколько каналов, как и те источники, которые изначально записываются в формате дискретного объемного звука.

HDMI

Цифровой аудио- и видеосервис High-Definition Multimedia Interface (HDMI) является отраслевым стандартом во всем мире. Он позволяет передавать по единому кабелю цифровые аудио- и видеосигналы. Он также совместим со стандартом High-bandwidth Digital Content Protection (HDCP). Дополнительные сведения можно прочесть на веб-сайте <http://www.hdmi.org>.

Pulse Code Modulation (PCM)

Эта технология дает возможность записывать и передавать в цифровом формате аналоговые сигналы, а также преобразовывать аналоговые сигналы в цифровые. Технология является базовой для всех цифровых систем работы аудиосигналами и широко используется на дисках CD и Blu-ray, а также на других типах носителей. Соответствующий формат передачи аудиосигналов без сжатия называется Linear PCM.

x.v.Color

Так обозначается цифровое пространство, поддерживаемое стандартом HDMI. Международный стандарт для видеосигналов x.v.Color позволяет передать широкий спектр цветов, недоступный при использовании стандарта sRGB. При расширении цветового пространства по-прежнему сохраняется совместимость со стандартом sRGB, однако цвета на экране становятся более яркими и естественными.

Технические характеристики

YSP-CU2500

Раздел усилителя

- Номинальная выходная мощность
ВЧ-динамик (1 кГц, 1% гармонич. искаж., 4 Ω)..... 27,2 Вт
- Максимальная эффективная выходная мощность
ВЧ-динамик (1 кГц, 10% гармонич. искаж., 4 Ω)..... 32 Вт

Динамики

- Тип динамиков..... Акустическая подвеска, магнитный тип защиты
- Динамики
ВЧ-динамик Конический 2,8 см × 16
- Сопротивление 4 Ω

Входное гнездо

- Аудиовход
Оптический 2 (TV, OPTICAL)
Коаксиальный 1 (AUX2)
Аналоговый 1 пара (AUX1)
- Вход HDMI 3 (HDMI IN 1 - 3)

Выходное гнездо

- Выход HDMI (ARC)..... 1
- Наушники..... 1
- Выход сабвуфера 1

Другое гнездо

- INTELLIBEAM MIC 1
- SYSTEM CONNECTOR 1

Bluetooth

- Версия *Bluetooth* 2.1 +EDR
- Поддерживаемые протоколы A2DP, SPP
- Поддерживаемые кодеки SBC, aptX
- Беспроводной вывод *Bluetooth* Класс 2
- Максимальное расстояние для обмена данными 10 м
(без помех)
- Защита поддерживаемого содержимого
..... технология SCMS-T

Неисправности общего характера

- Питание
[Модели для США и Канады] 120 В перем. тока, 60 Гц
[Модели для Тайваня]..... 110–120 В перем. тока, 50/60 Гц
[Модель для Китая] 220 В переменного тока, 50 Гц
[Модели для других стран]
..... 220–240 В перем. тока, 50/60 Гц
- Энергопотребление..... 24 Вт
- Потребляемая мощность в режиме ожидания
HDMI УПРАВЛЕНИЕ ВКЛ и режим
ожидания *Bluetooth* ВКЛ менее 1,2 Вт
HDMI УПРАВЛЕНИЕ ВЫКЛ и режим
ожидания *Bluetooth* ВКЛ менее 0,5 Вт
HDMI УПРАВЛЕНИЕ ВЫКЛ и режим
ожидания *Bluetooth* ВЫКЛ менее 0,4 Вт
- Размеры (Ш × В × Г)
При минимальной высоте ножек 944 × 73 × 144 мм
- Вес 4,0 кг

NS-WSW120

- Динамик конический, 10 см Ч 2
немагнитный тип защиты
- Входное гнездо 1
- Гнездо SYSTEM CONNECTOR 1
- Выходная мощность
..... 75 Вт (100 Гц, 5 Ω, 10% гармонич. искаж.)
- Динамическая мощность 130 Вт
- Частотный диапазон 40 Гц – 500 Гц
- Беспроводная связь
Частота 2,4 ГГц
Диапазон передачи 10 м (без помех)
- Питание
[Модели для США и Канады] 120 В перем. тока, 60 Гц
[Модель для Тайваня (Китай)]
..... 110–120 В перем. тока, 60 Гц
[Модель для Австралии] 240 В перем. тока, 50 Гц
[Модели для Великобритании и Европы]
..... 230 В перем. тока, 50 Гц
[Модель для Китая] 220 В перем. тока, 50 Гц
[Модель для Кореи] 220 В перем. тока, 60 Гц
[Модель для Азии] 220–240 В перем. тока, 50/60 Гц
- Энергопотребление 75 Вт
- Потребляемая мощность в режиме ожидания
Беспроводная связь 1,6 Вт
Проводная связь 1,5 Вт
- Габаритные размеры (Ш × В × Г)
Вертикальное положение 147 × 444 × 353 мм
Положение на боку 434 × 129 × 353 мм
- Вес 7,9 кг

YSP-CU2500 + NS-WSW120

- Частотный диапазон 40 Гц – 22 кГц (-10 дБ)
- Частота разделения 500 Гц

Технические характеристики могут изменяться без уведомления.

IntelliBeam

Логотип "IntelliBeam" и "IntelliBeam" являются товарными знаками компании Yamaha Corporation.



Логотип "CINEMA DSP" и "Cinema DSP" являются зарегистрированными товарными знаками компании Yamaha Corporation.

UniVolume

"UniVolume" является товарным знаком компании Yamaha Corporation.



Произведено по лицензии Dolby Laboratories. Название Dolby, Pro Logic, Surround EX и символ с двойной буквой D являются торговыми марками компании Dolby Laboratories.



О патентах DTS см. на <http://patents.dts.com>. Изготовлено по лицензии DTS Licensing Limited. DTS, DTS-HD, Символ и вместе DTS и Символ являются зарегистрированными товарными знаками DTS, Inc. © DTS, Inc. Все права защищены.

HDMI

"HDMI", логотип HDMI и "High-Definition Multimedia Interface" являются товарными знаками или зарегистрированными товарными знаками HDMI Licensing LLC.

x.v.Color

"x.v.Color" является товарным знаком компании Sony Corporation.



Текстовый знак и логотипы *Bluetooth*® являются зарегистрированными товарными знаками компании *Bluetooth* SIG, Inc. и должны использоваться согласно лицензии Yamaha Corporation. Другие товарные знаки и фирменные наименования принадлежат их владельцам.

Bluetooth

- Технология *Bluetooth* используется для установления беспроводного подключения между устройствами, находящимися на расстоянии не более 10 м друг от друга, на частоте 2,4 ГГц, которой можно пользоваться без лицензии.

Управление подключениями Bluetooth

- Частота 2,4 ГГц, используемая *Bluetooth*-совместимыми устройствами, поддерживается многими видами оборудования. Хотя устройства *Bluetooth* поддерживают технологию подавления воздействия других компонентов, которые работают на той же радиочастоте, воздействие подобных компонентов может снизить скорость обмена данными, сократить допустимое расстояние или помешать обмену данными.
- Скорость передачи сигнала и расстояние, на котором передача возможна, зависят от расстояния между соответствующими устройствами, наличия препятствий, условий передачи и приема радиоволн, а также от типа оборудования.
- Компания Yamaha не гарантирует возможность подключения изделия к любому устройству *Bluetooth*.



©2013 CSR plc и ассоциированные компании.

Знак aptX® и логотип aptX являются товарными знаками компании CSR plc или одной из ее ассоциированных компаний и могут быть зарегистрированы в одной или нескольких юрисдикциях.

"Blu-ray Disc™"; "Blu-ray™" и соответствующие логотипы являются товарными знаками ассоциации Blu-ray Disc Association.

Доступная информация о сигналах

Совместимость сигналов HDMI

Аудиосигналы, которые может принимать изделие

Типы аудиосигналов	Форматы аудиосигналов	Совместимые носители
2ch Linear PCM	2-кан., 32 – 192 кГц, 16/20/24 бит	Компакт-диск, диск DVD-Video, диск DVD-Audio и т.д.
Multi-ch Linear PCM	8-кан., 32 – 192 кГц, 16/20/24 бит	Диски DVD-Audio, Blu-ray, HD DVD и т.д.
Поток битов (SD Audio)	Dolby Digital, DTS	Диск DVD-Video и т.д.
Поток битов (HD Audio)	Dolby TrueHD, Dolby Digital Plus, DTS-HD Master Audio, DTS-HD High Resolution Audio, DTS Express	Диск DVD-Video и т.д.



- Изучите инструкции по эксплуатации, поставляемые в комплекте с устройством, которое является источником входа, и правильно настройте устройство.
- При воспроизведении диска DVD-Audio CPPM с защитой от копирования видео- и аудиосигналы могут не воспроизводиться в зависимости от типа проигрывателя дисков DVD.
- Изделие несовместимо с устройствами HDMI и DVI, которые не поддерживают интерфейс HDCP. Чтобы проверить, поддерживает ли устройство HDMI или DVI стандарт HDCP, изучите инструкции по эксплуатации, поставляемые в комплекте с устройством.
- Для декодирования аудиосигналов bitstream на данном изделии настройте источник ввода таким образом, чтобы аудиосигналы bitstream выводились напрямую с устройства (без декодирования сигналов bitstream на устройстве). Для получения дополнительной информации см. прилагаемые руководства по эксплуатации.

Воспроизводимые видеосигналы

Видеосигналы, поддерживаемые изделием, перечислены ниже.

- Deep Color
- x.v.Color
- Видеосигнал 3D

Ниже перечислены разрешения, которые поддерживает данное изделие.

- VGA
- 480i/60 Гц
- 480p/60 Гц
- 576i/50 Гц
- 576p/50 Гц
- 720p/60 Гц, 50 Гц
- 1080i/60 Гц, 50 Гц
- 1080p/60 Гц, 50 Гц, 30 Гц, 25 Гц, 24 Гц
- 4K/60 Гц, 50 Гц, 30 Гц, 25 Гц, 24 Гц



- Разрешение передаваемого видеосигнала зависит от характеристик телевизора, подключенного к этому изделию.

Цифровой аудиосигнал (оптический/коаксиальный)

Типы аудиосигналов	Форматы аудиосигналов	Совместимые носители
2ch Linear PCM	2-кан., 32 – 96 кГц, 16/20/24 бит	Компакт-диск, диск DVD-Video, диск DVD-Audio и т.д.
Bitstream	Dolby Digital, Dolby Digital Surround EX, DTS, DTS-ES	Диск DVD-Video и т.д.

Алфавитный указатель

Цифры

ЗАДЕРЖКА ЗВУЧАНИЯ 64
Задняя панель (сабвуфер) 10
Задняя панель (центральное устройство) 7
Зона наилучшего восприятия 54
ЗВЕАМ (3 луча) 43
5.1ch 43, 58
5ВЕАМ (5 лучей) 43
5ВЕАМ+2 (5 лучей плюс 2) 43
7.1ch 43

А

Adaptive DRC 57
ARC 25
Audio Return Channel 25
AUTO POWER STANDBY 66

В

Bluetooth 48

С

CLEAR VOICE 45
Compressed Music Enhancer 45

Д

Deep Color 77
Dolby Digital 58, 77
Dolby Digital EX 77
Dolby Digital Plus 58, 77
Dolby PLIIx PARAMETER 58, 59
Dolby Pro Logic II 77
Dolby Pro Logic IIx 77
Dolby Pro Logic IIx Music 59
Dolby TrueHD 45, 77
DTS Digital Surround 77

DTS Express 77
DTS Neo:6 77
DTS-HD High Resolution Audio 77
DTS-HD Master Audio 45, 77

Н

HDMI 77
HDMI УПРАВЛЕНИЕ 37, 59

И

IntelliBeam 32

М

MATRIX ДЕКОДЕР 58
MP3 45
MY SUR. (Мое окружение) 43

Р

Pulse Code Modulation (PCM) 77

S

ST+3BEAM (стерео + 3 луча) 43
ST+3BEAM+2 (стерео + 3 луча плюс 2) 43

Т

TB 25, 30, 37

U

UniVolume 46

V

VOLUME TRIM 64

W

WMA 45

X

x.v.Color 77

А

Авто настройка (IntelliBeam) 32
Аудиовход телевизора 60
АУДИОВЫХОД HDMI 59

Б

БАС 64
Беспроводное подключение 29
Беспроводные Функции 56

В

Встроенное программное обеспечение этого изделия 62, 66
Высокие частоты 64

Г

Гнездо INTELLIBEAM MIC 6
ГОРИЗОНТАЛЬНЫЙ УГОЛ 53
Громкость 39
Громкость сабвуфера 39

Д

ДИНАМИЧЕСКИЙ ДИАПАЗОН 57
Дисплей передней панели 8

Е

ЕДИНИЦЫ ИЗМЕРЕНИЯ РАССТОЯНИЯ 61

И

Индикатор CINEMA DSP 8
Индикатор ENHANCER 8
Индикатор HD 8
Индикатор HDMI 8
Индикатор REPEATER 8
Индикатор STATUS 6
Индикатор TARGET 8
Индикатор TX 8
Индикатор UNIVOLUME 8
Индикатор VOL 8, 39
Информация о видеосигналах 62

К

Кабель питания 7, 10, 24
КАНАЛА 55
Картонная микрофонная стойка 32

Л

ЛУЧИ+ЗВУК оптимизация 35

М

Меню Опции 63
Меню расширенной настройки 65
Меню установок 51
Микрофон IntelliBeam 32
Музыка 41

Н

Назначение HDMI-аудио 64
НАЗНАЧЕНИЕ АУДИО 64
Настенный кронштейн 19
Наушники 44

О

ОБЩАЯ ДЛИНА ЛУЧА 53
Окружающий звук 40

П

Передняя панель 6
Проигрыватель дисков Blu-ray 25
Пульт ДУ 9, 23

Р

Развлекательный жанр 41
РАССТОЯНИЕ 56
РАСШИРЕННАЯ 65
Регулировка времени выхода
(изображения и звука) 64
Регулировка выходного уровня канала 56
Регулировка тона 64
Регулировка яркости
(дисплей передней панели) 60
Режим ожидания Bluetooth 50
Режим целевого воспроизведения 44

С

САБВУФЕР 56
Сенсор дистанционного управления 6
Сигнал ошибки 34
Системная память 47
СМЕЩЕНИЕ ФРОНТ.КАНАЛОВ 55
Сообщение об ошибке 34
Сопряжение 48
Стерефонический режим воспроизведения 44

Т

Тестовый звук 56
только ЗВУК 35
только ЛУЧИ 35

У

УРОВЕНЬ КАНАЛОВ 45
Установка изделия 14

Ф

Фильм 41
ФОКУСНОЕ РАССТОЯНИЕ 54
Функция Eco 46
Функция повторителя пульта ДУ телевизора 15

Ч

Частота выборки 45
Частота дискретизации 40, 62

Э

Экран меню 30

Я

Язык интерфейса меню 31, 61
ЯЗЫК ЭКРАННОГО МЕНЮ 31, 61
ЯРКОСТЬ 60



YAMAHA CORPORATION

© 2014 Yamaha Corporation YG376B0/RU