

Klipsch[®]
REFERENCE

RSB-11

ОГЛАВЛЕНИЕ

- 1-2 - КОМПЛЕКТАЦИЯ
- 3-4 - ЗВУКОВАЯ ПАНЕЛЬ
- 5 - УСТАНОВКА ЗВУКОВОЙ ПАНЕЛИ
- 6 - ПОДКЛЮЧЕНИЯ - HDMI-ARC
- 7 - ВКЛЮЧЕНИЕ HDMI CEC
- 7 - ОТКЛЮЧЕНИЕ КОЛОНОК ТЕЛЕВИЗОРА
- 8 - ПОДКЛЮЧЕНИЯ - ЦИФРОВОЕ ОПТИЧЕСКОЕ
- 9 - ПОДКЛЮЧЕНИЯ - ДОПОЛНИТЕЛЬНОЕ 3,5 ММ
- 10 - РАЗМЕЩЕНИЕ САБВУФЕРА
- 11 - БЕСПРОВОДНОЕ ПОДКЛЮЧЕНИЕ САБВУФЕРА
- 12 - ПЕРЕПОДКЛЮЧЕНИЕ САБВУФЕРА
- 13-14 - ДИСТАНЦИОННОЕ УПРАВЛЕНИЕ
- 15-16 - РЕЖИМЫ ОКРУЖЕНИЯ
- 17-18 - БЕСПРОВОДНАЯ ТЕХНОЛОГИЯ BLUETOOTH®
- 19-20 - ДИСТАНЦИОННОЕ УПРАВЛЕНИЕ ОТ ТЕЛЕВИЗОРА
- 21 - КОДЫ ДИСТАНЦИОННОГО УПРАВЛЕНИЯ
- 22 - ИНДИКАТОР ВКЛ/ВЫКЛ

КОМПЛЕКТАЦИЯ

CONTENU • CONTENIDO • INHALT • CONTENUTO • CONTEÚDO • 目录

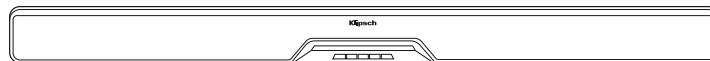

Звуковая панель

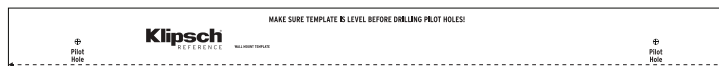

Шаблон для монтажа на стену



Сабвуфер



Пульт ДУ

Звуковая панель Barre de son Barra de sonido Soundbar SoundBar Barra sonora 条形音箱	6,5-дюймовый сабвуфер Caisson de graves Subwoofer Subwoofer Subwoofer Subwoofer Subwoofer 低音炮	Шаблон для монтажа на стену Gabarit de montage mural Plantilla de montaje en la pared Wandbefestigungsschablone Dima per il fissaggio a parete Modelo para instalação na parede 挂壁模板	Пульт ДУ Télécommande Control remoto Fernbedienung Telecomando Controlo remoto 遥控器
---	---	---	---

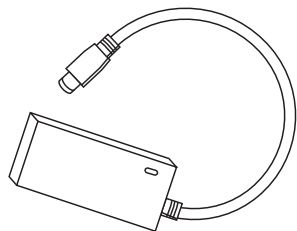

Блок питания постоянного тока
Звуковая панель

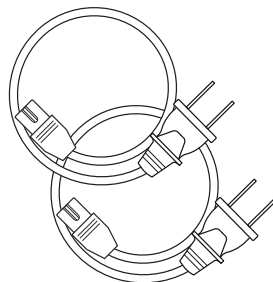

Кабели питания

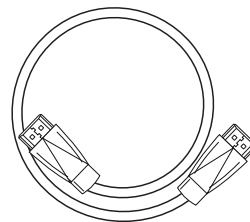

1,5 мм кабель HDMI

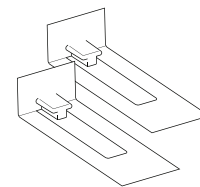

Резиновые ножки
(в комплекте)

Кабель питания	Кабель HDMI	Резиновые ножки
Cordon d'alimentation	Câble HDMI	Pieds en caoutchouc
Cordón de alimentación	Cable de HDMI	Patas de goma
Gleichstromkabel	HDMI-Kabel	Gummifüßchen
Cavo di alimentazione	Cavo HDMI	Piedini di gomma
Cabo de alimentação	Cabo HDMI	Pés de borracha
直流电源线	HDMI 电缆	橡胶支脚

ЗВУКОВАЯ ПАНЕЛЬ

BARRE DE SON • BARRA DE SONIDO • SOUNDBAR • SOUNDBAR • BARRA SONORA • 条形音箱

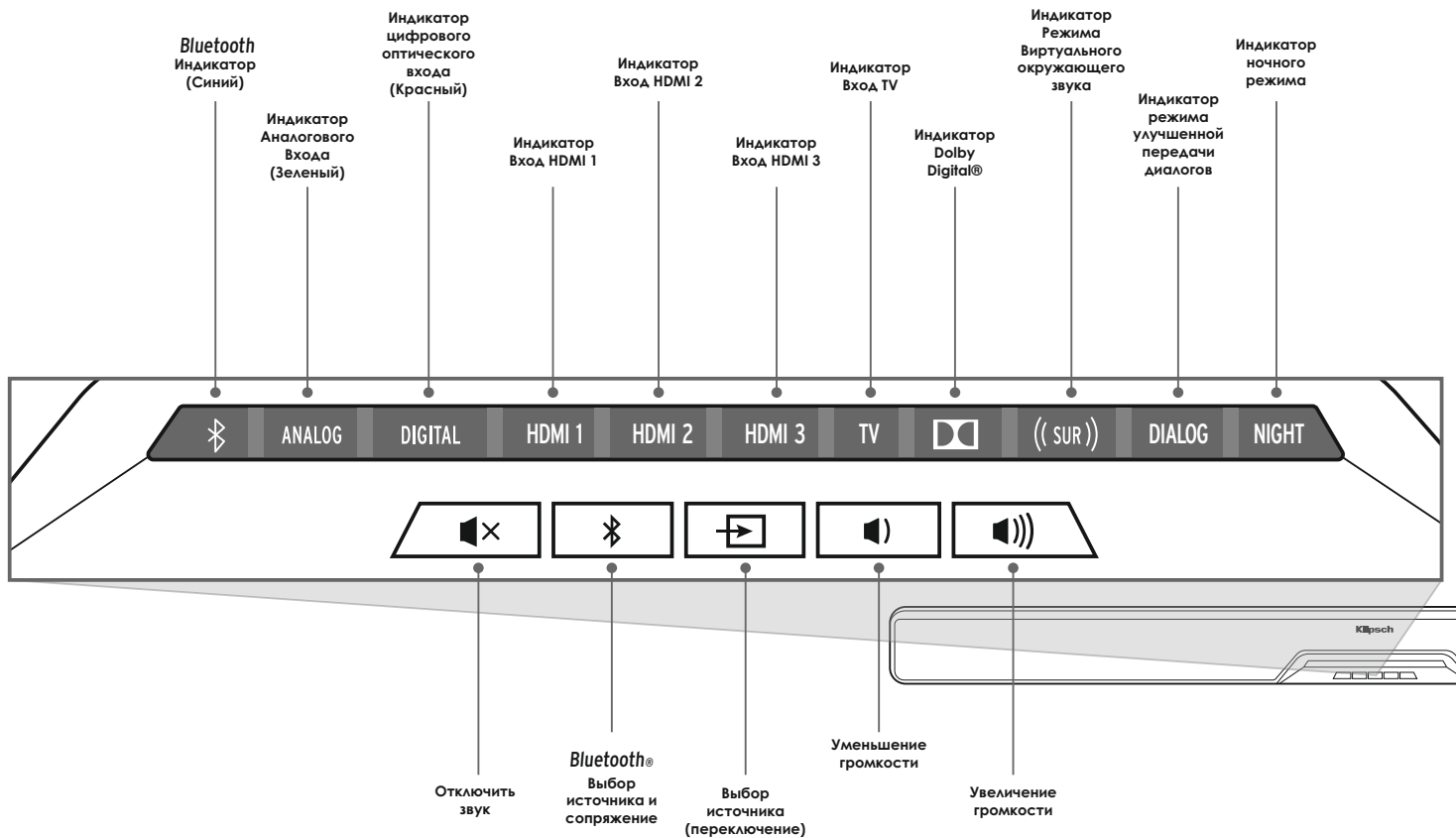

Отключить звук Sourdine Silenciador Stimmuschaltung Disattivazione audio Desativar áudio 静音	Bluetooth® Выбор источника и сопряжение Sélection de la source Bluetooth® et appariement Selección y vinculación de fuente Bluetooth® Bluetooth®-Quellenwahl und Pairing Selezione e associazione segnale Bluetooth® Seleção e emparelhamento de fonte Bluetooth® 电源选择与配对	Выбор источника (переключение) Sélection de la source (commutation) Selección de fuente (cíclica) Quellenwahl (Umschalten) Selezione segnale (in sequenza ciclica) Seleção da fonte (Alternar) 电源选择 (切换)	Уменьшение громкости Volume bas Bajada de volumen Leiser Riduzione volume Diminuir o volume 音量减小	Увеличение громкости Volume haut Subida de volumen Lauter Aumento volume Aumentar o volume 音量增大
---	--	---	---	--

Bluetooth® Индикатор (Синий) DEL Bluetooth (Bleu) LED de fuente Bluetooth (Azul) Bluetooth-LED (Blaue) LED segnale Bluetooth (Blaue) LED do Bluetooth (Azul) 蓝牙 LED 灯 (蓝色)	Индикатор Аналогового входа (Зеленый) DEL Analogique (Vert) LED de fuente analógica (Verde) Analog-LED (Grün) LED segnale analogico (Verde) LED analógico (Verde) 模拟 LED 灯 (绿)	Индикатор цифрового оптического входа (Красный) DEL Optique numérique (Rouge) LED de fuente óptica digital (Rojo) Digital-optische LED (Rote) LED segnale ottico digitale (Rosso) LED óptico digital (Vermelho) 数字光学 LED 灯 (红)	Индикатор Вход HDMI 1 DEL HDMI 1 Indicador LED de HDMI 1 HDMI-1-LED LED HDMI 1 LED HDMI 1 HDMI 1 LED	Индикатор Вход HDMI 2 DEL HDMI 2 Indicador LED de HDMI 2 HDMI-2-LED LED HDMI 2 LED HDMI 2 HDMI 2 LED	Индикатор Вход HDMI 3 DEL HDMI 3 Indicador LED de HDMI 3 HDMI-3-LED LED HDMI 3 LED HDMI 3 HDMI 3 LED
---	---	---	---	---	---

Индикатор Вход TV DEL Source TV Indicador LED de fuente de TV TV-Quellen-LED LED segnale TV LED de fonte - TV 电视电源 LED	Индикатор Dolby Digital® DEL Dolby Digital LED de Dolby Digital Dolby-Digital-LED LED segnale Dolby Digital LED Dolby Digital 杜比数字 LED 灯	Индикатор Режимы Виртуального окружающего звука DEL Mode ambiophonique virtuel LED de modalidad de surround virtual LED Virtueller Surroundmodus LED modalitá surround virtuale LED do modo surround virtual 虚拟环绕声模式 LED 灯	Индикатор режима улучшенной передачи диалогов DEL Mode d'égalisation d'accentuation vocale LED de modalidad de equalización de mejoramiento de voz LED ED-Modus für verbesserte Stimmen LED modalitá equalizzatore potenziamento vocale LED do modo de EQ de melhoria de voz 音效增强均衡器模式 LED 灯	Индикатор ночного режима DEL Mode nocturne LED de modalidad nocturna Nachtmodus-LED LED modalitá notturna LED do modo noturno 夜间模式 LED 灯
---	---	---	---	---

УСТАНОВКА ЗВУКОВОЙ ПАНЕЛИ

POSITIONNEMENT DE LA BARRÉ DE SON • UBICACIÓN DE LA BARRA DE SONIDO • SOUNDBAR-PLATZIERUNG • COLLOCAZIONE DEL SOUNDBAR • POSIÇÃO DA BARRA SONORA • 条形音箱布置

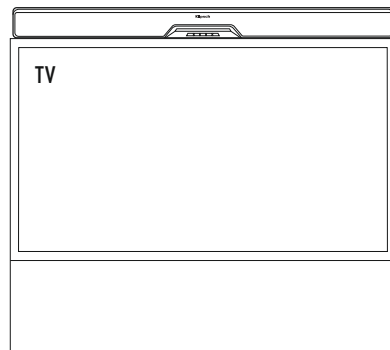
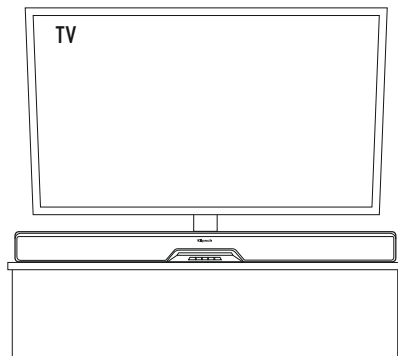
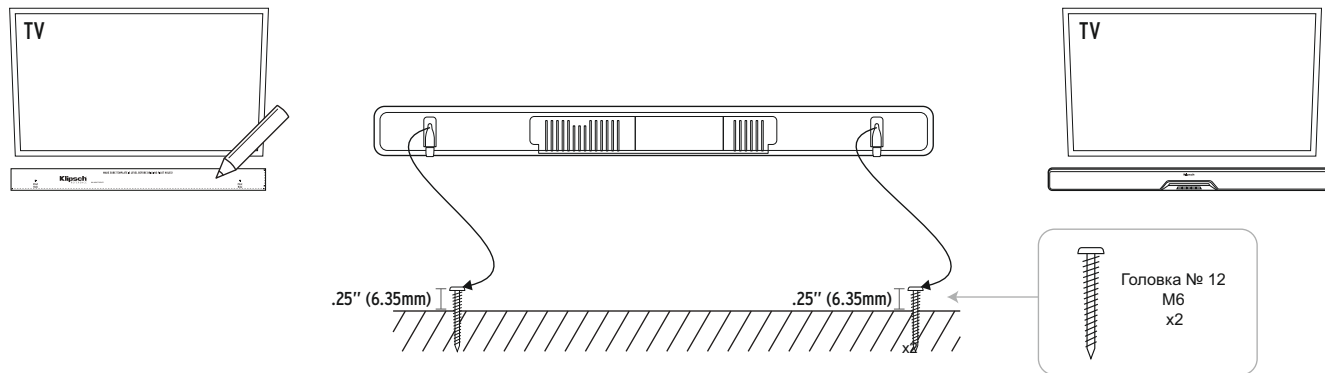

ПОДКЛЮЧЕНИЯ - HDMI-ARC

CONNEXIONS - HDMI-ARC • CONEXIONES - HDMI-ARC • ANSCHLÜSSE - HDMI-ARC • CONNESSIONI - HDMI-ARC • CONEXÕES - HDMI-ARC

Передача TV аудио сигнала на звуковую панель через стандартный вход TV HDMI невозможна. Звуковая панель RSB-6 получает TV аудио сигнал только через HDMI-ARC (с включенным CEC), оптическое или аналоговое подключение.

Une entrée TV HDMI de base ne transférera pas le signal audio TV vers la barre de son. La barre de son RSB-11 ne recevra l'audio TV qu'au moyen d'une connexion HDMI-ARC (avec CEC sur MARCHE (ON)), Optique ou Analogique.

Una entrada básica de HDMI de una TV no transfiere la señal de audio de la TV a la barra de sonido. La barra de sonido RSB-11 solo recibirá el audio de la TV a través de una conexión óptica o analógica de tipo HDMI-ARC (con el CEC encendido).

Ein einfacher HDMI-Eingang kann das TV-Audiosignal nicht an die Soundbar übertragen. Die RSB-11 Soundbar kann das das TV-Audiosignal nur über HDMI-ARC (bei aktiviertem CEC), eine optische oder analoge Verbindung empfangen.

Il normale input televisivo HDMI non permette di trasmettere i segnali audio televisivi alla soundbar. La soundbar RSB-11 riceve i segnali audio televisivi soltanto dai connettori HDMI-ARC (con CEC impostata su ON), ottici o analogici.

Uma entrada HDMI TV básica não transfere o sinal de áudio da TV para a barra de som. A barra de som RSB-11 recebe áudio da TV somente através de uma conexão HDMI-ARC (com CEC ligado), óptica ou analógica.

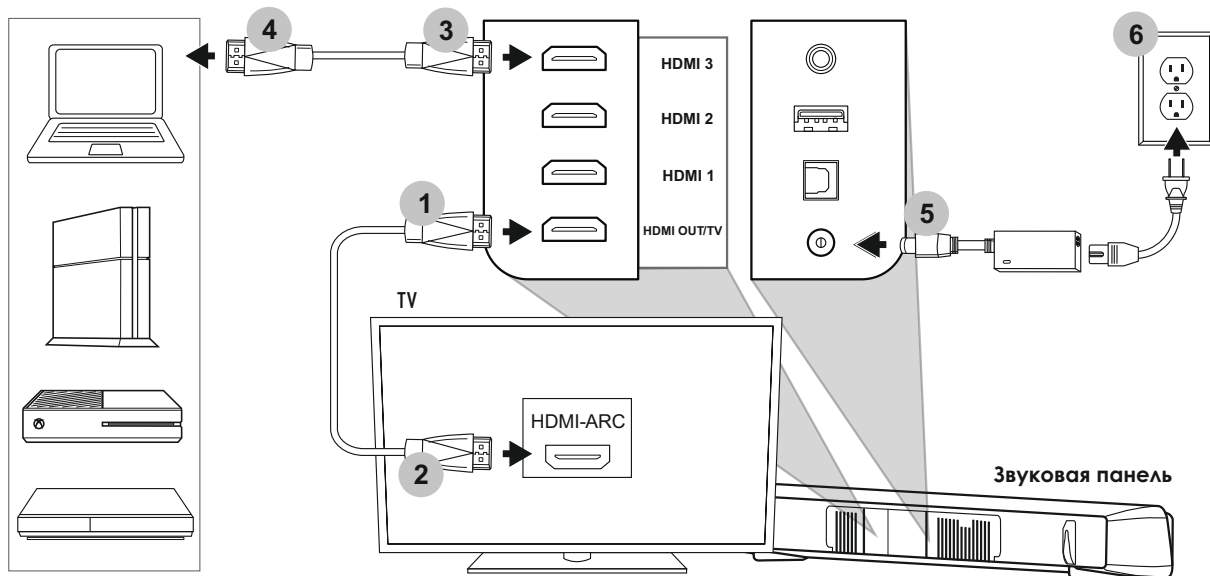

ВКЛЮЧИТЕ HDMI CEC (ПО УМОЛЧАНИЮ ВЫКЛЮЧЕН)

ALLUMER HDMI CEC (ÉTEINT PAR DÉFAUT) • ACTIVACIÓN DEL CEC DE HDMI (PREDETERMINADAMENTE DESACTIVADO) • HDMI-CEC EINSCHALTEN (NORMALERWEISE AUS) • ATTIVAZIONE DI HDMI CEC (DISATTIVATA PER IMPOSTAZIONE PREDEFINITA)
COMO LIGAR O HDMI CEC (DESLIGADO POR PADRÃO) • 开启 HDMI CEC 功能 (默认关闭)

1 Держите 3 секунды



Подержите 3 секунды

Appuyer pendant 3 secondes

Mantenga oprimido durante 3 segundos

3 Sekunden gedrückt halten

Tenere premuto per 3 secondi

Manter pressionado por 3 segundos

Индикатор текущего источника мигнет
La source active clignote

La fuente activa destella

Aktuelle Quelle blinkt

La sorgente in funzione lampeggia

A fonte atual piscará

2 Индикатор текущего источника мигнет 2 раза



Повторите данные шаги для отключения

Répétez les étapes pour éteindre

Repetita los pasos para desactivar

Zum Ausschalten Schritte wiederholen

Ripetere i passaggi per disattivare

Repita o mesmo procedimento para desligar

Индикатор текущего источника мигнет 3 раза

ПРИМЕЧАНИЕ CEC должен быть включен для передачи аудио сигнала через подключение HDMI-ARC

REMARQUE CEC doit être sur MARCHÉ (ON) pour activer l'audio sur une connexion HDMI-ARC.

NOTA El CEC debe estar encendido para permitir que el audio pase a través de una conexión de HDMI-ARC

HINWEIS CEC muss EINGESCHALTET sein, damit Audio über eine HDMI-ARC-Verbindung möglich ist

***N.B.:** per consentire la trasmissione dei segnali audio attraverso i connettori HDMI-ARC è necessario che la funzione CEC sia ON.

OBSERVAÇÃO O CEC deve estar ligado para permitir que o áudio seja transmitido através de uma conexão HDMI-ARC.

ВЫКЛЮЧИТЕ КОЛОНКИ ТЕЛЕВИЗОРА

MISE HORS TENSION DES HAUF-PARLEURS DU TÉLÉVISEUR • APAGADO DE LOS ALTAVOCES DEL TELEVISOR • TV-LAUTSPRECHER DEAKTIVIEREN • SPEGNIMENTO DEGLI ALTOPARLANTI DEL TELEVISORE
DESLIGUE OS ALTO-FALANTES DA TV • 关闭电视机扬声器



ИЛИ



ПОДКЛЮЧЕНИЯ - ЦИФРОВОЕ ОПТИЧЕСКОЕ (ЕСЛИ НА ТЕЛЕВИЗОРЕ НЕТ ОПТИЧЕСКОГО ВЫХОДА, СМ. СЛЕДУЮЩУЮ СТРАНИЦУ)

CONEXÕES - ÓTICA DIGITAL (SE A TV NÃO TIVER SAÍDA ÓTICA, CONSULTE A PRÓXIMA PÁGINA) • CONEXIONES - DIGITAL ÓPTICA (SI EL TELEVISOR NO TIENE SALIDA ÓPTICA, VEA LA PÁGINA SIGUIENTE.) • ANSCHLÜSSE - DIGITAL-OPTISCH (WENN TV KEINEN OPTISCHEN AUSGANG HAT, SIEHE NÄCHSTE SEITE) • CONNESSIONI - OTTICA DIGITALE (SE IL TELEVISORE NON HA UN'USCITA OTTICA, VEDERE ALLA PAGINA SUCCESSIVA) • CONEXÕES - ÓTICA DIGITAL (SE A TV NÃO TIVER SAÍDA ÓTICA, CONSULTE A PRÓXIMA PÁGINA) • 连接 - 数字光学 (如果电视没有光学输出, 请参见下一页)

**КАБЕЛЬ НЕ ВХОДИТ
В КОМПЛЕКТ**

CÂBLE NON INCLUS
NO SE INCLUYE EL CABLE
KABEL NICHT IM LIEFERUMFANG ENTHALTEN
CAVO NON INCLUSO
CAVO NÃO INCLuíDO
不包括电缆

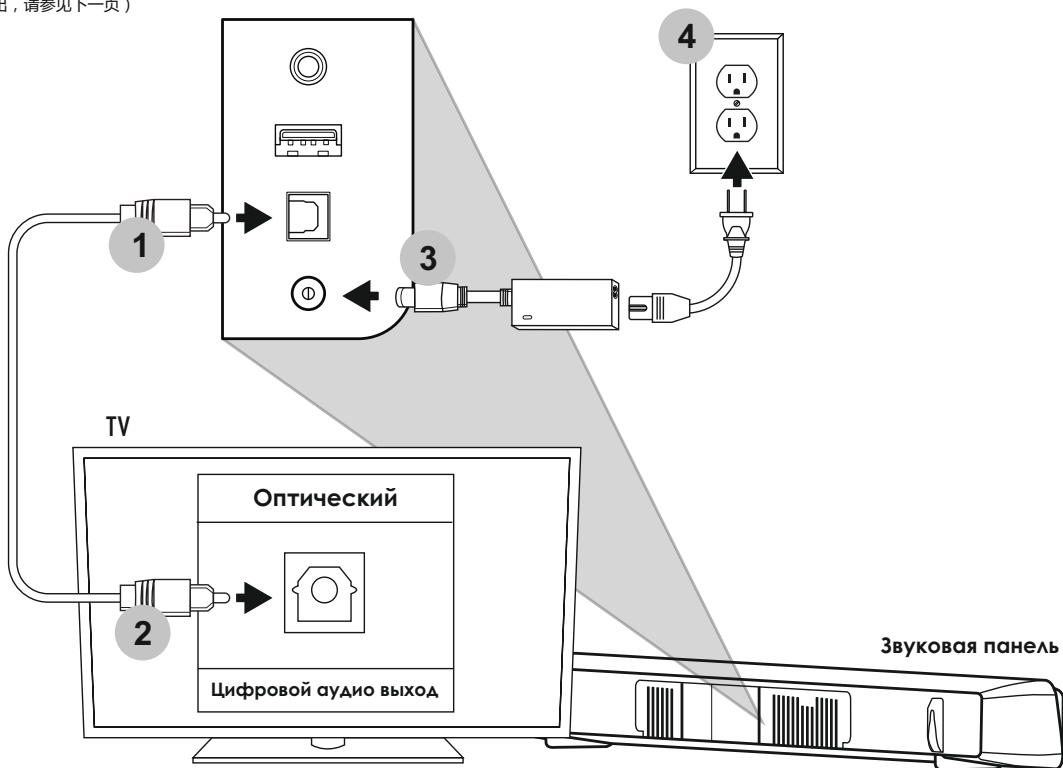

СОЕДИНЕНИЯ - ДОПОЛНИТЕЛЬНОЕ 3,5 мм

CONNEXIONS - AUXILIAIRE 3,5MM • CONEXIONES - 3.5 MM AUXILIAR • ANSCHLÜSSE - 3,5-MM-AUX • CONNESSIONI - INGRESSO AUSILIARIO DA 3,5 MM • CONEXÕES - AUXILIAR DE 3,5 MM • 连接 - 3.5MM 辅助电缆

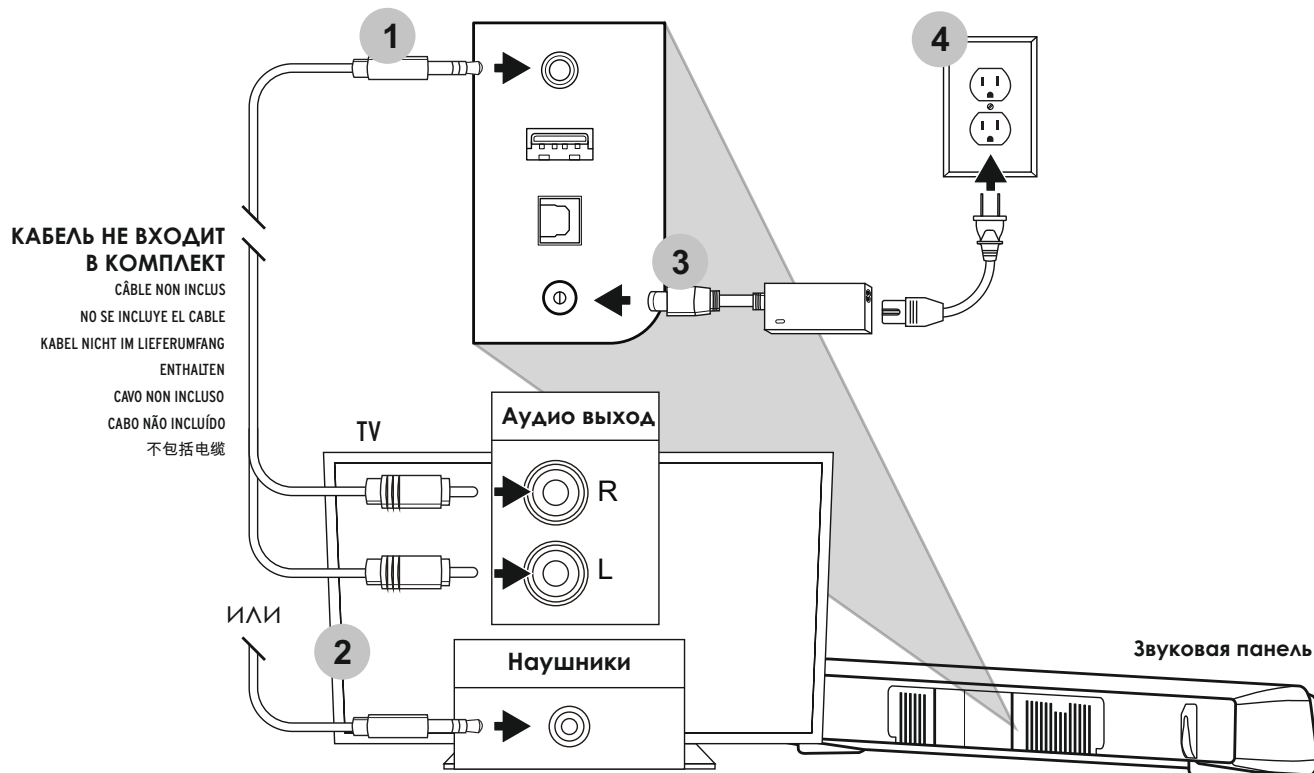

РАЗМЕЩЕНИЕ САБВУФЕРА

POSITIONNEMENT DU CAISSON DE GRAVES • UBICACIÓN DEL SUBWOOFER • SUBWOOFER-PLATZIERUNG • COLLOCAZIONE DEL SUBWOOFER • POSIÇÃO DO SUBWOOFER • 低音炮布置

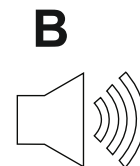
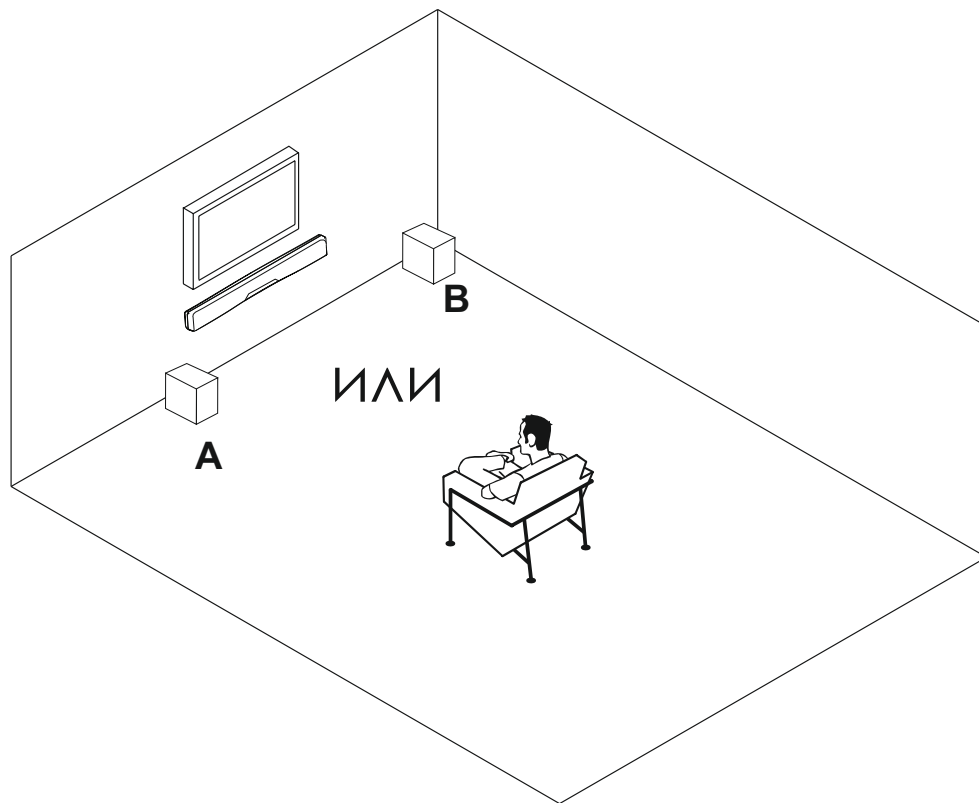

БЕСПРОВОДНОЕ ПОДКЛЮЧЕНИЕ САБВУФЕРА

CONNEXION SANS FIL DU CAISSON DE GRAVES • CONEXIÓN INALÁMBRICA DEL SUBWOOFER • DRAHTLOSE VERBINDUNG ZUM SUBWOOFER • CONNESSIONE WIRELESS CON IL SUBWOOFER • CONEXÃO SEM FIO DO SUBWOOFER • 低音炮无线连接

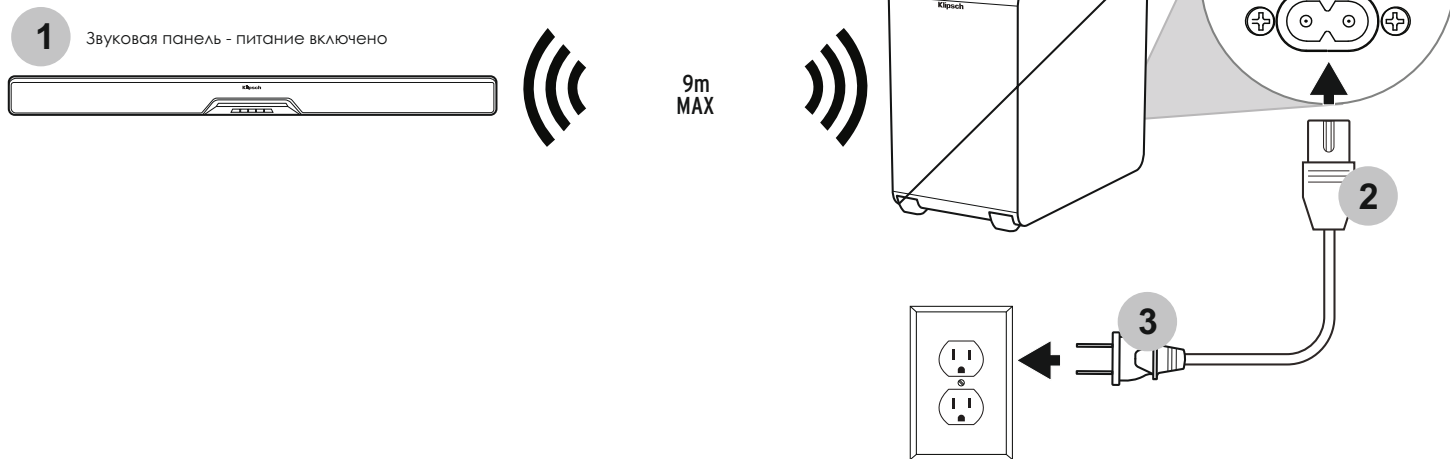

ПЕРЕПОДКЛЮЧЕНИЕ САБВУФЕРА

RECONNECTER • RECONECTAR • ERNEUT VERBINDEN • RICONNESSIONE • RECONECTAR • 重新连接

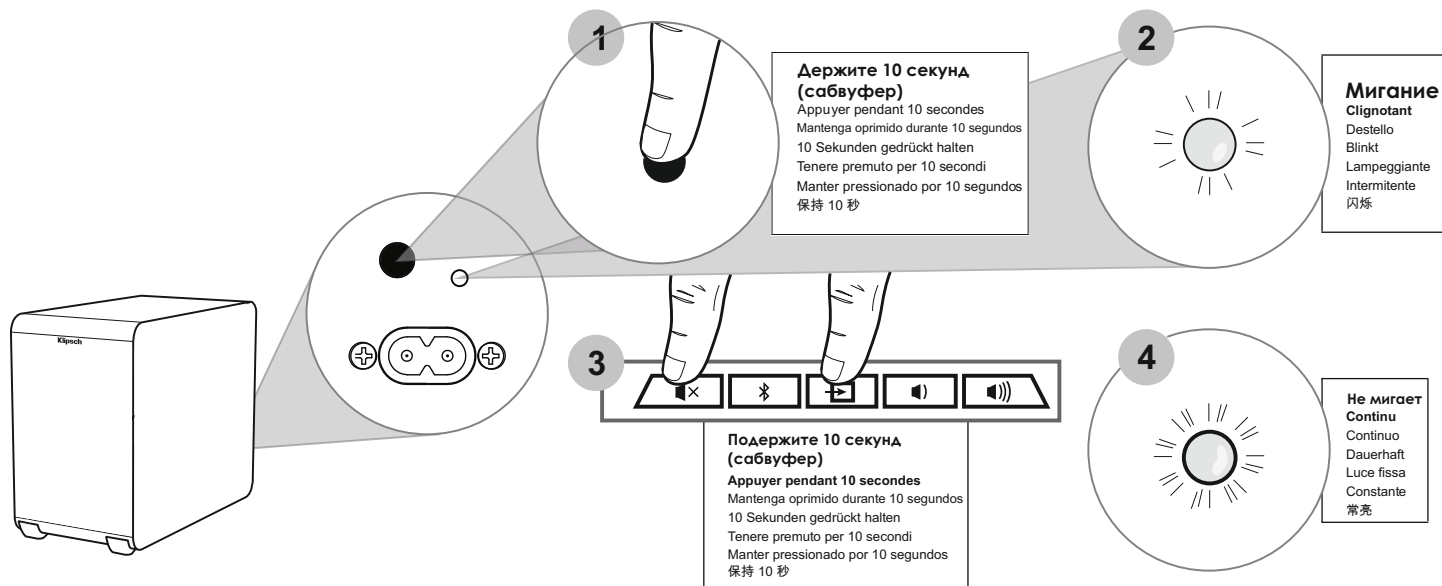

ДИСТАНЦИОННОЕ УПРАВЛЕНИЕ

TÉLÉCOMMANDE • CONTROL REMOTO • FERNBEDIENUNG • TELECOMANDO • CONTROLE REMOTO • 遥控器

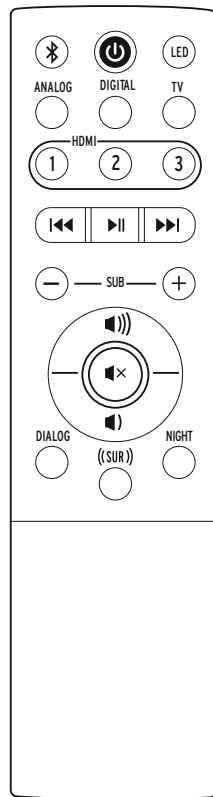



 Источник Bluetooth®
Выбор

 ВКЛ/ВЫКЛ

 Индикаторы ВКЛ/ВЫКЛ
(Звуковая панель)

 Улучшенная передача
диалогов
Режим ВКЛ/ВЫКЛ

 Виртуальное окружающее
звучание
Режим ВКЛ/ВЫКЛ

 Ночной режим ВКЛ/ВЫКЛ

ANALOG
 Источник аналогового
сигнала
Выбор

DIGITAL
 Цифровой оптический
Выбор источника

TV
 Выбор источника TV
сигнала(HDMI-ARC)

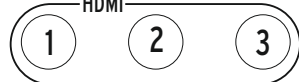
HDMI
 Выбор источника
HDMI сигнала

 Прокрутка назад
Воспроизведение/Пауза
Прокрутка вперед

 Уровень сабвуфера - вниз
Уровень сабвуфера - вверх

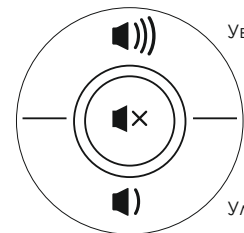
 Увеличить общую громкость
Отключить звук
Уменьшить общую громкость

Bluetooth® Выбор источника Sélection de la source Bluetooth® Selección de fuente Bluetooth® Bluetooth®-Quellenwahl Selezione segnale Bluetooth® Seleção de fonte Bluetooth® 蓝牙源选择	ВКЛ/ВЫКЛ Sous tension / Hors tension Encendido / Apagado Ein / Aus Acceso / Spento Ligar / Desligar 开/关	Индикаторы ВКЛ/ВЫКЛ (Звуковая панель) Volume haut - Caisson de graves Subida de volumen - Subwoofer Lauter - Subwoofer Aumento volume - Subwoofer Aumentar o volume- Subwoofer 音量增大	Выбор источника аналогового сигнала Sélection de la source analogique Selección de fuente analógica Analog-Quellenwahl Selezione segnale analogico Seleção de fonte analógica 模拟源选择	Выбор источника цифрового оптического сигнала Sélection de la source optique numérique Selección de fuente óptica digital Digital-optische Quellenwahl Selezione segnale ottico digitale Seleção de fonte ótica digital 数字光学源选择	Выбор источника TV сигнала Sélection de la source TV Selección de fuente Televisor TV-Quellenwahl Selezione segnale TV Seleção de fonte TV 电视源选择
--	--	--	--	--	---

Режим диалогового расширения ВКЛ/ВЫКЛ Marche/Arrêt Mode d'égalisation d'accentuation vocale Activación/desactivación de equalización de mejoramiento de voz EQ-Modus für verbesserte Stimmen Ein/Aus Equalizzatore potenziamento vocale On/Off Ativar/desativar o modo de melhoria de voz 音效增强均衡器开/关	Режим виртуального окружения ВКЛ/ВЫКЛ Marche/Arrêt Mode ambiophonique virtuel Activación/desactivación de modalidad de surround virtual Virtueler Surroundmodus Ein/Aus Modalità surround virtuale On/Off Ativar/desativar o modo surround virtual 虚拟环绕声模式开/关	Ночной режим ВКЛ/ВЫКЛ Marche/Arrêt Mode nocturne Activación/desactivación de modalidad nocturna Nachtmodus Ein/Aus Modalità notturna On/Off Ativar/desativar o modo noturno 夜间模式开/关	Выбор источника HDMI сигнала Sélection de la source HDMI Selección de fuente HDMI HDMI Quellenwahl Selezione segnale HDMI Seleção de fonte HDMI HDMI 源选择
---	--	--	---

Прокрутка назад Reculer Retroceso de pista Voriger Titel Brano precedente Retroceder 快退	Воспроизведение/Пауза Lecture/pause Reproducción/pausa Wiedergabe/Pause Riproduzione / Pausa Reproduzi/Pausar 播放/暂停	Прокрутка вперед Avancer Avance de pista Nächster Titel Brano successivo Avançar 快进	Уровень сабвуфера - вниз Volume bas - Caisson de graves Bajada de volumen - Subwoofer Leiser - Subwoofer Riduzione volume - Subwoofer Diminuir o volume - Subwoofer 音量减小	Уровень сабвуфера - вверх Volume haut - Caisson de graves Subida de volumen - Subwoofer Lauter - Subwoofer Aumento volume - Subwoofer Aumentar o volume- Subwoofer 音量增大	Увеличить общую громкость Volume haut Subida de volumen Lauter Aumento volume Aumentar o volume 音量增大	Отключить звук Sourdine Silenciador Stummschaltung Disattivazione audio Desativar áudio 静音	Уменьшить общую громкость Volume bas Bajada de volumen Leiser Riduzione volume Diminuir o volume 音量减小
--	--	--	---	--	---	---	--

SURROUND MODES

MODES AMBIPHONIQUES • MODALIDADES SURROUND • SURROUND-MODI • MODALITÀ SURROUND • MODOS SURROUND • 环绕声模式



DOLBY AUDIO™

- Активен только при получении цифрового сигнала Dolby®
- Произведено по лицензии Dolby Laboratories. Символы Dolby, Dolby Audio и double-D являются товарными знаками Dolby Laboratories

DOLBY AUDIO™

- Actif seulement avec réception d'un signal Dolby Digital

DOLBY AUDIO™

- Activa solo cuando hay señal Dolby Digital

((SUR))

РЕЖИМ ВИРТУАЛЬНОГО ОКРУЖАЮЩЕГО ЗВУКА

- Настройка Klipsch DSP
- Независимо от параметров эквалайзера
- Может быть **ВКЛ** независимо от статуса Dolby Digital

MODE AMBIPHONIQUE VIRTUEL

- DSP personnalisé de Klipsch
- Indépendant des réglages d'égaliseur (Naturel, accentuation vocale, nocturne)
- Peut être en marche indépendamment du statut Dolby Digital

MODALIDAD DE SURROUND VIRTUAL

- de Klipsch
- Independiente de las configuraciones de equalización (natural, mejoramiento de voz, nocturna)
- Puede estar activa independientemente del estado de Dolby Digital

DIALOG

РЕЖИМ УЛУЧШЕННОЙ ПЕРЕДАЧИ ДИАЛОГОВ

- Оптимизирует эквалайзер под передачу диалогов
- Может быть **ВКЛ** независимо от режим Dolby или режима виртуального окружения
- Одновременно может быть активен только один профиль эквалайзера (естественный, улучшенная передача диалогов или ночной)

MODE D'ÉGALISATION D'ACCENTUATION VOCALE

- Optimise l'égalisation pour les dialogues
- Peut être en marche indépendamment du statut Dolby Digital
- Seulement un profil d'égalisation actif à la fois (Naturel, accentuation vocale ou nocturne)

MODALIDAD DE ECUALIZACIÓN DE MEJORAMIENTO DE VOZ

- Optimiza la equalización para el diálogo
- Puede estar activa independientemente del estado de Dolby Digital
- Puede haber solo un perfil de equalización activo a la vez (natural, mejoramiento de voz, nocturno)

NIGHT

НОЧНОЙ РЕЖИМ

- Сужает динамический диапазон
- Сабвуер выключен
- Может быть **ВКЛ** независимо от режим Dolby или режима виртуального окружающего звучания
- Одновременно может быть активен только один профиль эквалайзера

MODE NOCTURNE

- Réduit la gamme dynamique
- Haut-parleur d'extrêmes graves désactivé
- Peut être en marche indépendamment du statut Dolby Digital
- Seulement un profil de equalisation actif à la fois (Naturel, accentuation vocale ou nocturne)

MODALIDAD NOCTURNA

- Reduce el rango dinámico
- Subwoofer APAGADO
- Puede estar activa independientemente del estado de Dolby Digital
- Puede haber solo un perfil de equalización activo a la vez (natural, mejoramiento de voz, nocturno)



DOLBY AUDIO™

- Nur bei Empfang eines Dolby-Digital-Signals aktiv

DOLBY AUDIO™

- Attiva solo se viene ricevuto un segnale Dolby Digital

DOLBY AUDIO™

- Ativo somente durante a recepção de um sinal Dolby Digital

DOLBY AUDIO™

- 仅当收到杜比数字信号时才有效

((SUR))

VIRTUELLER SURROUNDMODUS

- Klipsch Spezial-DSP
- Unabhängig von EQ-Einstellungen (Natürlich, verbesserte Stimme, Nacht)
- Kann unabhängig vom Dolby-Digital-Status EIN sein

MODALITÀ SURROUND VIRTUALE

- DSP personalizzato Klipsch
- Indipendente dalle impostazioni dell'equalizzatore (Naturale, Potenziamento vocale, Notturna)
- Può essere On indipendentemente dallo stato Dolby Digital

MODO SURROUND VIRTUAL

- DSP personalizado da Klipsch
- Independente das configurações do EQ (Natural, Voz melhorada, Noturno)
- Pode estar ATIVADO independentemente do status do Dolby Digital

虚拟环绕声模式

- Klipsch DSP 定制
- 独立于均衡器设置 (自然、音效增强、夜间)
- 不管杜比数字状态如何, 均可“打开”

IALOG

EQ-MODUS VERBESSERTE STIMME

- Optimiert EQ für Dialog
- Kann unabhängig vom Dolby-Digital-Status EIN sein
- Es kann jeweils nur ein EQ-Profil aktiv sein (Natürlich, verbesserte Stimme, Nacht)

MODALITÀ EQUALIZZATORE POTENZIAMENTO VOCALE

- Ottimizza l'equalizzatore per i dialoghi
- Può essere On indipendentemente dallo stato Dolby Digital
- Solo un profilo alla volta dell'equalizzatore è attivo (Naturale, Potenziamento vocale, Notturna)

MODO DE EQ DE MELHORIA DE VOZ

- Otimize a EQ para diálogos
- Pode estar ATIVADO independentemente do status do Dolby Digital
- Somente um perfil de EQ ativo de cada vez (Natural, Voz melhorada ou Noturno)

音效增强均衡器模式

- 优化均衡器, 以实现模拟效果
- 不管杜比数字状态如何, 均可“打开” (ON)

NIGHT

NACHTMODUS

- Reduziert Dynamikbereich
- Kann unabhängig vom Dolby-Digital-Status EIN sein
- Subwoofer aus
- Es kann jeweils nur ein EQ-Profil aktiv sein (Natürlich, verbesserte Stimme, Nacht)

MODALITÀ NOTTURNA

- Riduce la gamma dinamica
- Subwoofer spento
- Può essere On indipendentemente dallo stato Dolby Digital
- Solo un profilo alla volta dell'equalizzatore è attivo (Naturale, Potenziamento vocale, Notturna)

MODO NOTURNO

- Reduz a faixa dinâmica
- Subwoofer desligado
- Pode estar ATIVADO independentemente do status do Dolby Digital
- Somente um perfil de EQ ativo de cada vez (Natural, Voz melhorada ou Noturno)

夜间模式

- 缩小动态范围
- 低音炮关闭
- 不管杜比数字状态如何, 均可“打开” (ON)
- 一次仅限一种均衡器模式有效 (自然、音效增强或夜间模式)

БЕСПРОВОДНАЯ ТЕХНОЛОГИЯ *BLUETOOTH*

TECNOLOGÍA INALÁMBRICA *BLUETOOTH*® • CONFIGURACIÓN DE TECNOLOGIA WIRELESS *BLUETOOTH*® • DRAHTLOSE *BLUETOOTH*®-TECHNOLOGIE-SETUP CONFIGURAZIONE TECNOLOGIA WIRELESS • *BLUETOOTH*® CONFIGURAÇÃO DE TECNOLOGIA SEM FIO *BLUETOOTH*® • *BLUETOOTH*® 蓝牙无线电技术

СОПРЯЖЕНИЕ
CONNEXION
CONEXIÓN
VERBINDEN
COLLEGAMENTO
CONECTAR
连接

1

Подержите 3 секунды
Appuyer pendant 3 secondes
Mantenga oprimido durante 3 segundos
3 Sekunden gedrückt halten
Tenere premuto per 3 secondi
Manter pressionado por 3 segundos

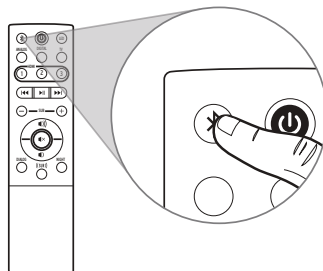

ИЛИ

OU
O BIEN
ODDER
OPPURE
OU
或

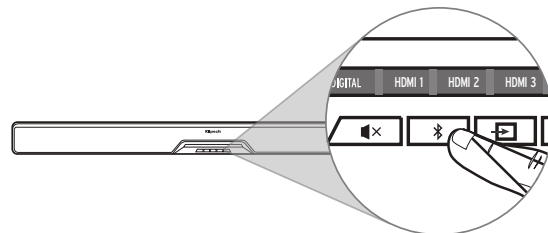

2

Мигание

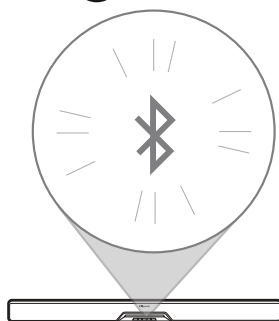

Мигание

Clignotant
Destello
Blinkt
Lampeggiante
Intermittente
闪烁

3



4



5

Не мигает

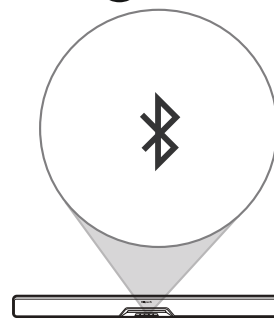

Не мигает
Continuo
Continuo
Dauerhaft
Luce fissa
Constante
常亮

Только для примера. У Вас может быть другое устройство

• À titre d'exemple seulement. Votre appareil peut être différent. • Este es solo un ejemplo. Es posible que su dispositivo sea diferente. • Nur als Beispiel. Ihr Gerät kann anders aussehen
• Solo a titolo esemplificativo. Lo specifico dispositivo può essere diverso. • Apenas para exemplo. O dispositivo pode ser diferente. • 仅为示例 实际设备可能有所不同

БЕСПРОВОДНАЯ ТЕХНОЛОГИЯ *BLUETOOTH*

TECNOLOGÍA INALÁMBRICA *BLUETOOTH*® • CONFIGURACIÓN DE TECNOLOGIA WIRELESS • *BLUETOOTH*®DRAHTLOSE • *BLUETOOTH*®TECHNOLOGIE-SETUP • CONFIGURAZIONE TECNOLOGIA WIRELESS *BLUETOOTH*® • CONFIGURAÇÃO DE TECNOLOGIA SEM FIO *BLUETOOTH*® • *BLUETOOTH*® 蓝牙无线电子技术

ПЕРЕПОДКЛЮЧЕНИЕ
RECONNECTER
RECONNECTAR
ERNEUT VERBINDEN
RICONNESSIONE
RECONNECTAR

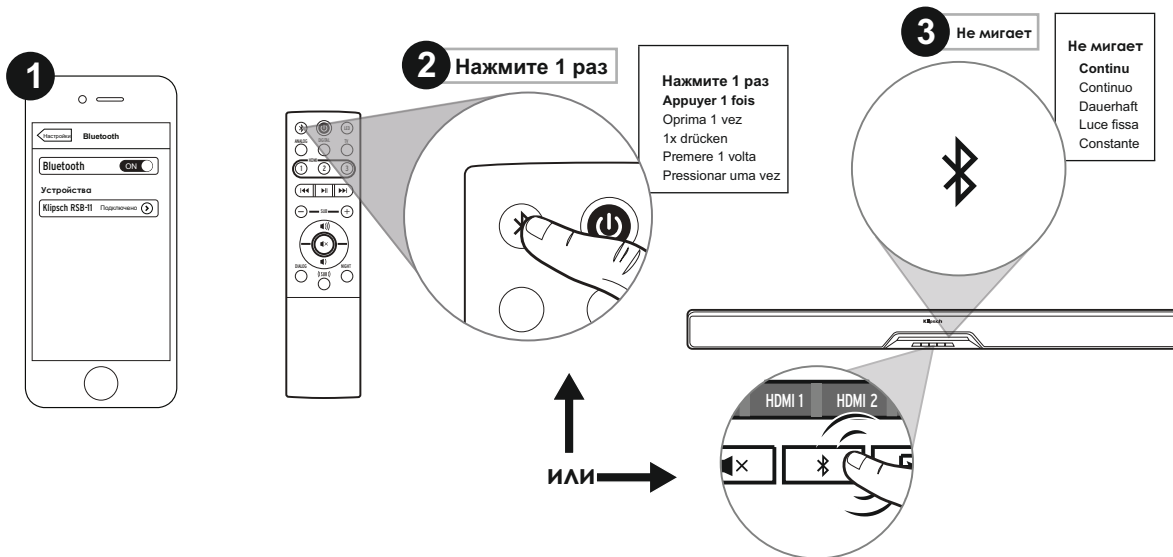

TECNOLOGIA WIRELESS >> ANALOG >> DIGITAL >> **BLUETOOTH** >> ANALOG >> DIGITAL

ДИСТАНЦИОННОЕ УПРАВЛЕНИЕ ОТ ТЕЛЕВИЗОРА

PROGRAMMATION À DISTANCE DU TÉLÉVISEUR • PROGRAMACIÓN DEL CONTROL REMOTO DEL TELEVISOR • PROGRAMMIEREN DER TV-FERNBEDIENUNG • PROGRAMMAZIONE CON IL TELECOMANDO TV • PROGRAMAÇÃO DO CONTROLE REMOTO DA TV • 电视机遥控器编程

Если вы хотите использовать пульт телевизора для управления звуковой панелью, вы можете запрограммировать звуковую панель для приема команд с вашего телевизора

Si vous souhaitez utiliser la télécommande du téléviseur pour contrôler la barre de son, vous pouvez programmer la barre de son pour recevoir des commandes depuis votre télécommande TV.

Si desea controlar la barra de sonido con el control remoto del televisor, puede programar la barra de sonido para que acepte los comandos del control remoto del televisor.

Wenn Sie die Soundbar mit der TV-Fernbedienung kontrollieren wollen, können Sie diese darauf programmieren, Befehle von Ihrer TV-Fernbedienung zu empfangen.

Se si desidera usare il telecomando del televisore per controllare il SoundBar, è possibile programmare appropriatamente il SoundBar.

É possível programar a barra de som para aceitar os comandos do controle remoto da TV.

如果您想要使用电视遥控器控制条形音箱，则可条形音箱编程为从电视遥控器接收命令。

1 Подержите 3 секунды



2 Индикатор текущего источника мигнет *



3 Нажмите 1 раз, чтобы запрограммировать**



4 Текущий источник выключится *



5 Нажмите увеличить громкость 1 раз **

6 Индикатор текущего источника мигнет 3 раза *

7 Индикатор текущего источника не мигает *



12 in. (25cm)

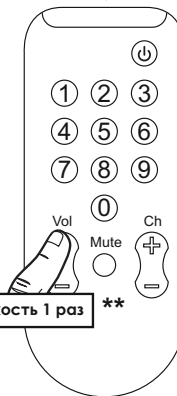

😊 Пульт дистанционного управления телевизором

☹️ Кабельный пульт

<p>1 Подержите 3 секунды Appuyer sur la Sourdine pendant 3 secondes Mantenga oprimido el silenciador durante 3 segundos Stummschaltung 3 Sekunden gedrückt halten Tenere premuto il pulsante Silenziamento per 3 secondi Manter pressionado o botão desligar áudio por 3 segundos</p>	<p>2 Индикатор текущего источника мигнет La source active clignote La fuente activa destella Aktuelle Quelle blinkt La sorgente in funzione lampeggia A fonte atual piscará</p>	<p>3 Нажмите 1 раз, чтобы запрограммировать Appuyer 1 fois pour programmer Oprima una vez para programar 1x drücken, um zu programmieren Press una volta per programmare Pressionar uma vez para programar</p>	<p>4 Текущий источник выключится La source active s'éteint La fuente activa se apaga Aktuelle Quelle abgeschaltet La sorgente si disinsenisce A fonte atual desligará</p>
---	--	---	--

<p>5 Нажмите увеличить громкость 1 раз Appuyer sur Volume haut 1 fois Oprima la subida de volumen una vez Lauter-Taste 1x drücken Premere una volta il pulsante di aumento volume Pressionar uma vez o botão Volume +</p>	<p>6 Индикатор текущего источника мигнет 3 раза La source active clignote 3 fois La fuente activa destella 3 veces Aktuelle Quelle blinkt 3x La sorgente in funzione lampeggia tre volte A fonte atual piscará 3 vezes</p>	<p>7 Индикатор текущего источника не мигает * Source active continue La fuente activa brilla fijamente Aktuelle Quelle leuchtet dauerhaft Il sorgente in funzione sorgente in funzione rimane accesa Fonte atual acesa</p>
---	---	--

*** Будут задействованы только индикаторы активных источников**

Seules les DEL de sources actives à ce moment seront affectées
Se efectúan solo las funciones de los indicadores LED activos en el momento
Betrifft nur die momentan aktiven Quell-LEDs
Solo i LED del segnale attivi al determinato istante segneranno
Somente os LEDs das fontes ativos no momento serão afetados

**** Для программирования кнопок уменьшения громкости и отключения звука повторите описанные шаги, в шагах 3 и 5 используйте кнопку, которую вы хотите запрограммировать.**

Pour régler les boutons de Volume bas et de Sourdine, répéter les étapes indiquées et remplacez les étapes 3 et 5 par le bouton que vous souhaitez programmer.
Para programar los botones de bajada de volumen y de silenciador, repita los pasos indicados y sustituya el botón de los pasos 3 y 5 por el botón que desea programar.
Um die Leiser- und Stummschaltungs-Tasten zu programmieren, die gezeigten Schritte wiederholen und Schritte 3 und 5 mit der zu programmierenden Taste ersetzen.
Per programmare i pulsanti Riduzione volume e Silenziamento, ripetere i passaggi illustrati e sostituire i passaggi 3 e 5 con il pulsante che si desidera programmare.
Para programar os botões de diminuir o volume e desligar o áudio, repita os passos indicados e substitua as etapas 3 e 5 com o botão que deseja programar.

КОДЫ ДИСТАНЦИОННОГО УПРАВЛЕНИЯ (ДЛЯ УНИВЕРСАЛЬНЫХ ИЛИ КАБЕЛЬНЫХ ПУЛЬТОВ)

RCA*	41609 ИЛИ 43915
DIRECTV	31609 ИЛИ 31023
XFINITY**	31309 ИЛИ 31023
ЯРКИЙ ДОМ	288
AT&T (СЕРЕБРИСТЫЙ)	5156 ИЛИ 5023
AT&T (ЧЕРНЫЙ)	5156

* НЕОБХОДИМА КНОПКА AUDIO/AUX ИЛИ AUDIO SB

** КРАСНАЯ СРЕДНЯЯ КНОПКА

ПРИМЕЧАНИЕ: НЕ ВСЕ УНИВЕРСАЛЬНЫЕ ПУЛЬТЫ ДИСТАНЦИОННОГО УПРАВЛЕНИЯ СОВМЕСТИМЫ

HEX КОДЫ - НАБОР 1	
УВЕЛИЧЕНИЕ ГРОМКОСТИ	0x 856A 9F60
УМЕНЬШЕНИЕ ГРОМКОСТИ	0x 856A 9E61
ОТКЛЮЧИТЬ ЗВУК	0x 856A 9966

HEX КОДЫ - НАБОР 3	
УВЕЛИЧЕНИЕ ГРОМКОСТИ	0x A55A 0AF5
УМЕНЬШЕНИЕ ГРОМКОСТИ	0xA55A 0BF4
ОТКЛЮЧИТЬ ЗВУК	0x A55A 12ED

HEX КОДЫ - НАБОР 4	
УВЕЛИЧЕНИЕ ГРОМКОСТИ	0x859A817E
УМЕНЬШЕНИЕ ГРОМКОСТИ	0x859A827D
ОТКЛЮЧИТЬ ЗВУК	0x859A8778

Индикатор ВКЛ/ВЫКЛ

DEL MARCHÉ/ARRÊT • ENCENDIDO/APAGADO DE INDICADORES LED • LED ANAUS • LED ACCESO/SPENTO • LED LIGA/DESLIGA • LED

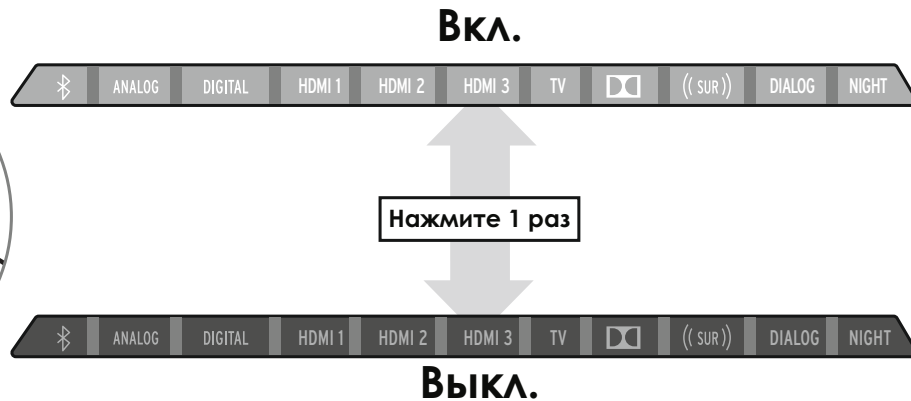
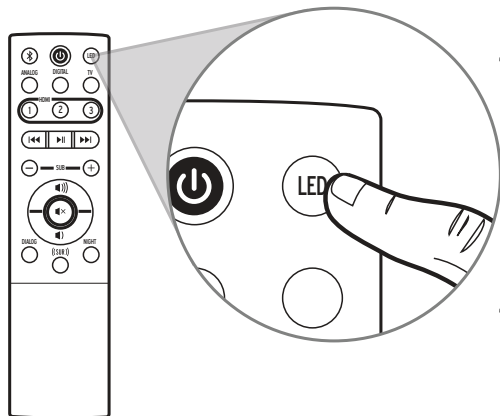

Нажмите 1 раз

Appuyer 1 fois

Oprima 1 vez

1x drücken

Premere 1 volta

Pressionar uma vez

ВКЛ/ВЫКЛ

Sous tensio / Hors tension

Encendido / Apagado

Ein / Aus

Acceso / Spento

Ligar / Desligar

ПРИМЕЧАНИЕ: Индикаторы отключатся через 5 секунд простоя

REMARQUE : Les DEL s'éteindront après 5 secondes d'inactivité

NOTA: Los indicadores LED se apagan después de 5 segundos de inactividad

HINWEIS: LEDs schalten sich nach 5 Sekunden Inaktivität aus

NOTA: i LED si spegneranno dopo 5 secondi di inattività.

OBSERVAÇÃO: Os LEDs desligarão depois de 5 segundos de inatividade

СБРОС ЗАВОДСКИХ НАСТРОЕК

RÉINITIALISATION • RESTABLECIMIENTO DE FÁBRICA • RÜCKSETZUNG AUF WERKSEINSTELLUNG • RIPRISTINO IMPOSTAZIONI DI FABBRICA • RESTABELECIMENTO DAS CONFIGURAÇÕES DE FÁBRICA • 恢复出厂设置

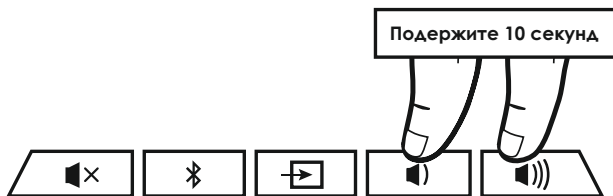

Подержите 10 секунд
Appuyer pendant 10 secondes
Mantenga oprimido durante 10 segundos
10 Sekunden gedrückt halten
Tenere premuto per 10 secondi
Manter pressionado por 10 segundos

Очищает журнал сопряжения Bluetooth® и запрограммированные пользователем ИК команды

Efface l'historique d'appariement Bluetooth® et les commandes IR programmées par l'utilisateur

Borra el historial de sincronización de Bluetooth® y los comandos programados por el usuario

Löscht Bluetooth®-Kupplungsdaten und benutzerprogrammierte IR-Befehle

Vengono cancellati la cronologia delle associazioni Bluetooth® e i comandi programmati dall'utente sul telecomando a infrarossi

Limpa o histórico de pareamento Bluetooth® e os comandos de IR programados pelo usuário

清除蓝牙 配对历史记录及用户编程的指令。

УХОД И ОЧИСТКА

ENTRETIEN ET NETTOYAGE • CUIDADO Y LIMPIEZA • PFLEGE UND REINIGUNG • CURA E PULIZIA • CUIDADOS E LIMPEZA • 保养与清洁

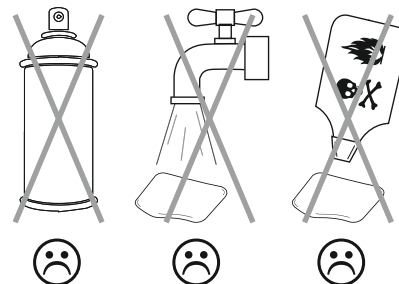
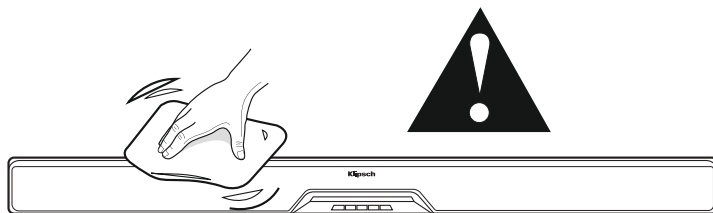

Klipsch®

KEEPERS OF THE SOUND

3502 WOODVIEW TRACE, INDIANAPOLIS, IN, USA

KLIPSCH.COM

©2016, Klipsch Group, Inc. Klipsch Group, Inc. полностью принадлежит Vox International Corporation.

Klipsch и Keepers of the Sound являются товарными знаками Klipsch Group, Inc., зарегистрированной в США и других странах.

Словосочетание *Bluetooth*® является зарегистрированным товарным знаком, принадлежащим Bluetooth SIG, Inc., и любое использование этого знака Klipsch Group, Inc. осуществляется по лицензии.

Произведено по лицензии Dolby Laboratories. Символы Dolby, Dolby Audio и double-D являются товарными знаками Dolby Laboratories.

DTS и Play-Fi являются зарегистрированными товарными знаками DTS, Inc.