

plus

**rega**

World class hi-fi made in England.

English: For user instructions in your language, please visit [www.rega.co.uk](http://www.rega.co.uk) and go to the download section of your chosen product page.

Français: Pour obtenir les instructions aux utilisateurs dans votre langue, veuillez visiter [www.rega.co.uk](http://www.rega.co.uk) et vous rendre dans la section téléchargement de la page de votre produit choisi.

Deutsch: Eine Gebrauchsanleitung in Ihrer Sprache finden Sie auf [www.rega.co.uk](http://www.rega.co.uk) im Download-Bereich der Seite zu dem von Ihnen gewählten Produkt.

Italiano: Puoi trovare le istruzioni d'uso su [www.rega.co.uk](http://www.rega.co.uk) cliccando sulla sezione Download della pagina del prodotto scelto.

Español: Para instrucciones del usuario en su idioma, por favor visite [www.rega.co.uk](http://www.rega.co.uk) y vaya a la sección de descargas de la página del producto que ha elegido.

Português: Para instruções do utilizador no seu idioma, visite [www.rega.co.uk](http://www.rega.co.uk) e entre na secção de transferências da página do produto escolhido.

Nederlands: Ga voor verdere instructies in uw taal naar [www.rega.co.uk](http://www.rega.co.uk) en vervolgens naar de downloadsectie van de productpagina van uw keuze.

Dansk: Find brugsvejledningen på dit sprog ved at gå til [www.rega.co.uk](http://www.rega.co.uk) og fortsætte til downloadafsnittet på siden for det produkt, du har valgt.

Svenska: För bruksanvisning på ditt språk, besök [www.rega.co.uk](http://www.rega.co.uk) och gå till nedladdningssektionen på din valda produktsida.

Polski: Instrukcje użytkowania w danym języku są dostępne na stronie [www.rega.co.uk](http://www.rega.co.uk), gdzie można ściągnąć część strony, której dotyczy wybrany produkt.



## Setting Up Your Planar 1 Plus

- Carefully unpack the turntable, always keeping it upright.
- Check the belt is fitted around the drive pulley (A) and sub-platter (B).
- Remove the packing card (C) from beneath the sub-platter (B) and fit the platter (1) and mat.
- Push the balance weight (4) fully onto the rear of the tonearm (3) until it reaches the stop point as shown (D).
- Connect the phono output to an appropriate line level input (see page 2).
- Connect the power supply to the rear of the turntable (see page 2).
- Carefully remove the stylus guard from the cartridge (2).
- Turn on the Planar 1 Plus via the on/off switch located on the underside of the plinth (5).
- Change the speed by moving the drive belt from the 33 1/2 and 45 steps of the pulley (A).
- The RB110 tonearm (3) is preset for bias adjustment, no other set-up is required.

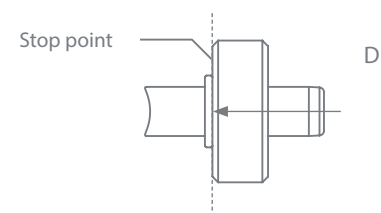
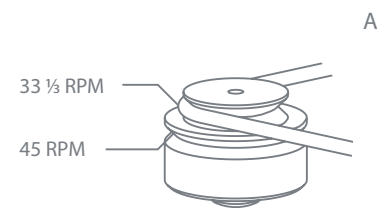
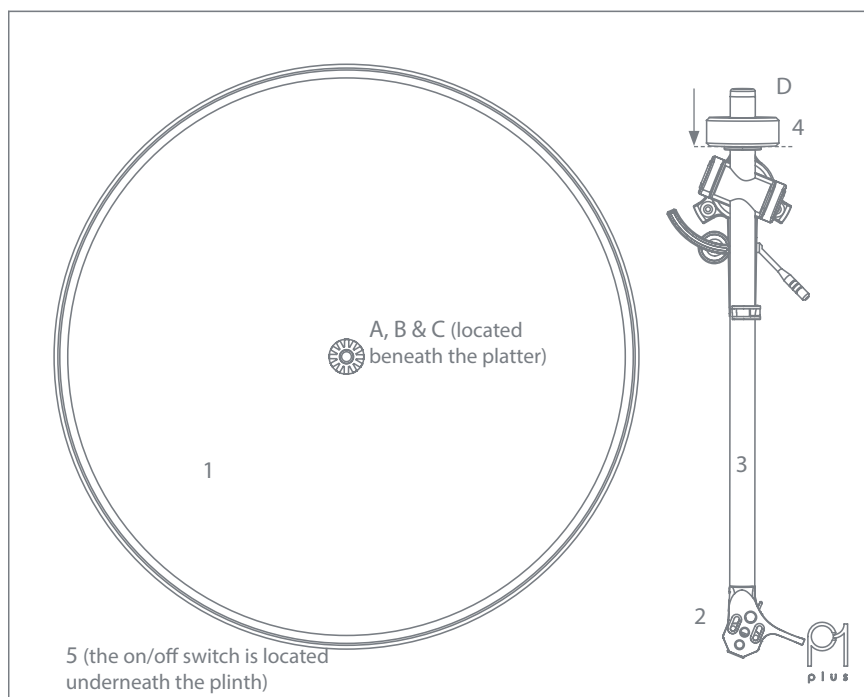
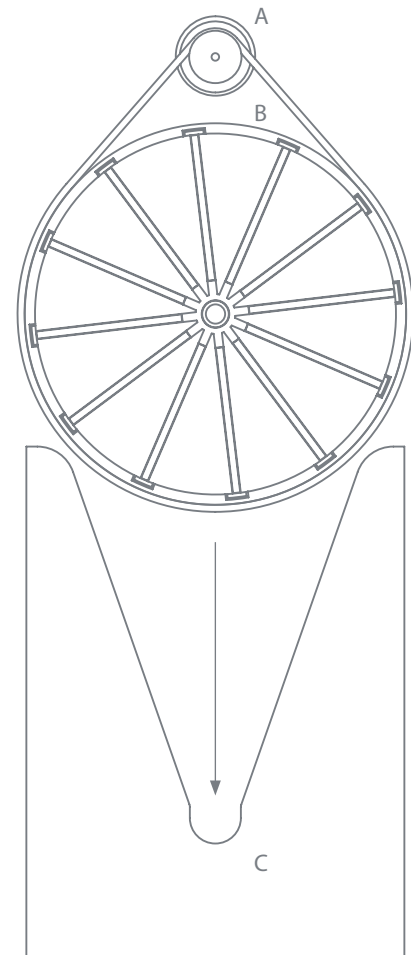

- **IMPORTANT:** Please turn down the volume on the amplifier before switching the unit on or off.

## Built-in Phono Stage

The built-in phono stage is a high specification pre-amplifier. It is designed to amplify the signal from a moving magnet cartridge to a suitable level for all line level inputs of an appropriate system or audio amplifier. This allows simple connection to a wide variety of products using either the standard twin phono to phono lead (supplied) or phono to 3.5 mm plug (not supplied).

**Note:** A 3.5 mm to phono lead must only be plugged into an appropriate input. DO NOT CONNECT TO A HEADPHONE OUTPUT SOCKET (as found on a mobile device or similar), as this could damage both the device and player.

## Output Connections

Connect the output sockets of the built-in phono stage to a suitable 'line level' input on your amplifier using the appropriate phono leads.

**IMPORTANT:** Many amplifiers have a built-in phono stage. Never connect the P1 Plus to an integrated phono stage. These are usually marked 'Phono' or 'Disk' input.

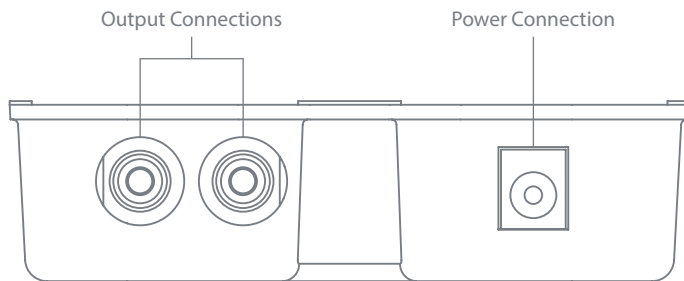

**Note:** Some amplifiers and all in one systems offer adjustable gain settings. If this option is available, we recommend that the connection used for the turntable is set to the lowest gain setting to avoid any unnecessary background noise.

**Note:** When switching the P1 Plus on or off, a noise may be heard through the speakers. This is the phono stage powering up momentarily after the turntable. This is perfectly normal.

## Positioning

As with any turntable, take care when positioning. Always place it on a firm level surface. Never place the turntable on the same surface as desktop or bookshelf loudspeakers as the energy created by the loudspeakers can distort the music and affect performance. To optimise performance, the turntable should be mounted on a hi-fi rack or the dedicated Rega wallbracket.

## Power Connection

Plug in the Rega PS1 350 mA power supply in to the wall socket. Set-up is now complete. Simply switch on, sit back and enjoy!

## Warning

Only use the supplied mains adaptors with this product.

### PS1 (UK)

Input 230 V AC 50 Hz 0.07 A  
Output 24 V AC 350 mA AC

### PS1 (EU - Euro 2 pin)

Input 230 V AC 50 Hz  
Output 24 V AC 350 mA AC

### PS1 (Australian)

Input 240 V AC 50 Hz 0.07 A  
Output 24 V AC 350 mA AC

### PS1 (UL - American)

Input 115 V AC 60 Hz  
Output 24 V AC 350 mA AC

## Service

With the unit disconnected from the mains, only clean with a micro fibre cloth, (lightly damp if necessary). Do not remove any coverings; there are no user serviceable parts inside. If the unit performs erratically or emits smoke or odour, disconnect from the power supply and take it to a qualified service technician.

## Warranty

All Rega products are covered by a lifetime warranty against manufacture defects. This warranty does not cover wear and tear. Any unauthorised modifications or failure to follow the Rega recommended guidelines may invalidate the warranty. If returning goods for inspection to your retailer, the original packaging must be used to preserve the warranty. Damage caused during transport due to incorrect packaging may invalidate your warranty. Replacement packaging is available from any Rega retailer. Your statutory rights are not affected.

## Safety Instructions

Do not use this unit near liquids or expose to moisture.  
Do not use near sources of heat such as radiators, vents, stoves, or candles.  
Ensure adequate ventilation around the product, at least 10 cm in all directions, and avoid placing the unit on soft surfaces such as long carpet and fabric.  
Do not open the product enclosure or force objects into openings in the unit.  
Place the unit on a fixed level surface where it will not fall or tip.  
The unit should only be used in moderate climates between 5 °C (41 °F) and 35 °C (95 °F).  
Keep packaging material and small pieces out of reach of children.  
Use only with a Rega PS1 350 mA power supply.  
50 Hz: 24 V AC 0.142 mA maximum power consumption 3.4 W.  
60 Hz: 24 V AC 0.129 mA maximum power consumption 3.1 W.  
Unplug the power supply if the unit is unused for extended periods of time.

## Specifications

Maximum Output Level (3.54 cm/s RMS 45° CBS STR100 Band 6a and 7a):  
370-410 mV  
Output Impedance: 1 kΩ  
Frequency Response (pre-amplifier only): 14 Hz (-3 dB Point) to 100 kHz (-0.6 dB Point)  
RIAA Accuracy (pre-amplifier only): (100 Hz to 20 kHz) ± 0.4 dB typically better than ± 0.25 dB  
Pre-amplifier Gain: 40 dB  
Pre-amplifier Input Loading: 47 kΩ in parallel with 220 pF  
Signal to Noise Ratio: -75 dB A-weighted ref maximum output.  
Power Requirements: 50 Hz 24 V AC 0.142 mA 3.4 W – 60 Hz 24 V AC 0.129 mA 3.1 W

## Sicherheitsanweisungen

Dieses Gerät weder in der Nähe von Flüssigkeiten verwenden, noch Feuchtigkeit aussetzen.  
Nicht in der Nähe von Hitzequellen, wie Heizkörpern, Lüftungsschlitzen, Öfen oder Kerzen verwenden. Sorgen Sie für eine geeignete Luftzufuhr rund um das Produkt, mindestens 10 cm in alle Richtungen, und vermeiden Sie es, das Gerät auf weiche Oberflächen zu stellen, wie auf lange Teppiche oder Stoffe.  
Das Produktgehäuse nicht öffnen und keine Gegenstände mit Gewalt in die Öffnungen des Gerätes stecken.  
Das Gerät auf eine stabile ebene Oberfläche stellen, wo es nicht herunterfallen oder umkippen kann.  
Verwenden Sie das Gerät nur in gemäßigten Klimazonen zwischen 5 °C (41 °F) und 35 °C (95 °F).  
Das Verpackungsmaterial und kleine Bestandteile außerhalb der Reichweite von Kindern aufbewahren.  
Nur mit einem Rega PS1 350 mA Netzteil verwenden.  
50 Hz: 24 V AC 0,142 mA maximale Leistungsaufnahme 3,4 W.  
60 Hz: 24 V AC 0,129 mA maximale Leistungsaufnahme 3,1 W.  
Den Netzstecker ziehen, falls das Gerät über einen längeren Zeitraum nicht verwendet wird.

## Technische Daten

Maximale Ausgabeleistung (3,54 cm/s RMS 45° CBS STR100 Band 6a und 7a):  
370-410 mV  
Ausgangsimpedanz: 1 kΩ  
Frequenzgang (nur Vorverstärker): 14 Hz (-3 dB-Punkt) bis 100 kHz (-0.6 dB-Punkt)  
RIAA-Präzision (nur Vorverstärker): (100 Hz bis 20 kHz) ± 0,4 dB typischerweise besser als ± 0,25 dB  
Verstärkung des Vorverstärkers: 40 dB  
Vorverstärker-Eingangslast: 47 kΩ parallel zu 220 pF Signal-Rausch-Verhältnis: -75 dB A-gewichtet Ref. maximale Ausgabeleistung.  
Stromversorgungsart: 50 Hz 24 V AC 0,142 mA 3,4 W – 60 Hz 24 V AC 0,129 mA 3,1 W

## Consignes de sécurité

N'utilisez pas cet appareil à proximité de liquides ou dans un endroit exposé à l'humidité.  
N'utilisez pas cet appareil à proximité de sources de chaleur, telles que des radiateurs, des conduits, des poêles ou des bougies. Ménagez une ventilation suffisante autour du produit, au moins 10 cm de chaque côté, et évitez d'installer l'appareil sur des surfaces molles comme du tissu ou un tapis.  
N'ouvrez pas le boîtier du produit et n'insérez aucun objet de force dans les ouvertures que présente l'appareil.  
Installez l'appareil sur une surface plane et fixe où il ne risque pas de tomber ou de se renverser.  
L'appareil doit être utilisé sous des températures tempérées, entre 5 °C (41 °F) et 35 °C (95 °F).  
Veuillez conserver le matériel d'emballage et les petites pièces hors de portée des enfants.  
Utilisez le produit uniquement avec un raccordement d'alimentation Rega PS1 350 mA.  
50 Hz : 24 V c.a. 0,142 mA, consommation électrique maximale de 3,4 W.  
60 Hz : 24 V c.a. 0,129 mA, consommation électrique maximale de 3,1 W.  
Débranchez l'appareil de la prise de courant si vous ne l'utilisez pas pendant de longues périodes.

## Spécificités

Niveau de sortie maximum (3,54 cm/s RMS 45° CBS STR100 Band 6a et 7a) :  
370-410 mV  
Impédance de sortie : 1 kΩ  
Réponse de fréquence (préamplificateur uniquement) : 14 Hz (Point -3 dB) à 100 kHz (Point -0,6 dB)  
Précision RIAA (préamplificateur uniquement) : (100 Hz à 20 kHz) ± 0,4 dB en général mieux que ± 0,25 dB  
Gain du préamplificateur : 40 dB  
Charge d'entrée du préamplificateur : 47 kΩ en parallèle avec 220 pF Rapport signal sur bruit : -75 dB intensité maximale de référence pondérée A.  
Alimentation requise : 50 Hz 24 V c.a. 0,142 mA 3,4 W – 60 Hz 24 V c.a. 0,129 mA 3,1 W

## Istruzioni di sicurezza

Non usare l'apparecchio nelle vicinanze di liquidi e non esporlo all'umidità.  
Non usare nelle vicinanze di fonti di calore come radiatori, bocchette di aerazione, stufe o candele. Assicurare un'adeguata ventilazione intorno al prodotto, lasciando uno spazio di almeno 10 cm in tutte le direzioni ed evitare di posizionare l'apparecchio su superfici non rigide come tappeti e tessuti.  
Non aprire l'involucro del prodotto e non forzare oggetti al suo interno.  
Posizionare l'apparecchio su una superficie piana da cui non possa cadere o rovesciarsi.  
L'apparecchio deve essere utilizzato unicamente in climi moderati, a temperature comprese fra 5 °C e 35 °C.  
Tenere il materiale dell'imballaggio e le parti minute lontano dalla portata dei bambini.  
Utilizzare solo con un adattatore Rega PS1 350 mA. 50 Hz: 24 V CA 0,142 mA, consumo energetico max 3,4 W.  
60 Hz: 24 V CA 0,129 mA, consumo energetico max 3,1 W.  
Staccare l'apparecchio dalla presa se non lo si utilizza per periodi di tempo prolungati.

## Specifiche

Livello d'uscita massimo (3,54 cm/s RMS 45° CBS STR100 Banda 6a e 7a):  
370-410 mV  
Impedenza d'uscita: 1 kΩ  
Risposta in frequenza (solo preamplificatore): fra 14 Hz (punto -3 dB) e 100 kHz (punto -0,6 dB)  
Precisione RIAA (solo preamplificatore): (fra 100 Hz e 20 kHz) ± 0,4 dB normalmente meglio di ± 0,25 dB  
Gain preamplificatore: 40 dB  
Carico d'ingresso preamplificatore 47 kΩ in parallelo con rapporto segnale/ rumore 220 pF : livello d'uscita max equivalente -75 dB ponderato "A"  
Requisiti di alimentazione: 50 Hz 24 V CA 0,142 mA, 3,4 W – 60 Hz 24 V CA 0,129 mA, 3,1 W

## Instrucciones de seguridad

No utilice esta unidad cerca de líquidos ni la exponga a la humedad. No la emplee cerca de fuentes de calor como radiadores, respiraderos, estufas o velas. Asegúrese de que el producto tiene suficiente espacio alrededor para su ventilación, al menos 10 cm en cada dirección, y evite colocarlo sobre superficies blandas como telas o alfombras grandes. No abra la carcasa del producto ni introduzca objetos a la fuerza en las aberturas de la unidad. Coloque la unidad en una superficie fija y nivelada donde no sea posible que se caiga o se vuelque. La unidad solamente se debe utilizar en climas moderados entre 5 °C (41 °F) y 35 °C (95 °F). Mantenga el material de embalaje y las piezas pequeñas fuera del alcance de los niños. Utilícela solamente con una fuente de alimentación Rega PS1 350 mA. 50 Hz: 24 V CA, 0,142 mA, consumo eléctrico máximo de 3,4 W. 60 Hz: 24 V CA, 0,129 mA, consumo eléctrico máximo de 3,1 W. Desenchufe la fuente de alimentación si no se va a utilizar durante períodos prolongados.

## Especificaciones

Nivel máximo de salida (3,54 cm/s RMS 45° CBS STR100 Banda 6a y 7a): 370-410 mV  
Impedancia de salida: 1 kΩ  
Respuesta en frecuencia (solamente preamplificador): 14 Hz (Punto de -3 dB) a 100 kHz (Punto de -0,6 dB)  
Precisión de RIAA (solamente preamplificador): (100 Hz a 20 kHz) ± 0,4 dB generalmente mejor que ± 0,25 dB  
Ganancia del preamplificador: 40 dB  
Carga de entrada del preamplificador: 47 kΩ en paralelo con relación señal/ruido de 220 pF: Salida máxima de referencia ponderada A de -75 dB.  
Requisitos de potencia: 50 Hz 24 V CA 0,142 mA 3,4 W – 60 Hz 24 V CA 0,129 mA 3,1 W

## Veiligheidsinstructies

Houd het apparaat uit de buurt van vloeistoffen en vocht. Houd het apparaat uit de buurt van hittebronnen zoals radiatoren, ontluichtingsroosters, ovens of kaarsen. Gebruik het product alleen in ruimtes met voldoende ventilatie en zorg ervoor dat er tenminste 10 cm ruimte vrij blijft aan alle zijden van het apparaat. Zet het apparaat niet op zachte oppervlakken, zoals hoogpolig tapijt en andere weefsels. Verwijder de behuizing van het apparaat niet en steek geen objecten in of door de openingen van het apparaat. Plaats het apparaat op een stabiel en vlak oppervlak waar het niet van af kan vallen of kan kantelen. Het apparaat moet alleen worden gebruikt in een gematigd klimaat met een temperatuur tussen 5 °C en 35 °C. Houd het verpakkingsmateriaal en kleine onderdelen uit de buurt van kinderen. Alleen gebruiken met een Rega PS1-voeding van 350 mA. 50 Hz: 24 V AC 0,142 mA, maximaal stroomverbruik van 3,4 W. 60 Hz: 24 V AC 0,129 mA, maximaal stroomverbruik van 3,1 W. Koppel het apparaat los van de voeding als het gedurende een langere periode niet zal worden gebruikt.

## Specificaties

Maximaal uitgangsniveau (3,54 cm/s RMS 45° CBS STR100 Band 6a en 7a): 370-410 mV  
Uitgangsimpedantie: 1 kΩ  
Frequentierespons (alleen voorversterker): 14 Hz (-3 dB Punt) tot 100 kHz (-0,6 dB Punt)  
RIAA-nauwkeurigheid (alleen voorversterker): (100 Hz tot 20 kHz) ± 0,4 dB over het algemeen beter dan ± 0,25 dB  
Versterking voorversterker: 40 dB  
Ingangsbelasting voorversterker: 47 kΩ in parallel met 220 pF Signaal-ruisverhouding: maximale referentie-uitgang van -75 dB(A) (A-gewogen decibelwaarde).  
Stroomvereisten: 50 Hz 24 V AC 0,142 mA 3,4 W – 60 Hz 24 V AC 0,129 mA 3,1 W

## Instruções de segurança

Não utilize o PL1 Plus perto de líquidos ou em locais com excesso de humidade. Não o exponha a fontes de calor, tais como, radiadores, aberturas de ventilação, fogões ou velas. Assegure uma ventilação adequada à volta do gira-discos, pelo menos 10 cm em todas as direções, e evite colocar o gira-discos em superfícies macias, como carpetes e tecidos. Não remova as tampas que estão fixas na base inferior do gira-discos. Coloque o gira-discos numa superfície estável e nivelada, de forma a que não caia. O gira-discos só deve ser usado em climas moderados entre 5 °C e 35 °C. Mantenha o material da embalagem e as peças pequenas fora do alcance das crianças. Utilize apenas o transformador de alimentação fornecido Rega PS1 350 mA. Desligue o transformador de alimentação se o gira-discos não for utilizado durante longos períodos de tempo.

## Especificações

Nível máximo de saída: 370-410 mV  
Impedância de Saída: 1 kΩ  
Resposta de Frequência (pré-amplificador): 14 Hz (-3 dB) a 100 kHz (-0,6 dB)  
Precisão RIAA (pré-amplificador): (100 Hz a 20 kHz) ± 0,4 dB  
Ganho do pré-amplificador: 40 dB  
Carga de entrada do pré-amplificador: 47 kΩ em paralelo com 220 pF  
Relação Sinal / Ruído: 75 dB A (saída máxima de ref. ponderada).  
Requisitos de alimentação: 50 Hz 24 V CA 0,142 mA  
Consumo de energia: 3,4 W

Se tiver algum problema com o seu gira-discos REGA PLANAR 1 PLUS, ou desejar algum esclarecimento, por favor, contacte o seu agente Rega ou directamente a Audio Team.

## Sikkerhedsanvisninger

Brug ikke pladespilleren i nærheden af væsker, og udsæt den ikke for fugt. Brug ikke pladespilleren i nærheden af varmekilder som radiatorer, ventilationsriste, komfurer eller stearinlys. Sørg for tilstrækkelig ventilation omkring pladespilleren – mindst 10 cm i alle retninger, og undgå at placere pladespilleren på et blødt underlag som tæpper og stof.

Åbn ikke pladespillerens beklædninger, og før ikke genstande ind i pladespillerens åbninger.

Placer pladespilleren på et fast, jævnt underlag, hvor den ikke vil falde eller vippe.

Pladespilleren bør kun anvendes i moderate klimaer mellem 5 °C og 35 °C.

Hold emballagematerialet og små dele væk fra børn.

Anvendes kun med en Rega PS1 350 mA strømforsyning.

50 Hz: 24 V AC 0,142 mA og et maks. strømforbrug på 3,4 W.

60 Hz: 24 V AC 0,129 mA og et maks. strømforbrug på 3,1 W.

Frakobl strømforsyningen, hvis pladespilleren ikke bruges i længere tid.

## Specifikationer

Maks. udgangsniveau (3,54 cm/s RMS 45° CBS STR100 Band 6a og 7a): 370-410 mV

Udgangsimpedans 1 kΩ

Frekvensrespons (gælder kun forforstærker): 14 Hz (-3 dB point) til 100 kHz (-0,6 dB point)

RIAA-nøjagtighed (gælder kun forforstærker): (100 Hz til 20 kHz) ± 0,4 dB typisk bedre end ± 0,25 dB

Forforstærker-gain: 40 dB

Forforstærkerens indgangsbelastning: 47 kΩ parallelt med 220 pF signal til støjratio: -75 dB A-vægtet ref. maks. udgangseffekt.

Strømbehov: 50 Hz 24 V AC 0,142 mA 3,4 W – 60 Hz 24 V AC

0,129 mA 3,1 W

## Säkerhetsanvisningar

Använd inte enheten i närheten av vätska eller där den kan utsättas för fukt. Använd den inte i närheten av varmekällor som element, värmeventiler, spisar eller stearinljus. Se till att produkten har god ventilation med minst 10 cm fritt utrymme på alla sidor, samt undvik att placera enheten på ett mjukt underlag som tjocka mattor eller tyger.

Öppna inte produktens hölje eller tvinga in föremål i enhetens öppningar. Placera enheten på en stadig, plan yta där den inte kan ramla ner eller falla omkull.

Enheten ska endast användas i måttliga klimat mellan 5 °C (41 °F) och 35°C (95 °F).

Håll förpackningsmaterial och smådelar utom räckhåll för barn.

Används endast med en Rega PS1 350 mA strömförsörjning.

50 Hz: 24 V AC 0,142 mA maximal strömförbrukning på 3,4 W.

60 Hz: 24 V AC 0,129 mA maximal strömförbrukning på 3,1 W.

Koppla bort nätaggregatet om enheten inte ska användas under en längre period.

## Specifikationer

Maximal utgångsnivå (3,54 cm/s RMS 45° CBS STR100 Band 6a och 7a): 370-410 mV

Utgångsimpedans: 1 kΩ

Frekvensrespons (endast förförstärkare): 14 Hz (-3 dB punkt) till 100 kHz (-0,6 dB punkt)

RIAA Noggrannhet (endast förförstärkare): (100 Hz till 20 kHz) ± 0,4 dB är vanligtvis bättre än ± 0,25 dB

Förförstärkning av förförstärkare: 40 dB

Inmatning av förförstärkare: 47 kΩ parallellt med 220 pF Signal till

brusförhållande: -75 dB A-viktad maximal uteffekt som referens.

Strömkrav: 50 Hz 24 V AC 0,142 mA 3,4 W – 60 Hz 24 V AC

0,129 mA 3,1 W

## Instrukcje bezpieczeństwa

Nie używać urządzenia w pobliżu cieczy i wystawiać go na działanie wilgoci. Nie używać go w pobliżu źródeł ciepła takich, jak grzejniki, odpowietrzniki, piece lub świece. Zapewnić odpowiednią wentylację wokół produktu, osiąganą dzięki odstępom wynoszącym co najmniej 10 cm we wszystkich kierunkach. Unikać umieszczania urządzenia na miękkich powierzchniach, takich jak długie dywany oraz tkaniny.

Nie otwierać obudowy urządzenia ani wciskać do jego otworów żadnych przedmiotów.

Umieścić urządzenie na twardej, równej powierzchni, z której nie może spaść ani przewrócić się.

Urządzenia można używać wyłącznie w umiarkowanych warunkach klimatycznych, w temperaturach od 5 do 35°C (od 41 do 95°F).

Opakowanie i małe elementy przechowywać w miejscach niedostępnych dla dzieci.

Używać urządzenia wyłącznie z zasilaczem Rega PS1 350 mA.

50 Hz: 24 V AC 0,142 mA przy maksymalnym zużyciu energii 3,4 W

60 Hz: 24 V AC 0,129 mA przy maksymalnym zużyciu energii 3,1 W.

Jeśli urządzenie ma pozostawać nieużywane przez dłuższy czas, odłączyć zasilacz.

## Dane techniczne

Maksymalny poziom sygnału wyjściowego (3,54 cm/s RMS 45° CBS STR100 Pasek 6a i 7a): 370–410 mV

Impedancja wyjściowa: 1 kΩ

Pasma przenoszenia (tylko przedwzmacniacz): 14 Hz (punkt -3 dB) do 100 kHz (punkt -0,6 dB)

Dokładność RIAA (tylko przedwzmacniacz): (od 100 Hz do 20 kHz) ±0,4 dB, najczęściej ponad ±0,25 dB

Wzmocnienie sygnału przedwzmacniacza: 40 dB

Obciążenie wejściowe przedwzmacniacza: 47 kΩ przy 220 pF, Stosunek sygnał/szum: -75 dBA, średnia ważona maksymalnej referencyjnej wartości wyjściowej.

Wymagania dotyczące zasilania: 50 Hz, 24 V prądu przemiennego, 0,142 mA, 3,4 W – 60 Hz, 24 V prądu przemiennego,

0,129 mA, 3,1 W



Rega Research Ltd., 6 Coopers Way, Temple Farm Industrial Estate,  
Southend-on-Sea, Essex, SS2 5TE